

dyras

D20-5290

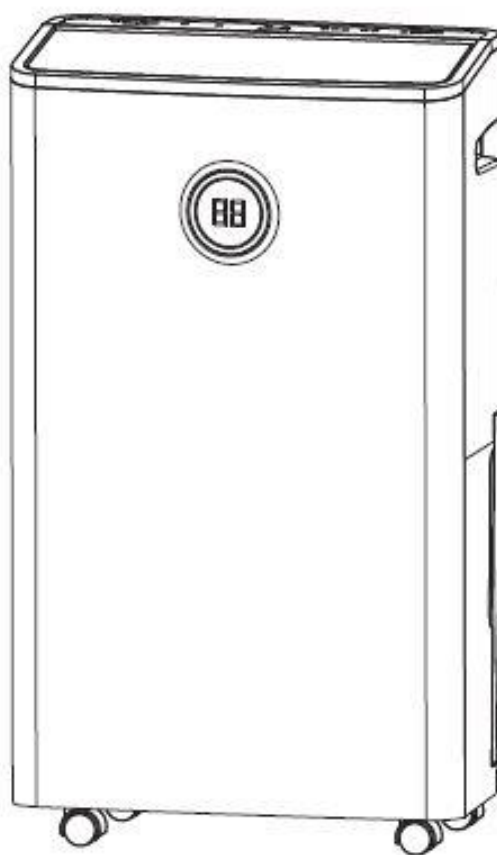

HU	3
GB	14
DE.....	25
CZ.....	38
HR	49
SK.....	60
SI	72

Használati útmutató

dyras

Párátlanító
Modell: D20-5290

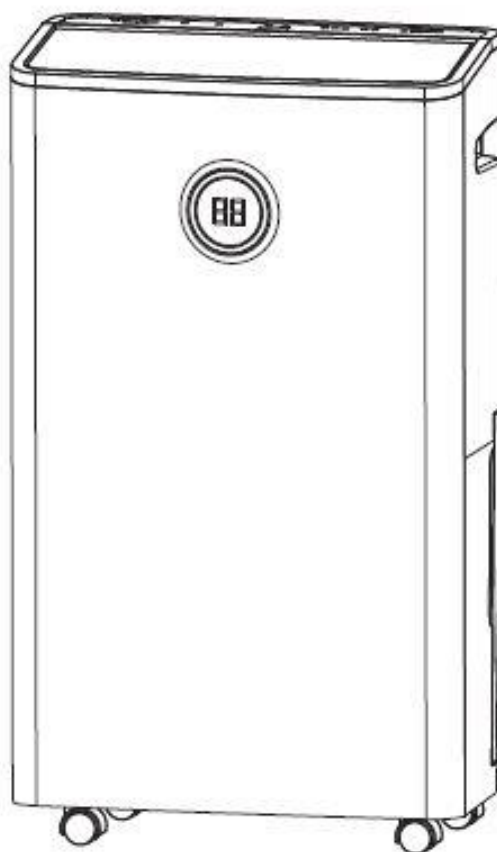

Kérjük, használat előtt figyelmesen olvassa el a használati útmutatót!

ÓVINTÉZKEDÉSEK

Kérjük, olvassa el és tartsa meg ezeket a fontos biztonsági utasításokat!

1. Bármilyen rendellenesség esetén feltétlenül kapcsolja ki a páramentesítőt, húzza ki a csatlakozó dugót, és lépjen kapcsolatba a szakszervizzel! (A rendellenes működés a készülék meghibásodását, áramütést vagy tüzet okozhat.)
2. Soha ne próbálja meg kikapcsolni a párátlanítót a dugó kihúzásával!
3. Soha ne hajtson végre módosítást a párátlanítón! Ne próbálja szétszerelni vagy saját maga megjavítani!
4. Az áramütés elkerülése érdekében tartsa szárazon a kezét miközben csatlakoztatja a dugót az elektromos aljzathoz!
5. Ezt az eszközt 220-240 V-os elektromos áramellátásra tervezték. Ne csatlakoztassa más feszültségű hálózatra!
6. A robbanásveszély elkerülése érdekében ne használjon gyúlékony spray-eket és ne tároljon gyúlékony anyagokat, ill. egyéb vegyi anyagokat a készülék közelében!
7. Ne helyezze a párátlanítót fűtőberendezések, hőforrások közelébe!
8. Rendszeresen ellenőrizze a készülék tápkábelét! A sérült vezetéket szakszerviznek vagy képzett szakembernek kell kicserélnie a sérülések és az anyagi károk elkerülése érdekében! Soha ne tegyen forró tárgyakat vagy akasszon nehéz tárgyakat a tápkábelre! Soha ne húzza ki vagy tekerje fel a vezetéket működés közben!
9. Tilos a tartályban összegyűlt vizet meginni, vagy bármi másra használni!
10. Tilos a készüléket használni, ha a hátlap és/vagy a víztartály nincs a helyén!
11. A készülékben található hűtőközeg szagtalan gáz.
12. A R290 hűtőgáz környezetvédelmi szempontból megfelel a vonatkozó európai előírásoknak.
13. A hűtőrendszert megfúrni, vagy elvágni tilos!
14. Helyezze a készüléket vízszintes, sík felületre!
15. Ne használja a készüléket 0 °C alatti hőmérsékleten.
16. Ne használja a készüléket szabadban! Nem szabad közvetlen napfénynek és/vagy esőnek kitenni a készüléket, mert túlmelegedési ill. áramütést okozhat, valamint tűzveszélyes lehet!
17. Ne tegye a víztartályt a páramentesítő tetejére! Víz kifolyása esetén a víz bejut a készülékbe és rontja a szigetelést.
18. Ne használja a párátlanítót speciális célokra, például élelmiszerek szárításához, műtárgyak tartósításához vagy hasonlókhöz!
19. Ne használja a párátlanítót olyan helyen, ahol olaj vagy gyúlékony gáz szivároghat!
20. Ne használja a készüléket vegyszereknek kitett helyeken!
21. A kondenzátum (összegyűlt víz) folyamatos elvezetéséhez ellenőrizze, hogy a leeresztő tömlő megfelelően van-e beállítva!
22. Ne használja a párátlanítót székként és/vagy lábtartónak! Ráállni, rálépni tilos!
23. Abban az esetben, ha a párátlanítót gardróbhelyiségben használja, ügyeljen arra, hogy személy ne tartózkodjon ott!
24. Ne távolítsa el a dugót a víztartályból!

25. Ne zárja el a légbevezető és kivezető nyílásokat! Ne takarja le az egységet mosott ruhákkal vagy bármi mással!
26. A hosszú ideig tartó folyamatos működés előtt rendszeresen ellenőrizni kell a légtisztító szűrőt, a leeresztő tömlőt és ürítse ki a víztartályt!
27. Tisztítás és karbantartás előtt mindig áramtalanítsa a készüléket és ürítse ki a víztartályt! Ügyeljen rá, hogy ne kerüljön víz a párártlanító felületére!
28. Ezt a készüléket azok a személyek, akik csökkent fizikai, érzékelési vagy szellemi képességekkel rendelkeznek, vagy akiknek a tapasztalata és a tudása hiányzik, továbbá gyermekek csak abban az esetben használhatják, ha az felügyelet mellett történik, vagy a készülék használatára vonatkozó útmutatást kapnak, és megértik a használatból eredő veszélyeket.
29. Ne hagyjon pangó vizet a víztartályban! Ha hosszabb ideig nem használja a készüléket, mindig ürítse ki víztartályt és hagyja megszáradni!
30. A készülék állítva tárolandó! Javasoljuk, hogy a tároláshoz őrizze meg az eredeti csomagolást!



Figyelem! Tűzveszély!

AZ R290 HŰTŐKÖZEGGEL KAPCSOLATOS KÜLÖNLEGES INFORMÁCIÓK

- A készüléket 4 m²-nél nagyobb területen kell telepíteni, tárolni és használni.
- Ez a készülék 60 g R290 hűtőközeggázt tartalmaz.
- Vegye figyelembe, hogy az R290 hűtőközeg szagtalan, és nincs olyan szaga, mint a földgáz- és propántartályokhoz általában társított szag.
- A készüléket olyan helyen kell elhelyezni, ahol nincsenek folyamatos gyújtóforrások, például nyílt láng, gáz vagy elektromos készülékek működés közben.
- Ne lyukassza ki és ne égesse el.
- Ha a készüléket nem szellőztetett helyen telepítik, tárolják vagy üzemeltetik, a helyiséget úgy kell kialakítani, hogy megakadályozza a hűtőközeg szivárgásának felhalmozódását, amely a hűtőközeg elektromos fűtőtestek, kályhák vagy más gyújtóforrások által okozott gyulladásából eredő tűz- vagy robbanásveszélyt eredményezhet.
- A készüléket úgy kell tárolni, hogy a mechanikai meghibásodás megelőzhető legyen.
- A hűtőközegköröket működtető vagy azokon dolgozó személyeknek rendelkezniük kell a megfelelő tanúsítvánnyal, amelyet egy olyan akkreditált szervezet állított ki, amely az iparági szövetségek által elismert speciális értékelés szerint biztosítja a hűtőközegek kezelésében való jártasságot.

SPECIFIKÁCIÓ

Teljesítmény	440 W
Névleges feszültség és frekvencia	220-240 V, 50 Hz
Hűtőközeg	R290
Víztartály	5,5 liter

A TERMÉK ELHELYEZÉSE

Kérjük tartsa be az ábrán lévő minimum távolságokat a készülék elhelyezésekor!

Ha a páratlanító interferenciát okoz a helyiségben más elektromos készülékekben, helyezze legalább 70cm távolságra a páratlanítót a többi készüléktől!

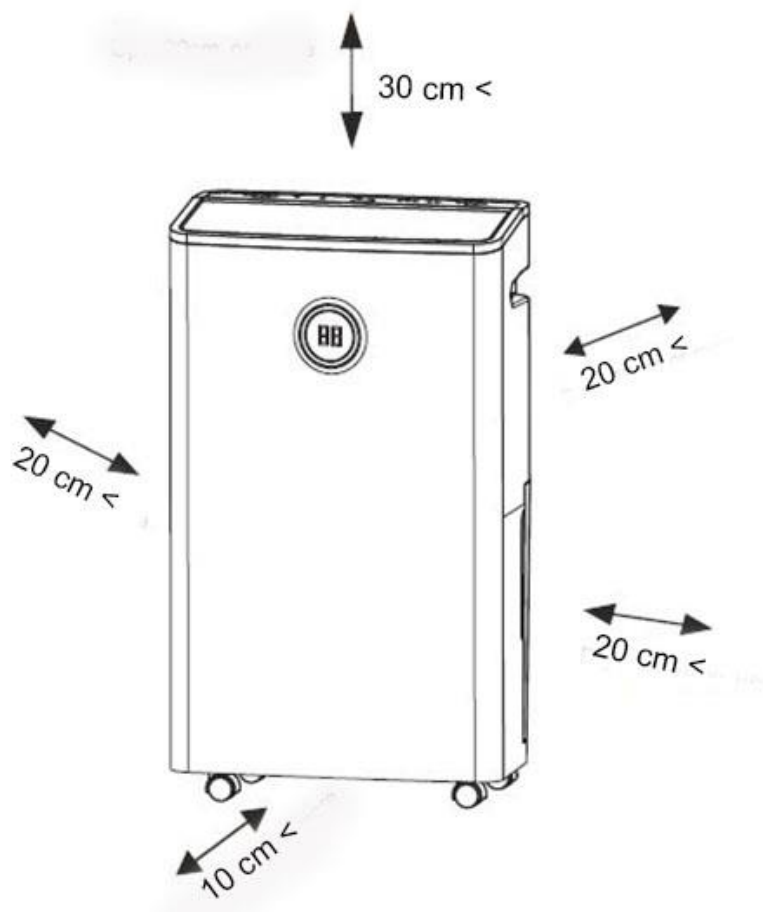

A KÉSZÜLÉK RÉSZEI

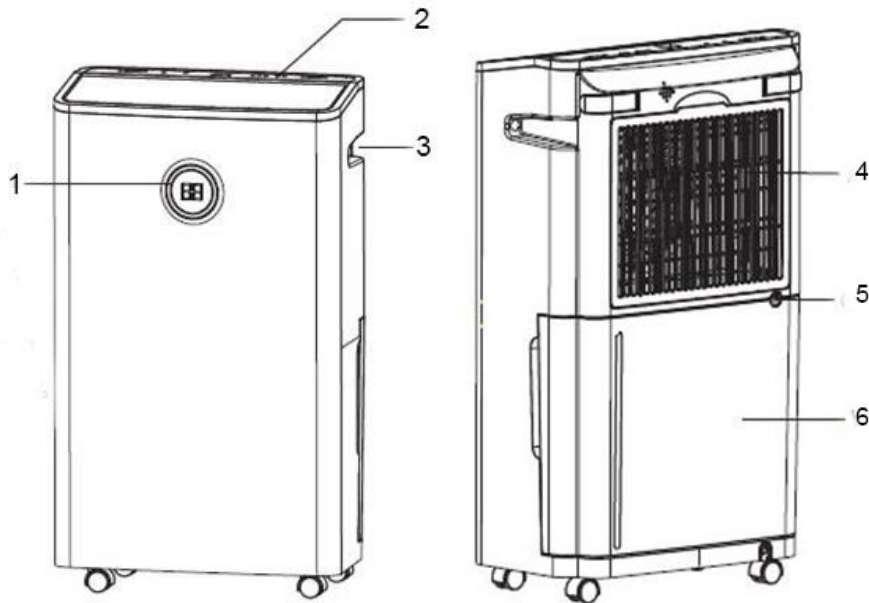

1. Páratartalom jelzőfény
2. Kezelő gombok
3. Fogantyúk
4. Légbemeneti nyílás
5. Folyamatos kivezetés
6. Víztartály

A KÉSZÜLÉK HASZNÁLATA

1. Győződjön meg róla, hogy a víztartály megfelelően rögzítve legyen és ne legyen benne víz!
Az alábbi módon tudja eltávolítani és behelyezni a tartályt.

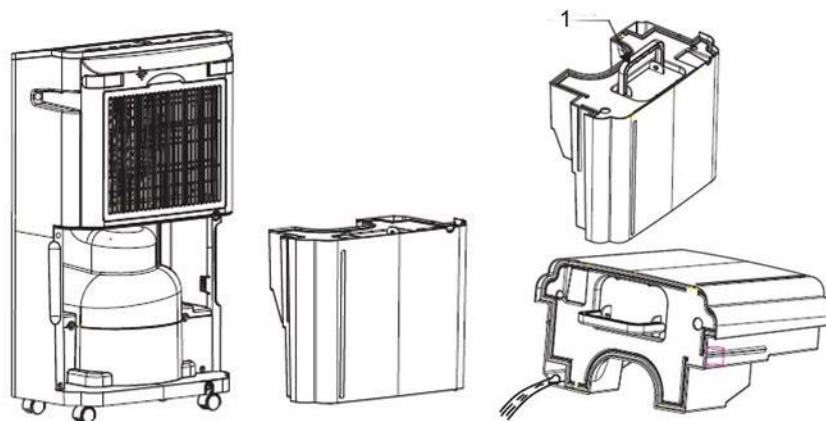

1. Fogantyú
2. A páratlanító nem rendelkezik hűtési funkcióval. Működés közben hőt termel, és a helyiség hőmérsékletét 1-4 C°-al megnövelheti.

KEZELŐPANEL MŰKÖDÉSE

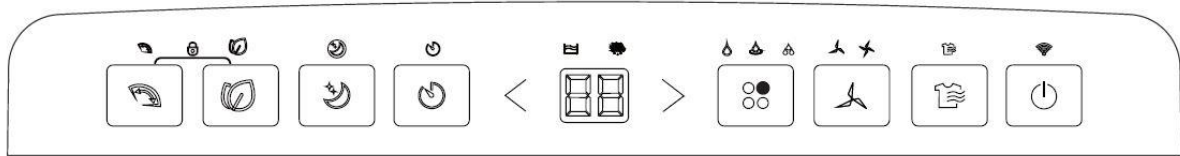

	Víztartály megtelt		Oscilláció		Erős páratlanítás
	Időzítő		Gyerekzár		Alacsony fokozat
	Alvó mód		Kiolvasztás		Magas fokozat
	Ruhaszárítás		Normál páratlanítás		
	Légtisztítás		Folyamatos páratlanítás		

Power gomb: Nyomja meg a bekapcsológombot a bekapcsoláshoz vagy a készenléti állapotba kapcsoláshoz. A páratlanítási üzemmód jelzője és a helyiség páratartalma megjelenik a kijelzőn, amint a páratlanító bekapcsol.

Mód gomb: Nyomja meg többször ezt a gombot a kívánt páratlanítási üzemmód kiválasztásához: normál, folyamatos vagy erős. A megfelelő páratlanítási üzemmód kijelzője megjelenik a kijelzőn.

- normál páratlanítás:** a készülék a kívánt páratartalom-beállításokkal működik. Amikor a páratartalom a beállított páratartalom szintre csökken, a készülék automatikusan leállítja a páratlanítást.
- folytonos páratlanítás:** A készülék folyamatosan páratlanító funkcióval működik. A ventilátor alacsony fordulatszámon működik, és nem állítható.
- erős páratlanítás:** Az alapértelmezett cél páratartalom 30%. A készülék folyamatosan páratlanító funkcióval dolgozik, amíg a környezeti páratartalom el nem éri a 30%-ot. A ventilátor magas fordulatszámon működik, és nem állítható.

Ruhaszárítás funkció: A készülék folyamatosan páratlanító funkcióval működik. A ventilátor magas fordulatszámon működik, és nem állítható.

"<" és ">" **Páratartalom beállítások:** Nyomja meg többször a "<" és ">" gombot a kívánt páratartalom 30%-80% közötti beállításához (lépésenként 5%). A LED fény villogni fog a kijelzőn a beállítás során. A LED 5 másodperces beállítás után visszatér a normál kijelzéshez. Ha a kívánt páratartalom szint beállítása megtörtént, a kompresszor addig működik, amíg a helyiség páratartalom szintje a kívánt páratartalom szintnél alacsonyabb nem lesz, vagy a víztartály meg nem telik. Megjegyzés: A páratartalom szintje csak a Normál páratlanítási módban állítható be.

Ventilátor sebesség gomb: Nyomja meg a ventilátor sebesség gombot a ventilátor sebességének magas vagy alacsony beállításához, és a kijelzőn megjelenik a megfelelő ventilátor sebességjelző. A ventilátor sebessége csak a Normál páratlanítás és a Levegőtisztítás üzemmódban állítható be.

 **Időzítő:** Nyomja meg az időzítő gombot a bekapcsolási vagy kikapcsolási időzítő beállításához, 1-24 óra között.

- Bekapcsolási időzítő beállítása: Amikor a párátlanító ki van kapcsolva, érintse meg az időzítő gombot, majd nyomja meg a "<" vagy ">" gombot, amíg el nem éri a kívánt óraszámot a bekapcsolás előtt. Az időzítő lámpa világítani fog, ha az időzítő be van állítva.
- Kikapcsolási időzítő beállítása: Amikor a párátlanító be van kapcsolva, koppintson az Időzítő gombra, majd nyomja meg a "<" vagy ">" gombot, amíg el nem éri a kívánt óraszámot, mielőtt ki akarja kapcsolni. Az időzítő fénye világítani fog, ha az időzítő be van állítva.

 **Alvó mód:** Nyomja meg az alvó gombot az alvó funkció bekapcsolásához, miközben a gép még bármely üzemmódban működik. Minden fény kialszik, kivéve az alvófényt/vízteni fényt/gyermekzár fényt. Nyomja meg bármelyik gombot alvó üzemmódban a funkciók elvégzéséhez és az ébresztéshez.

 **Légtisztítás gomb:** A készülék beépített negatív anionnal rendelkezik. Nyomja meg a Levegőtisztítás gombot a készülék levegő tisztítására való használatához. A megfelelő kijelző világít, és a kompresszor nem fog működni. Nyomja meg a ventilátorsebesség gombot a magas vagy alacsony ventilátorsebesség beállításához.

 **Automatikus oszcilláció gomb:** Nyomja meg az Auto swing gombot, és a megfelelő kijelző kigyullad. A lamella automatikusan elkezd legyezni.

 **Gyermekzár:** Nyomja meg néhány másodpercig az Auto swing és a Air clean gombot a gyermekzár funkció aktiválásához vagy deaktiválásához. A gyermekzárba való belépéskor a LED kijelzőn LC jelenik meg és 5 másodpercig villog, majd visszatér a normál kijelzéshez. Nyomja meg a többi gombot a gyermekzár állapotában, a LED kijelzi az LC értéket és 5 másodpercig villog, hogy emlékeztessen a zár állapotára. A gyermekzár állapotában a bekapcsológomb megnyomásával a gépet be/ki lehet kapcsolni.

 **Kiolvasztás:** Amikor a párologtató tekerceken a fagy felhalmozódik, az automatikus leolvasztási funkció elindul. A kompresszor kikapcsol, és a ventilátor addig működik, amíg a fagy el nem távolodik. Ha a készülék 5°C és 12°C közötti szobahőmérsékleten üzemel, 8 percenként kb. 3 percre leáll, hogy leolvadjon. Ha a készülék 12°C és 18°C közötti szobahőmérsékleten üzemel, 25 percenként 5 percre leáll a leolvasztáshoz. Ha a készülék 18°C és 23°C közötti szobahőmérsékleten üzemel, 120 percenként 5 percre áll le a leolvasztáshoz. A működés folytatása előtt várjon 3 percet. Miután a kompresszor leállt, csak 3 perc elteltével tudja újraindítani a működést.

 **Víz tartály jelző:** Ha a víztartály megtelt, a kijelzőn megjelenik a víz tele jelzés és a hangjelzés 20-szor megszólal. A kompresszor és a ventilátor néhány perc múlva automatikusan leáll.

Megjegyzés: A teli kijelző akkor is megjelenik a kijelzőn, ha a víztartályt eltávolították vagy nem megfelelő helyre helyezték.

Automatikus újraindítás: Ha a készülék áramszünet miatt váratlanul megszakad, a készülék automatikusan újraindul az előző funkcióbeállítással, amikor az áramellátás újraindul. Ha az időzítő az áramkimaradás előtt van beállítva, az automatikus újraindítás funkció deaktiválódik.

TISZTÍTÁS ÉS KARBANTARTÁS

A készülék tisztítása előtt kapcsolja ki a páramentesítőt és húzza ki a konnektorból! Puha ruhával tisztítsa meg a készülék felületét. Ne érjen nedves ruhával/ronggyal a kezelőpanelhez! Ne használjon hígítót és/vagy folyékony mosószert, maró anyagokat a tisztításhoz!

A víztartály tisztításához óvatosan húzza ki és vegye ki. Döntse a tartályt az ábrán látható irányba, és lassan ürítse ki a vizet a tartályból. Mossa le a tartály belsejét vízzel. Ne használjon kefét. Ne vegye ki az úszókart a tartályból. Törölje le a vizet a tartály külsejéről egy ronggyal, és helyezze vissza a tartályt úgy, ahogy volt. Ne hagyjon állóvizet a víztartályban. Ha hosszabb ideig nem használja a készüléket, mindig ürítse ki a víztartályt, és hagyja megszáradni!

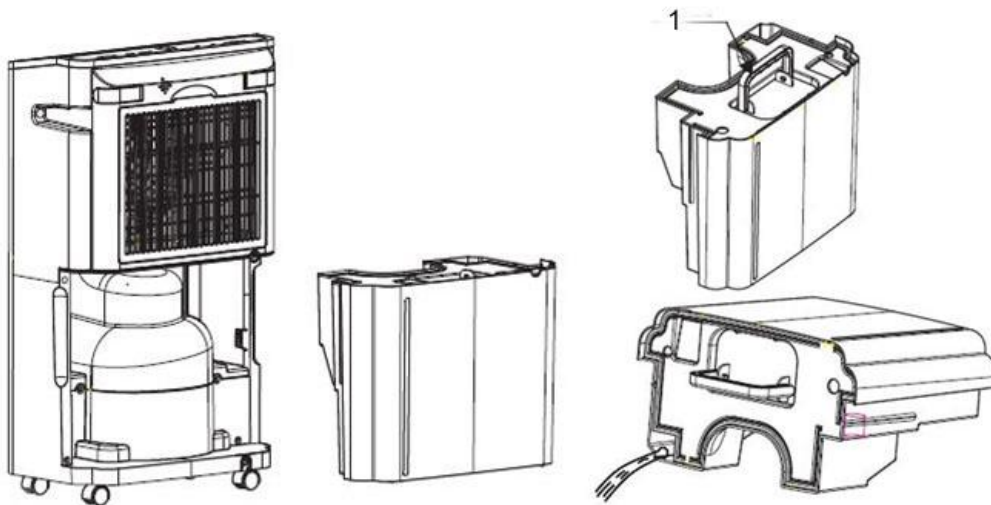

A szűrőhálót tisztítsa gyakran. (Kétfelhete ajánlott a tisztítás.) A lerakódott por csökkentheti a készülék teljesítményét. Távolítsa el a készülék hátsó fedelét, és vegye ki a szűrőtartót, majd vegye ki a szűrőket. Húzza maga felé a hátsó borítást, és vegye le a készülékről. Vegye ki a sider szűrőt a készülékből. A szűrőkről a por eltávolításához használjon porszívót, vagy enyhén veregesse meg őket. Ha a szűrők nagyon szennyezettek, mossa ki semleges mosószert tartalmazó vízben, öblítse ki jól vízzel, és hagyja megszáradni. Veregesse meg a levegőtisztító szűrőt, és távolítsa el róla a port.

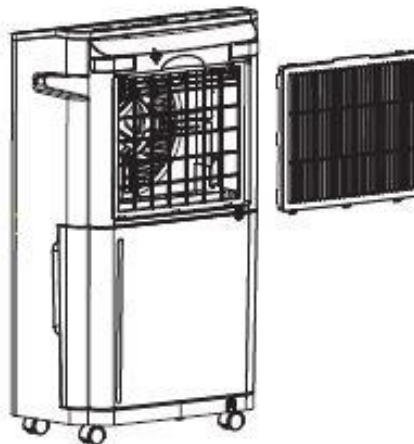

ÚTMUTATÓ WIFI CSATLAKOZÁSHOZ

Olvassa be telefonjával az alábbi QR kódot vagy a Play Áruházban/App Store-ban keresse meg a Tuya Smart alkalmazást, majd töltsse le!



Regisztráció

1. Kattintson az „Új fiók létrehozása” gombra!
2. Válassza ki az országot, ha szükséges, majd adja meg az e-mail címét!
3. Kattintson a „Kérjen ellenőrző kódot” gombra, majd adja meg az e-mailben kapott 6 jegyű számot!
4. Írjon be egy tetszőlegesen választott jelszót (6-20 karakter, számokkal, kis- és nagybetűkkel), majd kattintson a „Kész” gombra!

Eszköz hozzáadása

1. Kattintson az „Add device” gombra!
2. Engedélyezze az alkalmazás számára a lokáció használatát!
3. Bal oldalt válassza ki a „Háztartási kisgépek” kategóriát, majd a megjelenő termékek közül a „Páramentesítő Wifi” terméket!
4. Amikor a páramentesítő stand-by, készenléti állapotban van, nyomja meg a készüléken a Mód gombot  5 másodpercig. A Wifi ikon villogni fog és egy sípolást lehet hallani.
5. Írja be az Ön által használt Wifi jelszót és kattintson a „Következő” gombra!
6. Kattintson a „Confirm the indicator is blinking” gombra, ezután válassza ki a villogás sebességét!
7. A két készülék automatikusan csatlakozik egymáshoz.

A párátlanító kezelése telefonon keresztül

Kapcsolja be a készüléket a Power gombbal ! Ekkor kékre vált a kezelőfelület és elérhetővé válnak az alábbi funkciók:

- **Dehumidify** (Párátlanítás):
 - Normal (Normál),
 - Continuous (Folyamatos),
 - Strong (Erős),
 - Dry Clothes (Ruhaszárítás)
- **Fan Speed** (Ventilátor sebesség):
 - Low (Alacsony),
 - High (Magas)
- **Function** (Funkciók):
 - Sleep (Alvó mód),
 - Fan (Ventilátor mód),
 - Lock (Gyerekzár)
- **Timer** (Időzítő)

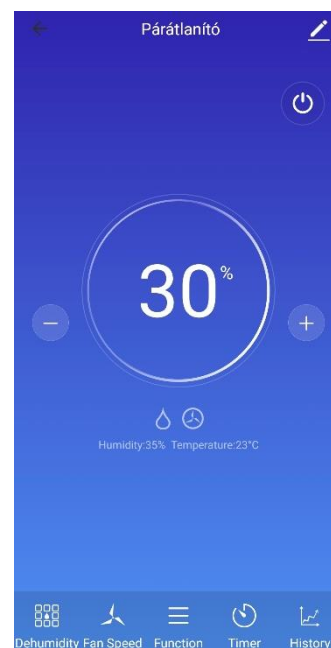

HIBAEELHÁRÍTÁS

Meghibásodás	Ellenőrizendő pontok	Teendők
Nem működik	Ellenőrizze, hogy a hálózati csatlakozó ki van-e húzva.	Dugja be teljesen a csatlakozót a konnektorba.
	Ellenőrizze, hogy a víztartály tele van-e.	Üritse ki a víztartályt.
	Ellenőrizze, hogy a víztartály megfelelően van a helyén.	Állítsa be a tartályt a megfelelő pozícióba.
	Ellenőrizze, hogy az összes lapát zárva van-e.	Nyissa ki az egyik lapátot.
A páratlanított térfogat kicsi	Nézzze meg, hogy a szűrők elkoszolódtak-e.	Tisztítsa meg a szűrőt.
	Ellenőrizze, hogy a légnyílások eltömődtek-e.	Távolítsa el az akadályokat a légnyílásból.
	Ellenőrizze, hogy a páratlanító légtisztító módban van-e.	Állítsa át a készüléket páratlanító üzemmódra.
Túl hangos működése közben	Ellenőrizze, hogy a készülék az előírásoknak megfelelően lett-e elhelyezve.	Helyezze a készüléket stabil, vízszintes padlóra.
Páratlanítás közben leáll a működés	Ellenőrizze, hogy a helyiség hőmérséklete magasabb-e a használható üzemi hőmérsékletnél.	A páratlanítás automatikusan elindul, amikor a hőmérséklet csökken.
A mosott ruhák nem száradnak meg.	Ellenőrizze, hogy a mosott ruhákat éri-e a készülék levegője.	Próbálja meg kitenni a mosott ruhákat a légáramlatnak.
	Ellenőrizze, hogy a helyiség hőmérséklete nem túl alacsony-e.	A mosott ruhák nehezen száradnak meg alacsony hőmérsékleten.

Minden olyan személynek, aki hűtőkörön dolgozik, rendelkeznie kell akkreditált tanúsítvánnyal, amely felhatalmazza őt a hűtőközeg biztonságos kezelésére az ipari szabványok alapján.

A szervizelést csak a gyártó által ajánlott módon szabad elvégezni. Az egyéb, szakképzett személy segítségét igénylő karbantartást és javítást a gyúlékony hűtőközegek használatában jártas személy felügyelete mellett kell elvégezni.

HULLADÉKKEZELÉS

Használt elektromos és elektronikus berendezések megsemmisítése	
	<p>Ez a jelzés a terméken és a csomagoláson azt jelzi, hogy tilos háztartási hulladék közé dobni a már nem használt terméket, mivel kifejezetten környezetszennyező. További részletekkel kapcsolatban érdeklődjön a helyi hatóságnál!</p> <p>Ez a jelzés az Európai Unió teljes területére érvényes. Amennyiben az Európai Unión kívül szeretné megsemmisíteni a terméket, érdeklődjön az ezzel kapcsolatos szabályzásokról a helyi hatóságnál!</p>

Gyártó/Importőr: Vöröskő Kft., 8200 Veszprém, Pápai út 36.

A CE SZIMBÓLUM



A jelölés azt hivatott jelezni, hogy a termék a rá vonatkozó Európai Uniós előírásoknak megfelel és szabadon forgalmazható az Európai Unió területén.

Max. átviteli teljesítmény	20dBm
Frekvenciatartomány	2400-2483,5 MHz

Mi, a Vöröskő Kft. kizárólagos felelősségünkre kijelentjük, hogy a termék: D20-5290 megfelel a RED irányelv (2014/53/EU) alapvető követelményeinek és egyéb vonatkozó követelményeinek.

Instruction manual

dyras

**Dehumidifier
Model: D20-5290**

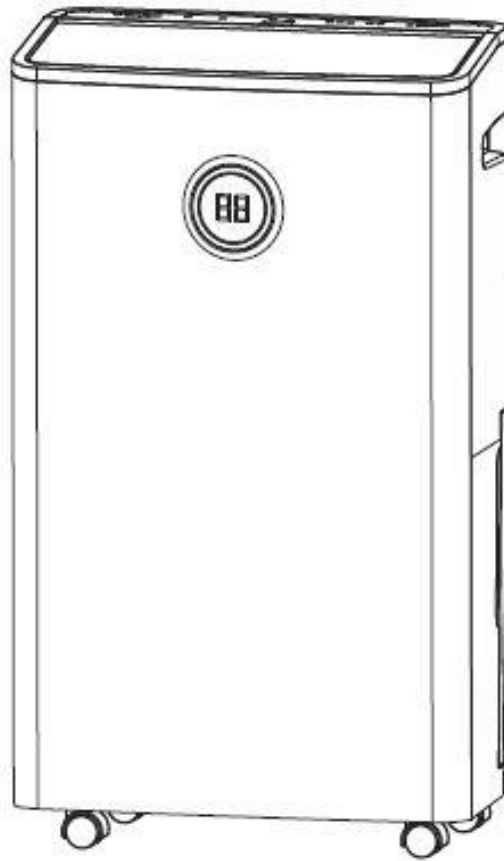

Please carefully read the instructions before using!

SAFETY INSTRUCTIONS

Please read and save these important safety instructions!

1. In case of any abnormality, be sure to turn off the dehumidifier, disconnect the plug and make contact to the seller / seller's service of your appliance. (Abnormal operation may result in a failure of the unit, electric shock, fire, or similar.)
2. Never attempt to turn off the dehumidifier by disconnecting the plug.
3. Never modify the dehumidifier. Do not attempt to disassemble or repair the unit by yourself.
1. Keep your hands dry while plugging into or pulling off the plug to avoid electric shock!
2. AC 220-240 V of alternating current is applied to this equipment.
Do not connect the dehumidifier to an outlet having different electrical ratings than the dehumidifier's rating.
3. To avoid the risk of fire or explosion, do use any spray next to the dehumidifier. Do not put any inflammables or chemicals near the unit!
4. To prevent resin parts from melting or catching on fire, do not place the dehumidifier near heating appliances!
5. The power cord must not be damaged or modified. Do not put any hot or heavy thing on the cord. Do not pull it out, or bundle it during operation!
9. Accidentally drinking of the water from tank or using it for other purpose may cause illness and /or unforeseen accidents!
10. Do not operate the appliance without water tank or without back cover.
11. Refrigerant gas in the appliance may be odourless!
12. R290 is a refrigerant gas that meets European environmental protection directives.
13. Do not make holes or drill into any part of the cooling circuit!
14. The dehumidifier must be used on a level and stabile surface!
15. Do not use the dehumidifier at ambient temperature below 0°C.
16. Do not use the dehumidifier outside. Exposure to direct sunlight or rain may result in overheating, electric shock and fire!
17. Do not put water vessel on the top of the dehumidifier. (In case of any spill of water, water gets into the unit and deteriorates the insulation).
18. Never attempt to use the dehumidifier for special uses, such as drying food or preservation of art objects, etc.
19. Do not use the dehumidifier where any leakage of oil or flammable gas may take place.
20. Do not use the unit in places subject to chemicals!
21. For continuous draining, make sure that the drain hose is set properly!
22. Do not use the dehumidifier as a chair or a footstool!
23. In case of using the dehumidifier in a closet, be sure to prevent people from getting in the closet.
24. Do not remove the float lever from the water tank!
25. Do not block up the air intakes and the air outlets. Do not cover the unit with washed clothes or with any other objects!
26. Prior to continuous operation for a long duration, periodical checking is required, especially

for the air clean filter, the drain hose and frequently empty the water tank.

27. Turn off the unit and disconnect the power plug before starting any cleaning or other routine maintenance.
28. This appliance is not intended for use by persons (including children) with reduced physical, sensory or mental capabilities, or lack of experience and knowledge, unless they have been given supervision or instruction concerning use of the appliance by a person responsible for their safety.
29. Do not leave stagnant water in the water tank. If you do not use the appliance for a long time, always empty the water tank and let it dry!
30. Store the appliance in standing position! It is recommended to keep the original packaging for later usage.



Caution! Risk of fire!

SPECIFIC INFORMATION REGARDING R290 REFRIGERANT GAS

- The appliance must be installed, stored and used in area that is bigger than 4 m².
- This appliance contains 60 g of R290 refrigerant gas.
- Be aware R290 refrigerant is odourless and does not have the odour normally associated with natural gas and propane tanks.
- The appliance must be placed in an area without any continuous sources of ignition such as open flames, gas or electrical appliances in operation.
- Do not puncture and do not burn.
- If the appliance is installed, stored or operated in a non-ventilated area, the room must be designed to prevent the accumulation of refrigerant leaks resulting in a risk of fire or explosion due to ignition of the refrigerant caused by electric heaters, stoves, or other sources of ignition.
- The appliance must be stored in such a way as to prevent mechanical failure.
- Individuals who operate or work on the refrigerant circuit must have the appropriate certification issued by an accredited organization that ensures competence in handling refrigerants according to a specific evaluation recognized by associations in the industry.

SPECIFICATION

Power	440 W
Power supply	220-240 V, 50 Hz
Cooling element	Compressor with R290 refrigerant
Water tank	5,5 l

HOW TO PLACE THE APPLIANCE

The following space must be maintained to ensure the operating efficiency of the dehumidifier.

If the dehumidifier gets interference from the household appliances, such as television and radio player, please keep the equipment away from the dehumidifier for over 70 cm.

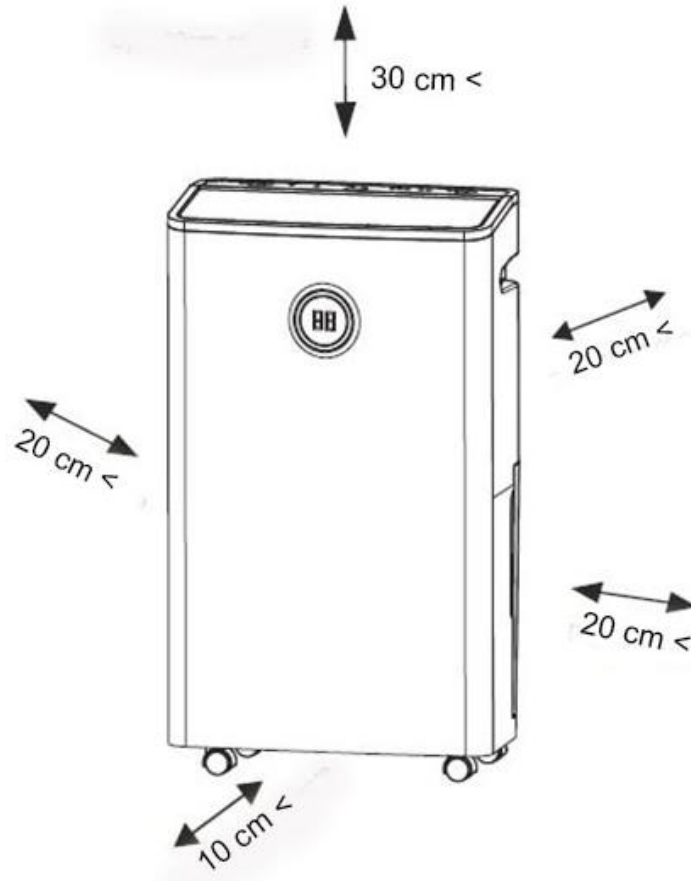

PARTS OF THE APPLIANCE

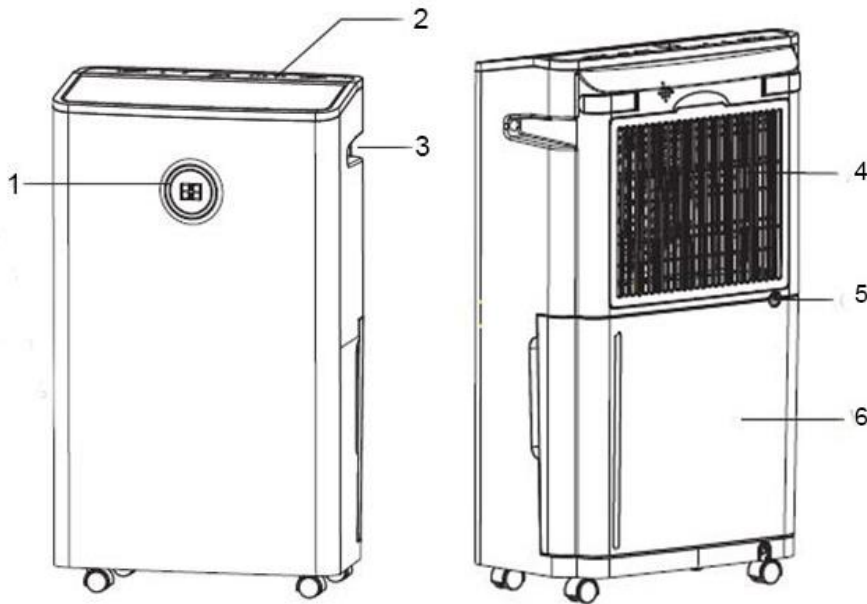

1. Humidity indicator light
2. Controls
3. Handle
4. Air intakes
5. Continuous drain
6. Water tank

USING THE APPLIANCE

1. The dehumidifier can't operate if the water in the tank is full or isn't installed well. (See below fig. how to move the water tank out and how to insert).

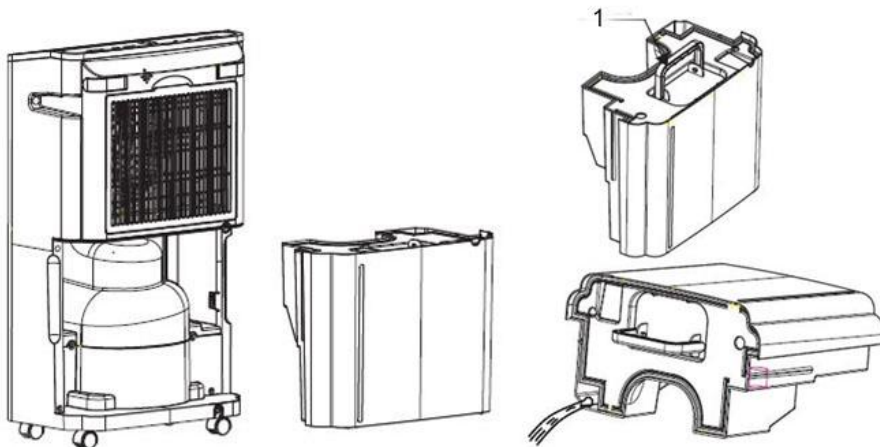

Part 1.: Handle

2. This dehumidifier doesn't have cooling function. It will produce heat during the operation and may increase the room temperature by 1 to 4 °C.

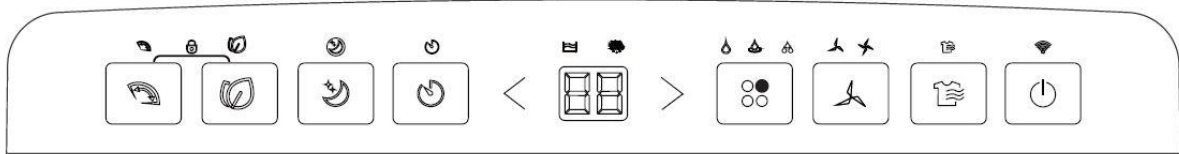

CONTROL PANEL OPERATION



	Full of water		Swinging		Strong dehumidifying
	Timer		Child lock		Low wind
	Sleep		Defrost		Strong wind
	Dry clothes		Normal dehumidifying		
	Air clean		Continuous dehumidifying		

 **Power button:** Press power button to turn on or standby. The dehumidify mode indicator and room humidity will show on display once the dehumidifier turn on.

 **Mode button:** Press this button repeatedly to select the desired dehumidify operation mode: normal, continuous or strong. The corresponding dehumidify mode indicator will show on display.

-  normal dehumidifying: the appliance works with the desired humidity settings. When the humidity is decreased to set the humidity level, the appliance automatically stops dehumidifying.
-  continuous dehumidifying: The appliance constantly works with the dehumidifying function. The fan will operate at low speed and cannot be adjusted.
-  strong dehumidifying: The default target humidity level is 30%. The appliance constantly works with the dehumidifying function until ambient humidity reaches 30%. The fan will operate at high speed and cannot be adjusted.

 **Dry clothes mode:** The appliance constantly works with the dehumidifying function. The fan will operate at high speed and cannot be adjusted.

“<” and “>” Humidity settings: Press “<” and “>” button repeatedly to set the desired humidity level to 30%-80% (5% each step). The LED light will flash on display when adjusting. The LED will resume normal display after 5 seconds setting. When the desire humidity level has been set, the compressor will continue to operate until the room humidity level is lower than the desired humidity level or the water tank is full.
Note: Humidity level can only be adjusted under Normal dehumidifying mode.

 **Fan speed button:** Press Fan speed button to set the fan speed to high or low and the corresponding fan speed indicator will show on display. Fan speed can only be adjusted under Normal dehumidifying and Air clean mode.

 **Timer button:** Press the timer button to set a turn-on or shut-off timer, between 1-24 hours.

- Setting a Turn-on timer: When the dehumidifier is OFF, tap the Timer button then press “<” or “>” until reach the desired number of hours before you want it to turn on. The timer light will light up when a timer is set.
- Setting a Turn-off timer: When the dehumidifier is ON, tap the Timer button then press “<” or “>” until reach the desired number of hours before you want it to turn off. The timer light will light up when a timer is set.

 **Sleep mode:** Press the sleep button to turn on the sleep function, while the machine is still working in any mode. All light is off except sleep light/water full light/child lock light. Press any key in sleep mode to perform functions and wake up.

 **Air clean button:** The device has a built-in negative anion. Press Air clean button to use the unit to clean air. The corresponding indicator will light up and the compressor won't work. Press the fan speed to adjust high or low fan speed.

 **Auto swing button:** Press Auto swing button and the corresponding indicator will light up. The louver will start to swing automatically.

 **Child lock:** Press both of Auto swing and Air clean button for few seconds to activate or deactivate the Child lock function. When entering the Child lock, the LED displays LC and flashes for 5 seconds, then resume the normal display. Press the other keys in the child lock state, LED displays LC and flash for 5 seconds to remind the lock state. Press the power button in the child lock state can turn on/off the machine.

 **Defrosting:** When the frost builds up on the evaporator coils, the automatic defrost function will be started. The compressor will turn off and the fan will continue to run until the frost is removed. When the unit is running in a room temperature between 5°C and 12°C, it will stop to defrost for about 3 minutes every 8 minutes. When the unit is running in a room temperature between 12°C and 18°C, it will stop to defrost for about 5 minutes every 25 minutes. When the unit is running in a room temperature between 18°C and 23°C it will stop to defrost for about 5 minutes every 120 minutes. Wait 3 minutes before resuming operation. After the compressor has stopped, it cannot restart operation until 3 minutes has passed.

 **Water tank full indicator:** When the water tank is full, the water full indicator will show on display and the buzzer will beep 20 times. The compressor and the fan will be stopped automatically after several minutes.

Note: The full indicator will also show on display if the water tank is removed or not placed in a proper position.

Auto restart: If the device breaks off unexpectedly due to a power cut, it will automatically restart with the previous function setting when the power resumes. If the timer is set before power failure, the auto-restart function will be deactivated.

CLEANING AND MAINTENANCE

Before cleaning the unit, turn off the dehumidifier and unplug the plug from the main socket first. Use a soft cloth to clean the surface of the unit.

Don't clean the control unit with wet cloth. Don't clean the machine unit with gasoline, thinner or liquid detergent to avoid deformation and fission of the machine unit.

To clean the water tank, carefully pull out and take it out. Tilt the tank to the direction as shown and slowly empty the water out of the tank. Wash the inside of the tank with water. Do not use brush. Do not remove the float lever from the tank. Wipe off the water on the outside of tank with a cloth and replace the tank as it was. Do not leave stagnant water in the water tank. If you do not use the appliance for a long time, always empty the water tank and let it dry!

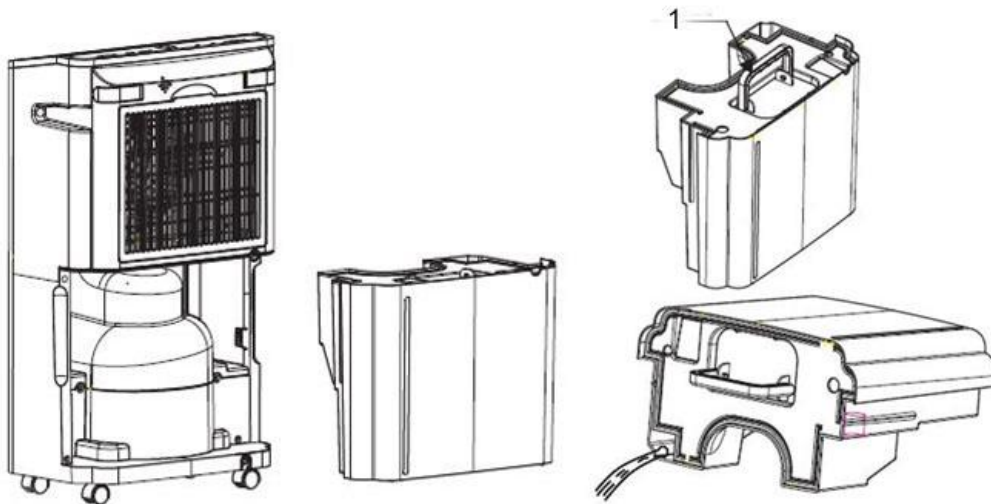

1. Handle

Clean filter net frequently. (Maintain it every two weeks.) The deposited dust may reduce the performance of the device. Remove the back cover from the unit and remove the filter holder, then take out the filters. Pull the back cover toward you and remove it from the unit. Remove the sider filter from the unit. To dislodge the dust from these filters, use a vacuum cleaner or pat them lightly. If the filters are fouled seriously, wash in water including neutral detergent, rinse well with water and leave until dry. Pat the air clean filter and dislodge dust from it.



WI-FI INSTRUCTIONS

Use your phone to scan the QR code below or search in App Store/Google Play Apps to download and install the app.



Register

1. Tab the Register
2. Enter your email. Get the verification code and type in.
3. Enter your password and confirm to finish your registration.

Add device

1. Tab the Add device.
2. Choose Dehumidifier in Small Home Appliances.
3. When the dehumidifier is under stand-by mode, touch the Mode button on the Control panel for 5 seconds, the Wi-Fi icon will flash on the display screen and you will hear a beep sound.
4. Enter Wi-Fi password and confirm.
5. The connecting screen will show and wait until device added successfully.
6. Tab Done to get the control of your dehumidifier.

Control your device with your phone

Tab the Power button  to turn on your dehumidifier. The control panel's colour on you phone will change to blue and you can see the following functions:

- **Dehumidify:**
 - Normal
 - Continuous,
 - Strong,
 - Dry Clothes
- **Fan Speed:**
 - Low
 - High
- **Functions:**
 - Sleep,
 - Fan,
 - Lock
- **Timer**

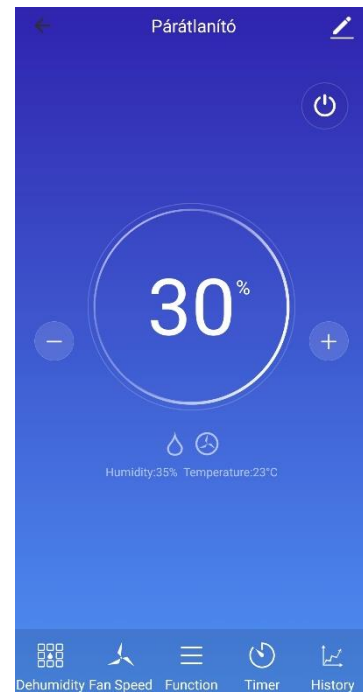

TROUBLESHOOTING

Malfunction	Points to be checked	Measures to be taken
No operation	Check to see if the power plug is disconnected.	Insert the plug into an electric outlet fully and securely.
	Check to see if the water tank is full of water.	Empty the water out of the tank.
	Check to see if the water tank is not set properly in position.	Set the tank to the unit properly in position.
	Check to see if all the flaps are closed.	Open one of the flaps.
Dehumidified volume is small	To see if the filters get dirty.	Clean the filters as specified.
	Check to see if the air openings are blocked up.	Remove obstacles from the air openings.
	Check to see if the dehumidifier is in air clean mode.	Change the operation mode to the dehumidifying mode.
Loud sound while operating	Check to see if the unit is not installed as specified.	Install the unit on a level and stable floor.
Operation stops during spot dehumidifying	Check to see if the room temperature is higher than the usable operating temperature.	The dehumidifying operation will be started automatically when the temperature lowers.
Washed clothes are not dried	Check to see if washed clothes are not exposed to the air from the unit.	Try to expose the washed clothes to the airflow.
	Check to see if the room temperature is too low.	Washed clothes are hard to be dried under low temperature conditions.

Any person who is involved with working on or breaking into a refrigerant circuit should hold a current valid certificate from an industry-accredited assessment authority, which authorises their competence to handle refrigerants safely in accordance with an industry recognised assessment specification.

Servicing shall only be performed as recommended by the equipment manufacturer. Maintenance and repair requiring the assistance of other skilled personnel shall be carried out under the supervision of the person competent in the use of flammable refrigerants.

WASTE MANAGEMENT

Correct Disposal of this product	
	This marking indicates that this product should not be disposed with other household wastes throughout the EU. To prevent possible harm to the environment or human health from uncontrolled waste disposal, recycle it responsibly to promote the sustainable reuse of material resources. To return your used device, please use the return and collection systems or contact the retailer where the product was purchased. They can take this product for environmental safe recycling.

Manufacturer/Importer: Vöröskő Kft., 8200 Veszprém, Pápai str. 36.

CE SYMBOL



The mark is intended to indicate that the product complies with the relevant European Union standards and can be freely marketed in the European Union.

Max. transmitting power	20dBm
Frequency range	2400-2483,5 MHz

We, Vöröskő Kft., declare under our sole responsibility that the product: D20-5290 is in conformity with the essential requirements and other relevant requirements of the RED Directive (2014/53/EU)

Bedienungsanleitung

dyras

**Luftentfeuchter
Modell: D20-5290**

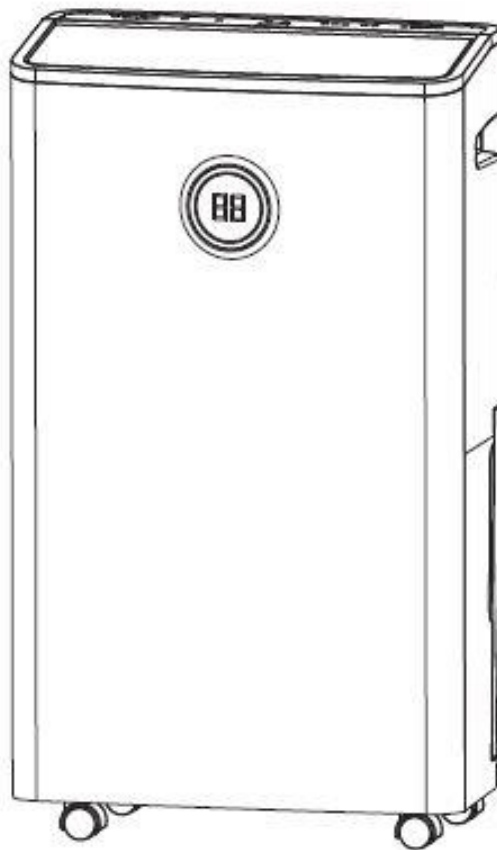

**Bitte lesen Sie die Bedienungsanleitung vor dem Gebrauch
sorgfältig durch!**

VORSICHTSMASSNAHMEN

Bitte lesen und befolgen Sie diese wichtigen Sicherheitshinweise!

1. Im Falle einer Unregelmäßigkeit schalten Sie den Luftentfeuchter unbedingt aus, trennen Sie ihn vom Stromnetz und wenden Sie sich an einen Servicetechniker. (Ein nicht ordnungsgemäßer Betrieb kann zu Fehlfunktionen, Stromschlägen oder Bränden führen.)
2. Versuchen Sie niemals, den Luftentfeuchter durch Ziehen des Steckers auszuschalten!
3. Nehmen Sie keine Veränderungen am Luftentfeuchter vor! Versuchen Sie nicht, den Luftentfeuchter selbst zu demontieren oder zu reparieren!
4. Um einen Stromschlag zu vermeiden, halten Sie Ihre Hände trocken, während Sie den Stecker in die Steckdose stecken!
5. Dieses Gerät ist für eine Stromversorgung von 220 bis 240 V ausgelegt. Schließen Sie den Luftentfeuchter nicht an eine andere Spannungsversorgung an!
6. Um eine Explosionsgefahr zu vermeiden, verwenden Sie keine brennbaren Sprays und lagern Sie keine brennbaren Stoffe oder andere Chemikalien in der Nähe des Geräts!
7. Stellen Sie den Luftentfeuchter nicht in der Nähe von Heizungen oder Wärmequellen auf!
8. Überprüfen Sie regelmäßig das Netzkabel des Geräts! Beschädigte Kabel sollten von einem qualifizierten Servicetechniker oder einer qualifizierten Fachkraft ausgetauscht werden, um Schäden und Sachschäden zu vermeiden! Stellen Sie niemals heiße Gegenstände auf das Netzkabel und hängen Sie keine schweren Gegenstände daran! Ziehen Sie das Kabel niemals während des Betriebs aus der Steckdose und wickeln Sie es nie auf!
9. Das im Tank gesammelte Wasser darf nicht getrunken oder anderweitig verwendet werden!
10. Verwenden Sie das Gerät nicht, wenn die hintere Abdeckung und/oder der Wassertank nicht angebracht sind!
11. Das Kältemittel im Gerät ist ein geruchloses Gas.
12. Das Kältemittelgas R290 entspricht den einschlägigen europäischen Normen in Bezug auf den Umweltschutz.
13. Das Kühlsystem darf nicht durchstoßen oder zerschnitten werden!
14. Stellen Sie das Gerät auf eine glatte, ebene Fläche!
15. Verwenden Sie das Gerät nicht bei Temperaturen unter 0 °C.
16. Verwenden Sie das Gerät nicht im Freien! Setzen Sie das Gerät nicht direkter Sonneneinstrahlung und/oder Regen aus, da dies zu Überhitzung, Stromschlag oder Brand führen kann!
17. Stellen Sie den Wassertank nicht auf den Luftentfeuchter! Wenn Wasser austritt, dringt es in das Gerät ein und beschädigt die Isolierung.
18. Verwenden Sie den Luftentfeuchter nicht für besondere Zwecke wie das Trocknen von Lebensmitteln, die Konservierung von Kunstgegenständen usw.!

19. Verwenden Sie den Luftentfeuchter nicht an einem Ort, an dem Öl oder brennbare Gase austreten können!
20. Verwenden Sie das Gerät nicht in Bereichen, die Chemikalien ausgesetzt sind!
21. Für einen kontinuierlichen Abfluss des Kondensats (angesammeltes Wasser) muss der Abflussschlauch richtig eingestellt sein!
22. Benutzen Sie den Luftentfeuchter nicht als Stuhl und/oder Fußstütze! Treten Sie nicht auf den Luftentfeuchter!
23. Wenn Sie den Luftentfeuchter in einem Schrank verwenden, vergewissern Sie sich, dass sich dort niemand aufhält!
24. Entfernen Sie nicht den Stopfen des Wassertanks!
25. Die Luftein- und -austrittsöffnungen dürfen nicht blockiert werden! Decken Sie das Gerät nicht mit Wäsche oder anderen Gegenständen ab!
26. Überprüfen Sie vor einem Dauerbetrieb über einen längeren Zeitraum regelmäßig den Filter des Luftreinigers, den Ablaufschlauch und leeren Sie den Wassertank!
27. Schalten Sie das Gerät immer aus und leeren Sie den Wassertank vor der Reinigung und Wartung! Achten Sie darauf, dass kein Wasser auf die Oberfläche des Luftentfeuchters gelangt!
28. Dieses Gerät darf nicht von Personen mit eingeschränkten physischen, sensorischen oder geistigen Fähigkeiten oder mangelnder Erfahrung und Kenntnis sowie von Kindern benutzt werden, es sei denn, sie werden beaufsichtigt oder in die Benutzung des Geräts eingewiesen und verstehen die damit verbundenen Gefahren.
29. Lassen Sie kein stehendes Wasser im Wassertank! Wenn Sie das Gerät längere Zeit nicht benutzen, entleeren Sie immer den Wassertank und lassen Sie ihn trocknen
30. Das Gerät muss stehend gelagert werden! Wir empfehlen Ihnen, die Originalverpackung aufzubewahren!



Achtung! Brandgefahr!

BESONDERE INFORMATIONEN ZUM KÄLTEMITTEL R290

- Das Gerät muss auf einer Fläche von mehr als 4 m² aufgestellt, gelagert und verwendet werden.
- Dieses Gerät enthält 60 g des Kältemittels R290.
- Bitte beachten Sie, dass das Kältemittel R290 geruchlos ist und nicht den Geruch hat, den man normalerweise mit Erdgas und Propan in Verbindung bringt.
- Das Gerät muss an einem Ort aufgestellt werden, an dem es während des Betriebs keine ständigen Zündquellen wie offene Flammen, Gas oder elektrische Geräte gibt.
- Das Gerät nicht durchstechen oder verbrennen.
- Wird das Gerät an einem unbelüfteten Ort aufgestellt, gelagert oder betrieben, so muss der Raum so beschaffen sein, dass sich kein Kältemittel ansammeln kann, das durch Entzündung des Kältemittels durch elektrische Heizgeräte, Öfen oder andere Zündquellen zu einer Brand- oder Explosionsgefahr führen könnte.
- Das Gerät muss so gelagert werden, dass ein mechanisches Versagen ausgeschlossen ist.
- Personen, die Kältemittelkreisläufe betreiben oder daran arbeiten, müssen über eine entsprechende Zertifizierung verfügen, die von einer akkreditierten Organisation ausgestellt wurde, und die eine spezifische Bewertung der von den Industrieverbänden anerkannten Fähigkeiten im Umgang mit Kältemitteln bietet.

SPEZIFIKATION

Leistung	440 W
Nennspannung und -frequenz	220 bis 240 V, 50 Hz
Kältemittel	R290
Wassertank	5,5 Liter

DIE PLATZIERUNG DES PRODUKTS

Bitte beachten Sie bei der Installation des Gerätes die in der Grafik dargestellten Mindestabstände!

Wenn der Luftentfeuchter Störungen bei anderen elektrischen Geräten im Raum verursacht, stellen Sie den Luftentfeuchter mindestens 70 cm von anderen Geräten entfernt auf!

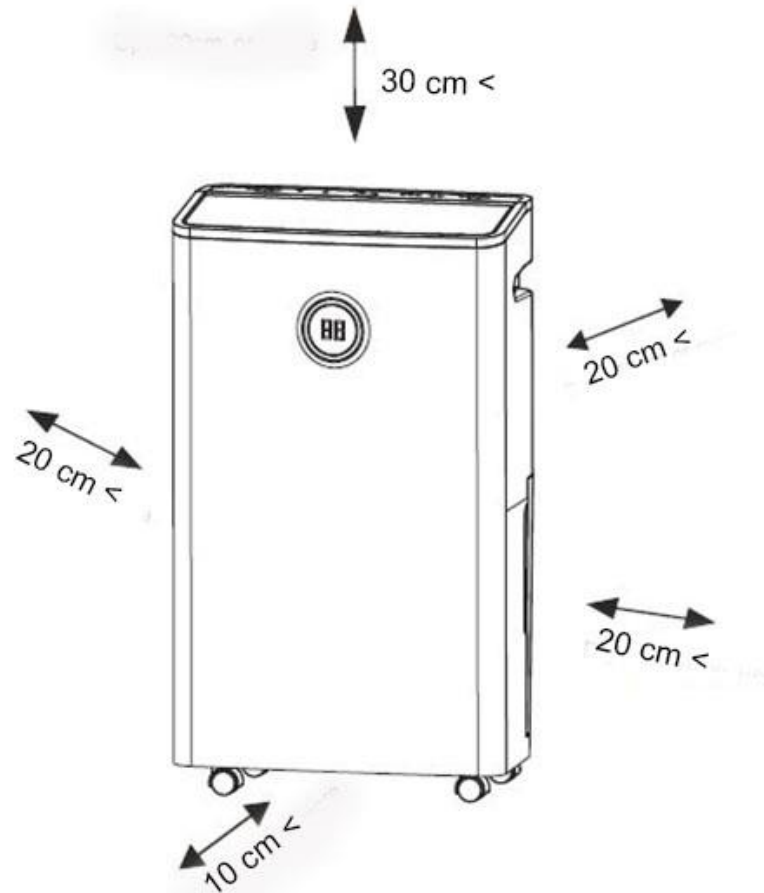

TEILE DES GERÄTS

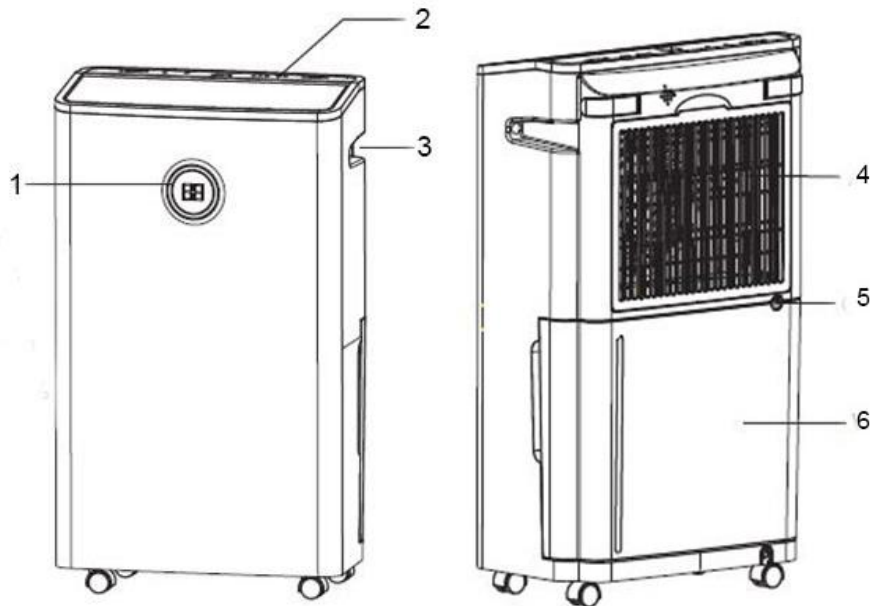

1. Luftfeuchtigkeitskontrollleuchte
2. Steuerungstasten
3. Griffe
4. Lufteintrittsöffnung
5. Kontinuierliche Austrittsöffnung
6. Wassertank

VERWENDUNG DES GERÄTS

1. Stellen Sie sicher, dass der Wassertank ordnungsgemäß gesichert und frei von Wasser ist!



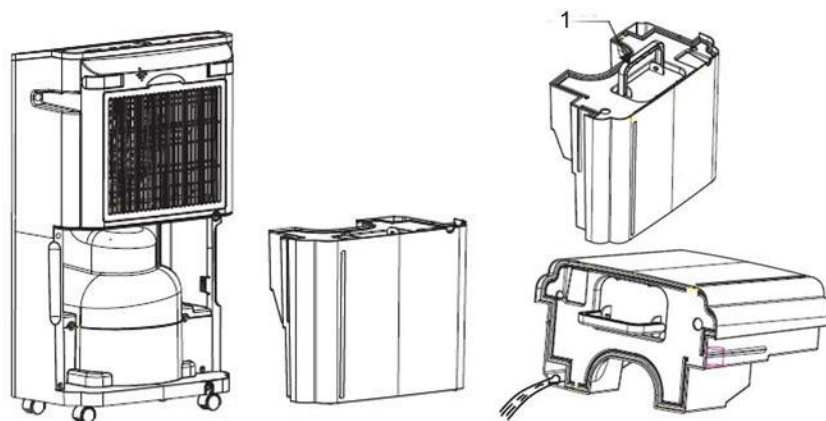





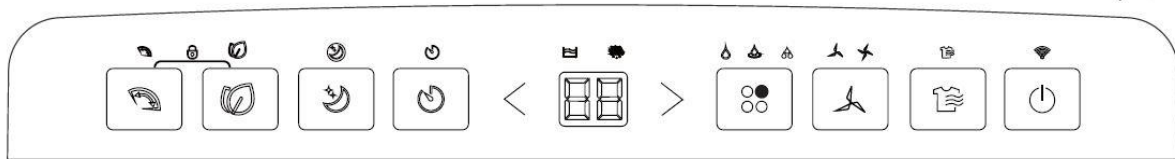

Sie können den Tank auf folgende Weise herausnehmen und einsetzen.





1. Handgriff
2. Der Luftentfeuchter verfügt nicht über eine Kühlfunktion. Der Luftentfeuchter erzeugt während des Betriebs Wärme und kann die Raumtemperatur um 1 bis 4 °C erhöhen.



BEDIENUNG DES BEDIENFELDES



	Wassertank voll		Oszillation		Starke Entfeuchtung
	Timer		Kindersicherung		Niedrige Leistung
	Schlafmodus		Abtauen		Hohe Leistung
	Wäschetrocknen		Normale Entfeuchtung		
	Luftreinigung		Kontinuierliche Entfeuchtung		

 **Einschalttaste:** Drücken Sie die Einschalttaste, um das Gerät ein- oder auszuschalten. Die Anzeige des Entfeuchtungsmodus und die Luftfeuchtigkeit im Raum erscheinen auf dem Display, sobald der Luftentfeuchter eingeschaltet wird.

 **Modus-Taste:** Drücken Sie diese Modus-Taste wiederholt, um den gewünschten Entfeuchtungsmodus zu wählen: normal, kontinuierlich oder stark. Der entsprechende Entfeuchtungsmodus wird auf dem Display angezeigt.

-  **Normale Entfeuchtung:** Das Gerät arbeitet mit den gewünschten Feuchtigkeitseinstellungen. Wenn die Luftfeuchtigkeit auf den eingestellten Wert sinkt, stoppt das Gerät automatisch die Entfeuchtung.
-  **Kontinuierliche Entfeuchtung:** Das Gerät verfügt über eine kontinuierliche Entfeuchtungsfunktion. Der Luftentfeuchter arbeitet mit niedriger Geschwindigkeit und ist nicht einstellbar.
-  **Starke Entfeuchtung:** Die Zielfeuchtigkeit beträgt standardmäßig 30 %. Das Gerät arbeitet kontinuierlich mit der Entfeuchtungsfunktion, bis die Luftfeuchtigkeit 30 % erreicht. Der Luftentfeuchter arbeitet mit hoher Geschwindigkeit und ist nicht einstellbar.



Wäschetrocknen-Funktion: Das Gerät verfügt über eine kontinuierliche Entfeuchtungsfunktion. Der Luftentfeuchter arbeitet mit hoher Geschwindigkeit und ist nicht einstellbar.

Feuchtigkeitseinstellungen „<“ und „>“: Drücken Sie wiederholt die Tasten „<“ und „>“, um die gewünschte Luftfeuchtigkeit zwischen 30 % und 80 % (in Schritten von 5 %) einzustellen. Während der Einstellung blinkt die LED-Anzeige auf dem Display. Die LED-Anzeige kehrt nach 5 Sekunden nach der Einstellung zum normalen Modus zurück. Sobald die gewünschte Luftfeuchtigkeit eingestellt ist, arbeitet der Kompressor so lange, bis die Luftfeuchtigkeit im Raum niedriger ist als die gewünschte Luftfeuchtigkeit oder bis der Wassertank voll ist.

Hinweis: Die Luftfeuchtigkeit kann nur im normalen Entfeuchtungsmodus eingestellt werden.



Taste für die Ventilatorgeschwindigkeit: Drücken Sie die Taste für die Ventilatorgeschwindigkeit, um die Ventilatorgeschwindigkeit auf hoch oder niedrig einzustellen; auf dem Display wird die entsprechende Ventilatorgeschwindigkeit angezeigt. Die Lüftergeschwindigkeit kann nur im normalen Entfeuchtungs- und Luftreinigungsmodus eingestellt werden.



Timer: Drücken Sie die Timer-Taste, um den Timer zwischen 1 und 24 Stunden ein- oder auszuschalten.

- Einstellung des Einschalttimers: Wenn der Luftentfeuchter ausgeschaltet ist, drücken Sie die Timer-Taste und drücken Sie die Taste „<“ oder „>“, bis Sie die gewünschte Anzahl von Stunden erreicht haben, bevor Sie das Gerät einschalten. Das Timer-Licht leuchtet auf, wenn der Timer eingestellt ist.
- Einstellung des Ausschalttimers: Wenn der Luftentfeuchter eingeschaltet ist, drücken Sie die Timer-Taste und drücken Sie dann die Taste „<“ oder „>“, bis Sie die gewünschte Anzahl von Stunden erreicht haben, bevor Sie das Gerät ausschalten. Das Timer-Licht leuchtet auf, wenn der Timer eingestellt ist.



Schlafmodus: Drücken Sie die Schlafmodus-Taste, um den Schlafmodus zu aktivieren, während sich das Gerät noch in einem beliebigen Modus befindet. Alle Lichter erlöschen, außer dem Schlaflicht/Volllicht/Kindersicherungslicht. Drücken Sie im Ruhezustand eine beliebige Taste, um Funktionen auszuführen und das Gerät aufzuwecken.



Taste für die Luftreinigung: Das Gerät verfügt über ein eingebautes negatives Anion. Drücken Sie die Taste Luftreinigung, um das Gerät zur Luftreinigung zu verwenden. Die entsprechende Anzeige leuchtet auf und der Kompressor arbeitet nicht. Drücken Sie die Taste für die Ventilatorgeschwindigkeit, um die Ventilatorgeschwindigkeit auf hoch oder niedrig einzustellen.



Taste für automatische Oszillation: Drücken Sie die Taste „Auto swing“ und die entsprechende Anzeige leuchtet auf. Die Lamelle beginnt automatisch zu fächeln.



Kindersicherung: Halten Sie die Taste „Auto swing“ und „Air clean“ einige Sekunden lang gedrückt, um die Kindersicherung zu aktivieren oder zu deaktivieren. Wenn Sie die Kindersicherung aktivieren, zeigt die LED-Anzeige „LC“ an und blinkt 5 Sekunden lang, dann kehrt sie zum normalen Modus zurück. Drücken Sie die anderen Tasten im Kindersicherungsmodus; die LED zeigt den LC-Wert an und blinkt 5 Sekunden lang, um Sie an die Kindersicherung zu erinnern. Im Zustand der Kindersicherung kann das Gerät durch Drücken der Netztaaste ein- und ausgeschaltet werden.



Abtauen: Wenn sich Frost auf den Wickelungen des Luftentfeuchter ansammelt, wird die automatische Abtauen-Funktion ausgelöst. Der Kompressor wird abgeschaltet und der Ventilator läuft weiter, bis der Frost beseitigt ist. Wenn das Gerät bei einer Raumtemperatur zwischen 5 °C und 12 °C betrieben wird, schaltet es alle 8 Minuten für etwa 3 Minuten ab, um abzutauen. Wenn das Gerät bei einer Raumtemperatur zwischen 12 °C und 18 °C betrieben wird, schaltet es alle 25 Minuten für 5 Minuten ab, um abzutauen. Wenn das Gerät bei einer Raumtemperatur zwischen 18 °C und 23 °C betrieben wird, schaltet es alle 120 Minuten für 5 Minuten ab, um abzutauen. Warten Sie 3 Minuten, bevor Sie fortfahren. Wenn der Kompressor angehalten hat, kann er erst nach 3 Minuten wieder anlaufen.

 *Anzeige des Wassertanks:* Wenn der Wassertank voll ist, erscheint die Anzeige „Wassertank voll“ auf dem Display und es ertönt 20mal ein Signalton. Der Kompressor und der Ventilator schalten sich nach ein paar Minuten automatisch ab.

Hinweis: Die Anzeige „Wassertank voll“ erscheint auch dann auf dem Display, wenn der Wassertank entfernt oder an der falschen Stelle platziert wurde.

Automatischer Neustart: Wenn das Gerät unerwartet durch einen Stromausfall abgeschaltet wird, startet es automatisch mit der vorherigen Funktionseinstellung neu, sobald die Stromversorgung wiederhergestellt ist. Wenn der Timer vor einem Stromausfall eingestellt wird, ist die automatische Wiedereinschaltfunktion deaktiviert.

REINIGUNG UND WARTUNG

Schalten Sie den Luftentfeuchter aus und ziehen Sie den Netzstecker, bevor Sie das Gerät reinigen! Reinigen Sie die Oberfläche des Geräts mit einem weichen Tuch. Berühren Sie das Bedienfeld nicht mit einem nassen Lappen/Tuch! Verwenden Sie keine Verdüner und/oder flüssigen Reinigungsmittel, ätzende Substanzen zur Reinigung!

Um den Wassertank zu reinigen, ziehen Sie ihn vorsichtig heraus und nehmen ihn ab. Kippen Sie den Tank in die gezeigte Richtung und entleeren Sie langsam das Wasser aus dem Tank. Waschen Sie das Innere des Tanks mit Wasser aus. Verwenden Sie keine Bürste. Nehmen Sie den Schwimmerhebel nicht aus dem Tank. Wischen Sie das Wasser von der Außenseite des Tanks mit einem Tuch ab und setzen Sie den Tank wieder so ein, wie er war. Lassen Sie kein Wasser im Wassertank stehen. Wenn Sie das Gerät längere Zeit nicht benutzen, entleeren Sie immer den Wassertank und lassen Sie ihn trocknen!

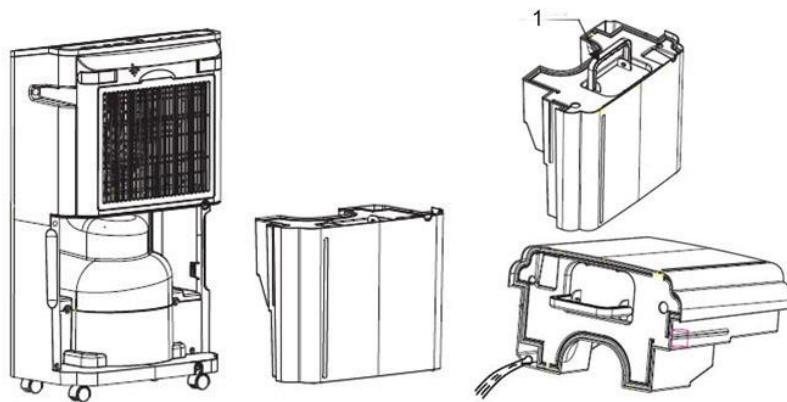

Reinigen Sie das Filtergewebe regelmäßig. (Eine Reinigung alle zwei Wochen wird empfohlen.) Abgelagerter Staub kann die Leistung des Geräts beeinträchtigen. Nehmen Sie die hintere Abdeckung des Geräts ab, entfernen Sie den Filterhalter und nehmen Sie dann die Filter heraus. Ziehen Sie die hintere Abdeckung zu sich hin und nehmen Sie sie vom Gerät ab. Entfernen Sie den Filter aus dem Gerät. Verwenden Sie einen Staubsauger oder klopfen Sie leicht auf die Filter, um Staub zu entfernen. Wenn die Filter stark verschmutzt sind, waschen Sie sie in Wasser mit neutralem Reinigungsmittel, spülen Sie sie gut mit Wasser ab und lassen Sie sie trocknen. Klopfen Sie den Filter des Luftfilters aus und entfernen Sie den Staub.

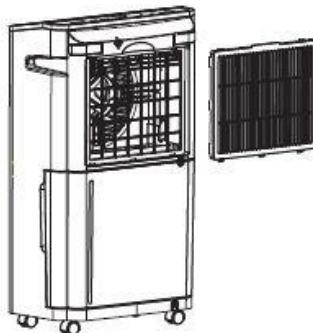

ANLEITUNG ZUR VERBINDUNG MIT WLAN

Scannen Sie den QR-Code unten mit Ihrem Smartphone oder finden Sie in Play Store/App Store die Tuya Smart App und laden Sie sie herunter!



Registrieren

1. Klicken Sie auf die Schaltfläche „Ein neues Konto erstellen“!
2. Wählen Sie bei Bedarf Ihr Land aus und geben Sie dann Ihre E-Mail-Adresse ein!
3. Klicken Sie auf die Schaltfläche „Prüfcode anfordern“ und geben Sie die 6-stellige Nummer ein, die Sie per E-Mail erhalten haben
4. Geben Sie ein Passwort ein (6 bis 20 Zeichen, Zahlen, Groß- und Kleinbuchstaben) und klicken Sie auf „Fertig“!

Ein Gerät hinzufügen

1. Klicken Sie auf die Schaltfläche „Ein Gerät hinzufügen“!
2. Erlauben Sie der App, Ihren Aufenthaltsort zu verwenden!
3. Wählen Sie die Kategorie „Haushaltsgeräte“ auf der linken Seite, dann wählen Sie „WLAN für Luftentfeuchter“ aus den angezeigten Produkten!
4. Wenn sich der Luftentfeuchter im Stand-by-Modus befindet, drücken Sie die Modus-Taste am Gerät  für 5 Sekunden. Das WLAN-Symbol erscheint und Sie hören einen Signalton.
5. Geben Sie Ihr WLAN-Passwort ein und klicken Sie auf „Weiter“!
6. Klicken Sie auf die Taste „Confirm the indicator is blinking“, und wählen Sie dann die Blinkgeschwindigkeit!
7. Die beiden Geräte werden automatisch verbunden.

Steuerung des Luftentfeuchters über ein Smartphone

Schalten Sie das Gerät mit der Einschalttaste ein ! Die Bedienoberfläche wird dann blau und die folgenden Funktionen sind verfügbar:

- **Dehumidify** (Entfeuchten):
 - Normal (Normal),
 - Continuous (Kontinuierlich),
 - Strong (Stark),
 - Dry Clothes (Wäschetrocknen)
- **Fan Speed** (Ventilatorgeschwindigkeit):
 - Low (Niedrig),
 - High (Hoch)
- **Function** (Funktionen):
 - Sleep (Schlafmodus),
 - Fan (Ventilator),
 - Lock (Kindersicherung)
- **Timer** (Timer)

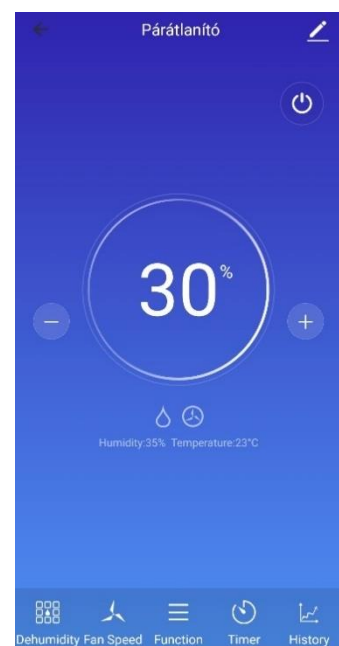

FEHLERBEHEBUNG

Fehler	Ursache	Fehlerbehebung
Das Gerät funktioniert nicht	Vergewissern Sie sich, dass der Netzstecker nicht ausgesteckt ist.	Stecken Sie den Stecker vollständig in die Steckdose.
	Prüfen Sie, ob der Wassertank voll ist.	Entleeren Sie den Wassertank.
	Prüfen Sie, ob der Wassertank richtig eingesetzt ist.	Bringen Sie den Tank in die richtige Position.
	Prüfen Sie, ob alle Flügel geschlossen sind.	Öffnen Sie eine der Flügel.
Das entfeuchtete Volumen ist klein	Prüfen Sie, ob die Filter verschmutzt sind.	Reinigen Sie den Filter.
	Prüfen Sie, ob die Belüftungsöffnungen blockiert sind.	Entfernen Sie Hindernisse aus der Entlüftungsöffnung.
	Prüfen Sie, ob der Luftentfeuchter im Luftreinigungsmodus ist.	Schalten Sie das Gerät in den Entfeuchtungsmodus.
Zu laut während des Betriebs	Prüfen Sie, ob das Gerät richtig installiert ist.	Stellen Sie das Gerät auf einen stabilen, ebenen Boden.
Betrieb stoppt während der Entfeuchtung	Vergewissern Sie sich, dass die Raumtemperatur höher ist als die zulässige Betriebstemperatur.	Die Entfeuchtung beginnt automatisch, wenn die Temperatur sinkt.
Gewaschene Wäsche trocknet nicht.	Prüfen Sie, ob die Wäsche mit der Luft des Geräts in Berührung setzt.	Versuchen Sie, die Wäsche mit der Luft des Geräts in Berührung zu setzen.
	Stellen Sie sicher, dass die Raumtemperatur nicht zu niedrig ist.	Gewaschene Wäsche trocknet bei niedrigen Temperaturen nur schwer.

Jede Person, die an einem Kältekreislauf arbeitet, muss über ein anerkanntes Zertifikat verfügen, das sie zum sicheren Umgang mit Kältemittel gemäß den Industrienormen berechtigt.

Die Wartung sollte nur gemäß den Empfehlungen des Herstellers durchgeführt werden. Andere Wartungs- und Reparaturarbeiten, die die Hilfe einer qualifizierten Person erfordern, sollten unter der Aufsicht einer im Umgang mit brennbaren Kältemitteln erfahrenen Person durchgeführt werden.

ENTSORGUNG

Entsorgung von elektrischen und elektronischen Altgeräten	
	<p>Diese Kennzeichnung auf dem Produkt und auf der Verpackung weist darauf hin, dass es verboten ist, das Produkt in den Hausmüll zu werfen, da es stark umweltschädlich ist. Für weitere Informationen wenden Sie sich bitte an Ihre örtliche Behörde!</p> <p>Diese Kennzeichnung ist in der gesamten Europäischen Union gültig. Wenn Sie Ihr Produkt außerhalb der Europäischen Union entsorgen möchten, erkundigen Sie sich bitte bei Ihrer örtlichen Behörde nach den entsprechenden Vorschriften</p>

Hersteller/Importeur: Vöröskő Kft., 8200 Veszprém, Pápai út 36.

CE-KENNZEICHNUNG



Die Kennzeichnung weist darauf hin, dass das Produkt den für das Produkt geltenden EU-Normen entspricht und in der EU frei vermarktet werden kann.

Max. Leistungsangabe	20 dBm
Frequenzbereich	2400 bis 2483,5 MHz

Wir, Vöröskő Kft. erklären in alleiniger Verantwortung, dass das Produkt D20-5290 den grundlegenden Anforderungen und anderen relevanten Anforderungen der RED-Richtlinie (2014/53/EU) entspricht.

Návod k použití

dyras

Odvlhčovač vzduchu
Model: D20-5290

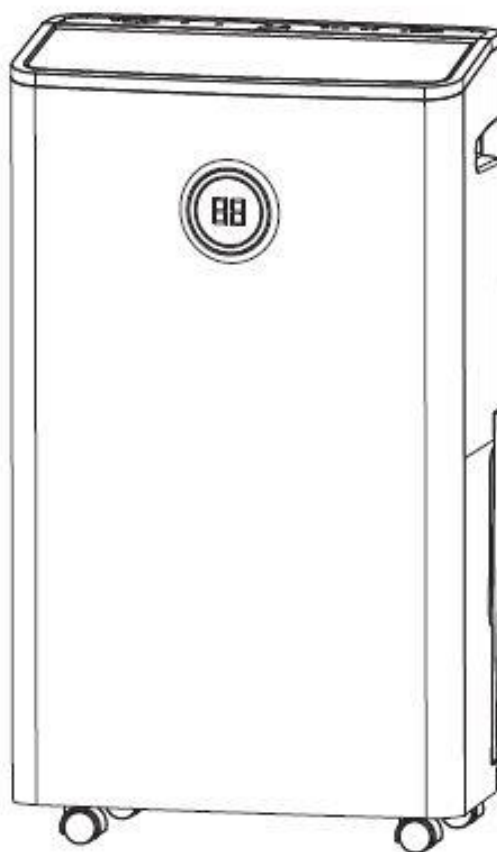

Před použitím si pozorně přečtěte návod k použití, prosím!

BEZPEČNOSTNÍ OPATŘENÍ

Přečtěte si tyto důležité bezpečnostní pokyny a dodržujte je!

1. V případě jakékoli abnormality nezapomeňte odvlhčovač vypnout, odpojte zástrčku ze zásuvky a kontaktujte odborný servis! (Abnormální provoz může způsobit poruchu, úraz elektrickým proudem nebo požár.)
2. Nikdy se nepokoušejte vypnout odvlhčovač vytažením zástrčky!
3. Na odvlhčovači nikdy neprovádějte žádné úpravy! Nepokoušejte se jej sami demontovat nebo opravovat!
4. Abyste předešli úrazu elektrickým proudem, udržujte ruce během připojování zástrčky do elektrické zásuvky suché!
5. Toto zařízení je určeno pro elektrické napájení 220V-240V. Nepřipojujte k síti s jiným napětím!
6. Abyste předešli riziku výbuchu, nepoužívejte hořlavé spreje a v blízkosti spotřebiče neskladujte hořlavé látky nebo jiné chemikálie(^)
7. Neumisťujte odvlhčovač v blízkosti topných těles nebo zdrojů tepla! (V)
8. Pravidelně kontrolujte napájecí kabel spotřebiče! Poškozené vedení musí vyměnit kvalifikovaný servisní technik nebo kvalifikovaný odborník, aby se zabránilo poškození a materiálním škodám! Na napájecí kabel nikdy neumisťujte horké předměty ani na něj nezavěšujte těžké předměty! Nikdy neodpojujte ani nenamotávejte kabel během provozu!
9. Vodu shromážděnou v nádrži nepijte ani nepoužívejte k ničemu jinému!
10. Nepoužívejte spotřebič, pokud zadní kryt a/nebo nádrž na vodu nejsou na svém místě!
11. Chladivo ve spotřebiči je plyn bez zápachu.
12. Chladicí plyn R290 splňuje příslušné evropské normy z hlediska ochrany životního prostředí.
13. Chladicí systém nepropichujte ani neprotínejte!
14. Umístěte zařízení na vodorovný, rovinný povrch!
15. Spotřebič nepoužívejte při teplotách nižších než 0 °C.
16. Nepoužívejte přístroj venku! Spotřebič nevystavujte přímému slunečnímu záření a/nebo dešti, protože to může způsobit přehřátí, úraz elektrickým proudem nebo požár!
17. Nádrž na vodu neumisťujte na vrchní část odvlhčovače! Pokud voda uniká, dostává se do spotřebiče a poškozuje izolaci.
18. Odvlhčovač nepoužívejte pro speciální účely, jako je sušení potravin, konzervování artefaktů atd.!
19. Odvlhčovač nepoužívejte na místě, kde může dojít k úniku oleje nebo hořlavého plynu!
20. Nepoužívejte spotřebič v prostorách vystavených působení chemikálií!
21. Pro nepřetržité vypouštění kondenzátu (zachycené vody) se ujistěte, že je vypouštěcí hadice správně nastavena!

22. Nepoužívejte odvlhčovač jako židli a/nebo podnožku! Postavení se, stoupnutí na něj je zakázáno!
23. Pokud používáte odvlhčovač ve skříni, ujistěte se, že tam nikdo není!
24. Nevýjímejte zátku z nádrže na vodu!
25. Neblokujte vstupy a výstupy vzduchu! Nezakrývejte jednotku prádlem ani ničím jiným!
26. Před nepřetržitým dlouhodobým provozem pravidelně kontrolujte filtr čističky vzduchu, vypouštěcí hadici a vyprazdňujte nádržku na vodu!
27. Před čištěním a údržbou vždy vypněte napájení a vyprázdněte nádrž na vodu! Dbejte na to, aby se na povrch odvlhčovače nedostala voda!
28. Tento spotřebič nesmí používat osoby se sníženými fyzickými, smyslovými nebo duševními schopnostmi, osoby s nedostatkem zkušeností a znalostí nebo děti, pokud nejsou pod dohledem nebo nebyly poučeny o používání spotřebiče a nerozumí příslušným rizikům.
29. V nádrži na vodu nenechávejte stagnující vodu! Pokud spotřebič nebudete delší dobu používat, vždy vyprázdněte nádržku na vodu a nechte ji vyschnout
30. Spotřebič se musí skladovat ve svislé poloze! Doporučujeme, abyste si ponechali originální obal na uskladnění!



Pozor! Nebezpečí požáru!

ZVLÁŠTNÍ INFORMACE O CHLADIVU R290

- Zařízení musí být instalováno, skladováno a používáno na ploše větší než 4 m².
- Tato jednotka obsahuje 60 g chladicího plynu R290.
- Upozorňujeme, že chladivo R290 je bez zápachu a nemá zápach typický pro zemní plyn a propan.
- Spotřebič musí být instalován na místě, kde se během provozu nenachází žádné trvalé zdroje vznícení, jako je otevřený oheň, plyn nebo elektrické spotřebiče.
- Nepropichujte ji ani nepopalujte.
- Pokud je spotřebič instalován, skladován nebo provozován na nevětraném místě, musí být místnost navržena tak, aby se zabránilo hromadění úniku chladiva, které by mohlo způsobit nebezpečí požáru nebo výbuchu v důsledku vznícení chladiva elektrickými topnými tělesy, kamny nebo jinými zdroji vznícení.
- Přístroj musí být uložen tak, aby nedošlo k jeho mechanickému poškození.
- Osoby, které obsluhují chladicí okruhy nebo na nich pracují, musí být držiteli příslušného osvědčení vydaného akreditovanou organizací, která zajišťuje způsobilost k zacházení s chladivem podle zvláštních hodnocení uznávaných průmyslovými sdruženími.

SPECIFIKACE

Výkon	440W
Jmenovité napětí a frekvence	220-240 V, 50 Hz
Chladicí médium	R290
Vodní nádržka	5,5 litrů

UMÍSTĚNÍ PRODUKTU

Při instalaci zařízení dodržujte minimální vzdálenosti uvedené na obrázku!

Pokud odvlhčovač způsobuje rušení jiných elektrických spotřebičů v místnosti, umístěte odvlhčovač do vzdálenosti nejméně 70 cm od jiných spotřebičů!

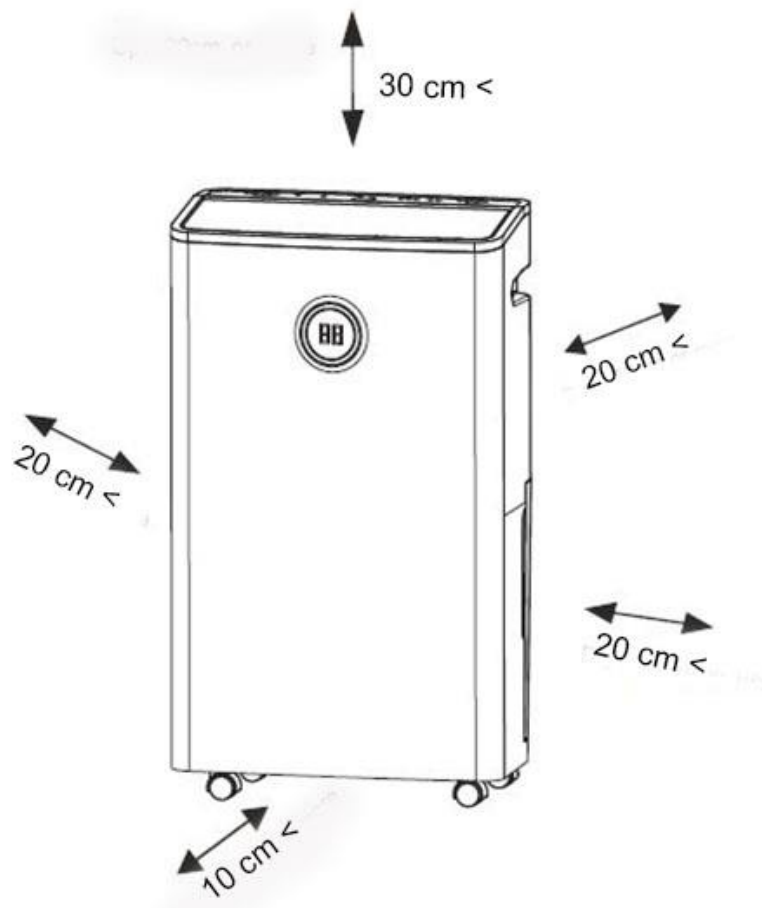

ČÁSTI PŘÍSTROJE

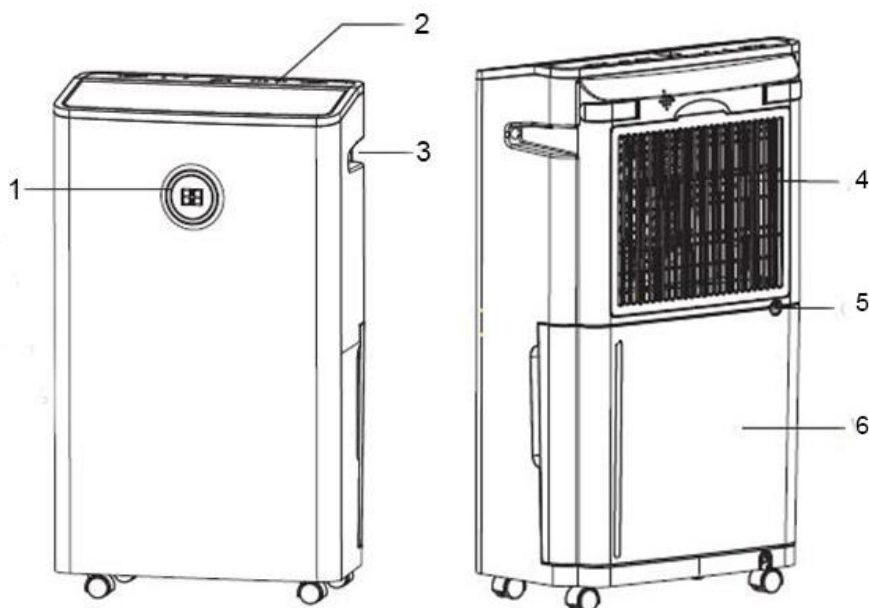

1. Indikátor vlhkosti
2. Ovládací tlačítko
3. Držáky
4. Otvor pro přívod vzduchu
5. Průběžné vypouštění
6. Vodní nádržka

POUŽÍVÁNÍ SPOTŘEBIČE

1. Ujistěte se, že je nádrž na vodu řádně zajištěna a není v ní voda! Nádrž můžete vyjmout a vložit následujícím způsobem.

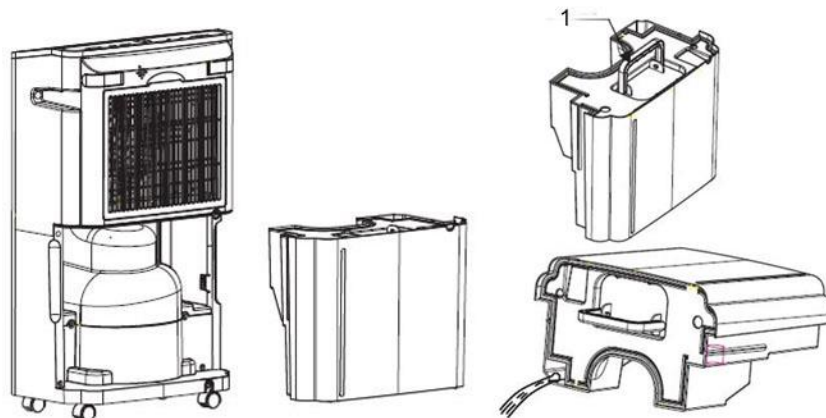

2. Držák

2. Odvlhčovač nemá funkci chlazení. Během provozu generuje teplo a může zvýšit teplotu v místnosti o 1 – 4 °C.

OVLÁDÁNÍ OVLÁDACÍHO PANELU

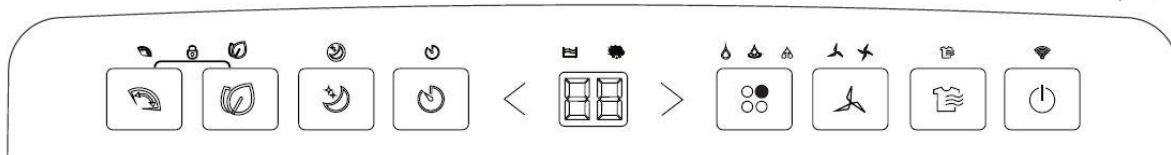

	Nádrž na vodu je plná		Oscilace		Silné odvlhčování
	Časovač		Dětská pojistka		Nízký stupeň
	Režim spánku		Rozmrazování		Vysoký stupeň
	Sušení oblečení		Normální odvlhčování		
	Čištění vzduchu		Nepřetržité odvlhčování		

Tlačítko napájení: Stisknutím tlačítka napájení zapnete nebo přepnete do pohotovostního režimu. Po zapnutí odvlhčovače se na displeji zobrazí indikátor režimu odvlhčování a vlhkost v místnosti.

Tlačítko režimu: Opakovaným stisknutím tohoto tlačítka zvolte požadovaný režim odvlhčování: normální, nepřetržitý nebo silný. Na displeji se zobrazí příslušný režim odvlhčování.

- normální odvlhčování: spotřebič pracuje při požadovaném nastavení vlhkosti. Když vlhkost klesne na nastavenou úroveň, spotřebič automaticky přestane odvlhčovat.
- nepřetržité odvlhčování: Spotřebič má funkci nepřetržitého odvlhčování. Ventilátor pracuje při nízkých otáčkách a není nastavitelný.
- silné odvlhčování: Výchozí cílová vlhkost je 30 %. Spotřebič pracuje s funkcí odvlhčování nepřetržitě, dokud vlhkost vzduchu nedosáhne 30 %. Ventilátor pracuje při vysokých otáčkách a není nastavitelný.

Funkce sušení oděvů: Spotřebič má funkci nepřetržitého odvlhčování. Ventilátor pracuje při vysokých otáčkách a není nastavitelný.

"<" a ">" **Nastavení vlhkosti:** Opakovaným stisknutím tlačítek "<" a ">" nastavte požadovanou vlhkost v rozmezí 30 % až 80 % (v krocích po 5 %). Během nastavování bude na displeji blikat kontrolka LED. Po 5 sekundách nastavení se kontrolka LED vrátí do normálního zobrazení. Po nastavení požadované úrovně vlhkosti bude kompresor pracovat, dokud úroveň vlhkosti v místnosti nedosáhne požadované úrovně vlhkosti nebo dokud nebude nádrž na vodu plná.
Poznámka: Úroveň vlhkosti lze nastavit pouze v režimu normálního odvlhčování.

Tlačítko rychlosti ventilátoru: Stisknutím tlačítka rychlosti ventilátoru nastavte vysokou nebo nízkou rychlost ventilátoru a na displeji se zobrazí odpovídající ukazatel rychlosti ventilátoru. Rychlost ventilátoru lze nastavit pouze v režimu normálního odvlhčování a čištění vzduchu.

 Časovač: Stisknutím tlačítka časovače nastavíte časovač zapnutí nebo vypnutí v rozsahu 1 až 24 hodin.

- Nastavení časovače zapnutí: Když je odvlhčovač vypnutý, dotkněte se tlačítka časovače a před zapnutím stiskněte tlačítko "<" nebo ">", dokud nedosáhnete požadovaného počtu hodin. Po nastavení časovače se rozsvítí kontrolka časovače.
- Nastavení časovače vypnutí: Po zapnutí odvlhčovače klepněte na tlačítko Časovač a poté stiskněte tlačítko "<" nebo ">", dokud nedosáhnete požadovaného počtu hodin před vypnutím. Po nastavení časovače se rozsvítí kontrolka časovače.



Režim spánku: Stisknutím tlačítka spánku aktivujete funkci spánku, když je zařízení stále v jakémkoli režimu. Zhasnou všechny kontrolky kromě kontrolky spánku/tichého režimu/dětského zámku. Stisknutím libovolného tlačítka v režimu spánku provedete funkce a probudíte se.



Tlačítko pro čištění vzduchu: Zařízení má zabudovaný záporný aniont. Stisknutím tlačítka Čištění vzduchu můžete spotřebič použít k čištění vzduchu. Příslušný indikátor se rozsvítí a kompresor nebude fungovat. Stisknutím tlačítka rychlosti ventilátoru nastavte vysokou nebo nízkou rychlost ventilátoru.



Tlačítko automatické oscilace: Stiskněte tlačítko Auto swing a rozsvítí se příslušná kontrolka. Pruh se automaticky začne otáčet.



Dětský zámek: Stisknutím a podržením tlačítek Auto swing a Air clean na několik sekund aktivujete nebo deaktivujete funkci dětské pojistky. Při vstupu do dětské pojistky se na displeji LED zobrazí LC a 5 sekund bliká, poté se vrátí do normálního zobrazení. Při stisknutí ostatních tlačítek v režimu dětské pojistky se na displeji LED zobrazí hodnota LC a po dobu 5 sekund bliká, aby připomněla stav pojistky. Ve stavu dětské pojistky lze zařízení zapnout/vypnout stisknutím tlačítka napájení.



Rozmrazování: Když se na spirálách výparníku vytvoří námraza, spustí se funkce automatického odmrazování. Kompresor se vypne a ventilátor běží, dokud se námraza neodstraní. Pokud je spotřebič v provozu při pokojové teplotě mezi 5 °C a 12 °C, zastaví se každých 8 minut přibližně na 3 minuty, aby se odmrazil. Pokud je spotřebič v provozu při pokojové teplotě mezi 12 °C a 18 °C, zastaví se kvůli odmrazování každých 25 minut na dobu 5 minut. Pokud je spotřebič provozován při pokojové teplotě mezi 18 °C a 23 °C, zastaví se kvůli odmrazování každých 120 minut na dobu 5 minut. Před pokračováním vyčkejte 3 minuty. Když se kompresor zastaví, lze jej znovu spustit až po 3 minutách.



Indikátor nádrže na vodu: Když je nádržka na vodu plná, na displeji se zobrazí indikátor plnosti vody a zazní 20krát zvukový signál. Kompresor a ventilátor se po několika minutách automaticky zastaví.

Poznámka: Indikátor plnosti se na displeji zobrazí také v případě, že byla nádržka na vodu vyjmuta nebo umístěna na nesprávné místo.

Automatický restart: Pokud dojde k neočekávanému přerušení provozu spotřebiče z důvodu výpadku napájení, spotřebič se po obnovení napájení automaticky spustí s předchozím nastavením funkcí. Pokud je časovač nastaven před výpadkem napájení, je funkce automatického restartu deaktivována.

ČIŠTĚNÍ A ÚDRŽBA

Před čištěním odvlhčovač vypněte a odpojte jej ze zásuvky! Povrch spotřebiče vyčistěte měkkým hadříkem. Nedotýkejte se ovládacího panelu mokrým hadříkem/rouškou! K čištění nepoužívejte ředidla a/nebo tekuté čisticí prostředky, žíravé látky!

Chcete-li nádržku na vodu vyčistit, opatrně ji vytáhněte a vyjměte. Nakloňte nádrž ve vyobrazeném směru a pomalu vypouštějte vodu z nádrže. Umyjte vnitřek nádrže vodou. Nekartáčujte. Plovák z nádrže nevyjímejte. Otřete vodu z vnější strany nádrže hadříkem a vraťte nádrž na původní místo. V nádrži na vodu nenechávejte stát vodu. Pokud spotřebič nebudete delší dobu používat, vždy vyprázdněte nádržku na vodu a nechte ji vyschnout

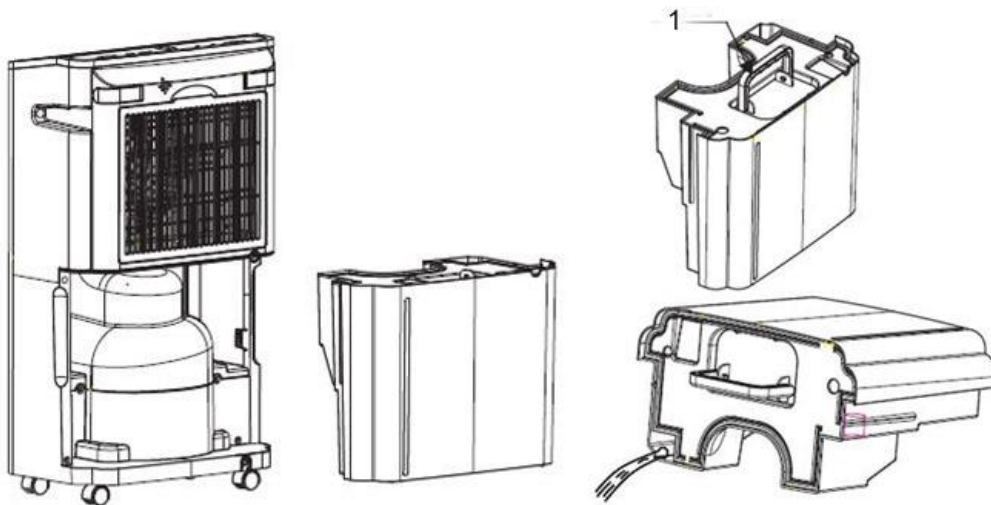

Síťku filtru často čistěte. (Čištění se doporučuje každé dva týdny.) Usazený prach může snížit výkon spotřebiče. Odstraňte zadní kryt spotřebiče, vyjměte držák filtru a poté vyjměte filtry. Zatáhněte za zadní kryt směrem k sobě a sejměte jej ze zařízení. Vyjměte bezvodý filtr ze zařízení. K odstranění prachu použijte vysavač nebo lehce poklepejte na filtry. Pokud jsou filtry velmi znečištěné, vyperte je ve vodě s neutrálním čisticím prostředkem, dobře opláchněte vodou a nechte uschnout. Vyčistěte filtr čistěče vzduchu a odstraňte prach.



PRŮVODCE PŘIPOJENÍM K WIFI

Naskenujte níže uvedený QR kód pomocí telefonu nebo přejděte do obchodu Play/App Store, kde najdete aplikaci Tuya Smart a stáhněte si ji.



Registrace

1. Klikněte na tlačítko "Vytvořit nový účet"!
2. V případě potřeby vyberte svou zemi a zadejte svou e-mailovou adresu!
3. Klikněte na tlačítko "Request Verification Code" (Vyžádat ověřovací kód) a zadejte šestimístné číslo, které jste obdrželi e-mailem
4. Zadejte zvolené heslo (6-20 znaků, čísla, velká a malá písmena) a klikněte na tlačítko "Hotovo"!

Přidání zařízení

1. Klikněte na tlačítko "Add device" (Přidat zařízení)!
2. Povolte aplikaci používat polohu!
3. Zvolte vlevo kategorii "Domácí spotřebiče" a poté ze zobrazených produktů vyberte "Wifi odvlhčovač vzduchu"!
4. Když je odvlhčovač v pohotovostním režimu, stiskněte tlačítko Mode na přístroji  na 5 sekund. Ikona Wifi začne blikat a ozve se pípnutí.
5. Zadejte heslo k Wifi a klikněte na tlačítko "Další"!
6. Klikněte na "Confirm the indicator is blinking" (Potvrdit, že indikátor bliká) a poté vyberte rychlost blikání!
7. Obě zařízení se automaticky propojí.

Správa odvlhčovače přes telefon

Zapněte zařízení pomocí tlačítka napájení!  Rozhraní pak zmodrá a zpřístupní se následující funkce:

- **Dehumidify** (Odvlhčování):
 - Normal (Normální),
 - Continuous (Průběžné),
 - Strong (Silné),
 - Dry Clothes (Sušení oděvů)
- **Fan Speed** (Rychlost ventilátoru):
 - Low (Nízká),
 - High (Vysoká)
- **Function** (Funkce):
 - Sleep (Režim spánku),
 - Fan (Režim ventilátoru),
 - Lock (Dětský zámek)
- **Timer** (Časovač)

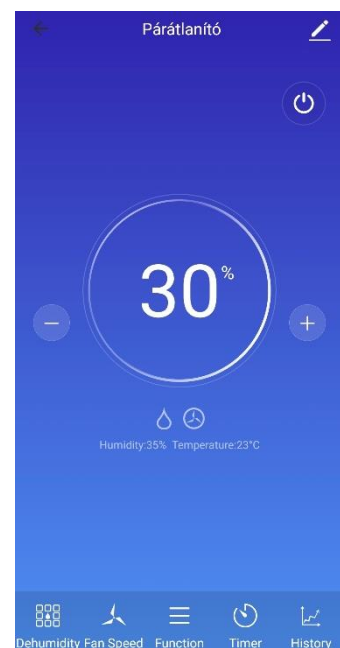

ŘEŠENÍ PROBLÉMŮ

Porucha	Body ke kontrole	Úkoly
Nefunguje	Zkontrolujte, zda je síťová zástrčka odpojena.	Zasuňte zástrčku úplně do zásuvky.
	Zkontrolujte, zda je nádržka na vodu plná.	Vyprázdněte nádržku na vodu.
	Zkontrolujte, zda je nádržka na vodu správně namontována.	Nastavte nádržku do správné polohy.
	Zkontrolujte, zda jsou všechny lopatky zavřené.	Otevřete jednu z lopatek.
Odvlhčovaný objem je malý	Zkontrolujte, zda se filtry nevysunuly.	Očistěte filtr.
	Zkontrolujte, zda nejsou ucpané větrací otvory.	Odstraňte překážky z ventilačního otvoru.
	Zkontrolujte, zda je odvlhčovač v režimu čištění vzduchu.	Přepněte spotřebič do režimu odvlhčování.
Příliš vysoká hlasitost během provozu.	Zkontrolujte, zda je spotřebič správně nainstalován.	Spotřebič postavte na stabilní, rovnou podlahu.
Provoz se zastaví během odpařování.	Zkontrolujte, zda je teplota v místnosti vyšší než platná provozní teplota.	Odvlhčování se spustí automaticky při poklesu teploty.
Vyprané oblečení se nesuší.	Zkontrolujte, zda je prádlo v pračce vystaveno přístupu vzduchu.	Snažte se, aby prádlo nebylo vystaveno proudění vzduchu.
	Zkontrolujte, zda teplota v místnosti není příliš nízká.	Vyprané oblečení se při nízkých teplotách špatně suší.

Každá osoba pracující v chladicím okruhu musí mít akreditované osvědčení, které ji opravňuje k bezpečnému zacházení s chladivem v souladu s průmyslovými normami.

Údržbu provádějte pouze podle doporučení výrobce. Ostatní údržba a opravy, které vyžadují pomoc kvalifikované osoby, musí být prováděny pod dohledem osoby, která má zkušenosti s používáním hořlavých chladiv.

NAKLÁDÁNÍ S ODPADY

Likvidace použitých elektrických a elektronických zařízení	
	<p>Toto označení na výrobku a na obalu znamená, že je zakázáno likvidovat nepoužitý výrobek v domácím odpadu, protože je znečišťující látkou životního prostředí. Pokud potřebujete další podrobnosti, obraťte se na místní orgány!</p> <p>Toto označení platí pro celé území Evropské unie. Chcete-li výrobek zlikvidovat mimo Evropskou unii, obraťte se na místní úřady, které vám poskytnou, informace o příslušných předpisech.</p>

Výrobce/dovozce: Vöröskő Kft., 8200 Veszprém, Pápai út 36.

SYMBOL CE



Označení je určeno k označení, že výrobek splňuje příslušné normy Evropské unie a je volně prodejný v Evropské unii.

Maximální přenosový výkon	20dBm
Frekvenční rozsah	2400-2483,5 MHz

My, společnost Vöröskő Kft., prohlašujeme na vlastní odpovědnost, že výrobek: D20-5290 splňuje základní požadavky směrnice RED (2014/53/EU) a další příslušné požadavky.

Upute za uporabu

dyras

Odvlaživač zraka
Model: D20-5290

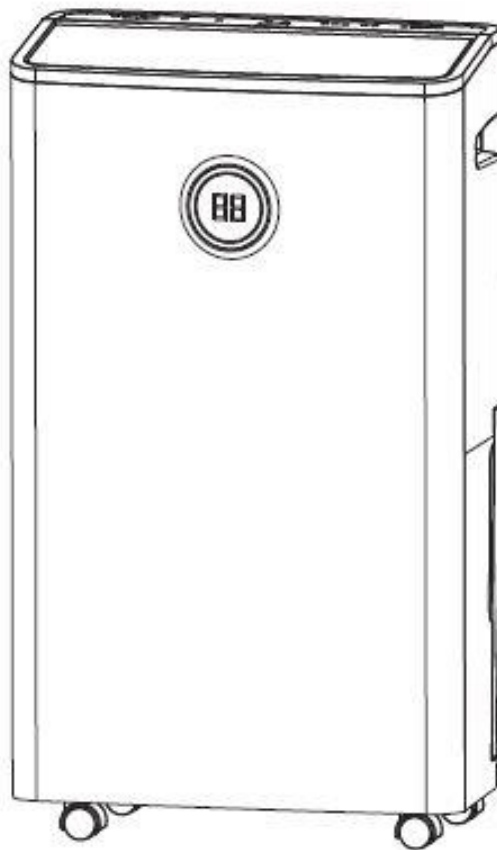

Prije uporabe pažljivo pročitajte korisnički priručnik!

MJERE OPREZA

Molimo da pročitate i slijedite ove važne sigurnosne upute!

1. U slučaju bilo kakvih nepravilnosti, obavezno isključite odvlaživač, odspojite utikač i obratite se ovlaštenom servisu. (Nepravilan rad može uzrokovati kvar uređaja, strujni udar ili požar.)
2. Nikada ne pokušavajte isključiti odvlaživač izvlačenjem utikača!
3. Nikada nemojte vršiti izmjene na odvlaživaču! Ne pokušavajte ga sami rastaviti ili popraviti!
4. Kako biste izbjegli strujni udar, ruke trebaju biti suhe dok spajate utikač u električnu utičnicu!
5. Ovaj je uređaj projektiran za napajanje od 220-240 V. Nemojte ga spajati na drugu naponsku mrežu!
6. Kako biste izbjegli opasnost od eksplozije, nemojte koristiti zapaljive sprejeve ili čuvati zapaljive tvari ili druge kemikalije u blizini uređaja! (^)
7. Nemojte postavljati odvlaživač blizu grijača ili izvora topline. (V)
8. Redovito provjeravajte kabel napajanja uređaja! Oštećeno ožičenje mora zamijeniti ovlaštenu servis ili elektrotehničar kako bi se izbjegle ozljede i materijalna šteta! Nikada ne stavljajte vruće predmete ili teške predmete na kabel napajanja! Nikada nemojte odspajati ili namotavati kabel tijekom rada!
9. Zabranjeno je piti vodu sakupljenu u spremniku i koristiti je u bilo koje druge svrhe!
10. Zabranjena je uporaba uređaja ako stražnji poklopac i/ili spremnik za vodu nisu na svom mjestu!
11. Rashladno sredstvo uređaja je plin bez mirisa.
12. Rashladni plin R290 u skladu je s relevantnim europskim ekološkim propisima.
13. Bušenje ili rezanje rashladnog sustava je zabranjeno!
14. Postavite uređaj na ravnu, glatku površinu!
15. Nemojte koristiti uređaj na temperaturi ispod 0°C.
16. Nemojte koristiti uređaj na otvorenom! Ne izlažite uređaj izravnoj sunčevoj svjetlosti i/ili kiši jer može uzrokovati pregrijavanje ili strujni udar i može se zapaliti!
17. Ne stavljajte spremnik za vodu na uređaj! U slučaju izlivanja vode, voda može ući u uređaj i oštetiti izolaciju.
18. Nemojte koristiti odvlaživač u posebne svrhe kao što su sušenje hrane, čuvanje artefakata ili slično!
19. Nemojte koristiti odvlaživač na mjestima gdje može doći do curenja ulja ili zapaljivog plina!
20. Nemojte koristiti uređaj na mjestima izloženim kemikalijama!
21. Kako biste kontinuirano ispuštali kondenzat (nakupljenu vodu), provjerite je li odvodno crijevo pravilno podešeno!
22. Nemojte koristiti odvlaživač kao stolicu i/ili oslonac za noge! Zabranjeno je stajati ili gaziti na/po njemu!

23. U slučaju da odvlaživač želite koristiti u garderobi, pobrinite se da se u prostoriji ne zadržavaju druge osobe.
24. Nemojte ukloniti čep iz spremnika za vodu!
25. Nemojte blokirati otvore za odvod i dovod zraka! Ne prekrivajte uređaj mokrom odjećom ili drugim predmetima!
26. Prije dugotrajnog neprekidnog rada potrebno je redovito provjeravati filter za pročišćavanje zraka i odvodno crijevo, te isprazniti spremnik za vodu!
27. Prije čišćenja i održavanja uvijek isključite napajanje iz uređaja i ispraznite spremnik za vodu! Pazite da voda ne dospije na površinu odvlaživača!
28. Ovaj uređaj mogu koristiti djeca i osobe sa smanjenim fizičkim, osjetilnim ili mentalnim sposobnostima ili nedostatkom iskustva i znanja samo ako su pod nadzorom ili su upućeni o uporabi uređaja i razumiju opasnosti uporabe.
29. Ne ostavljajte stajaću vodu u spremniku za vodu! Ako se uređaj ne koristi dulje vrijeme, uvijek ispraznite spremnik za vodu i ostavite ga da se osuši.
30. Čuvajte uređaj u stajaćem položaju! Preporučujemo da čuvate uređaj u originalnoj ambalaži!



Upozorenje! Opasnost od požara!

POSEBNE INFORMACIJE O RASHLADNOM SREDSTVU R290

- Uređaj se mora instalirati, skladištiti i koristiti na površini većoj od 4 m².
- Ovaj uređaj sadrži 60 g rashladnog plina R290.
- Imajte na umu da je rashladno sredstvo R290 bez mirisa i nema miris koji je obično karakterističan za spremnike prirodnog plina i propana.
- Uređaj se mora postaviti na mjesto gdje nema stalnih izvora paljenja kao što su otvoreni plamen ili plinski i električni uređaji tijekom rada.
- Nemojte bušiti ili spaliti uređaj.
- Ako se uređaj instalira, skladišti ili radi na neprozračenom mjestu, prostorija mora biti projektirana na način da se spriječi nakupljanje curenja rashladnog sredstva, što može dovesti do opasnosti od požara ili eksplozije uzrokovane paljenjem rashladnog sredstva električnim grijačima, pećima ili drugim izvorima paljenja.
- Uređaj se mora skladištiti na način da se spriječi mehanički kvar.
- Osobe koje upravljaju ili rade na sustavu rashladnog sredstva moraju imati odgovarajuću certifikaciju koju izdaje akreditirano tijelo koje osigurava stručnost u upravljanju rashladnim sredstvima prema posebnoj procjeni koja su priznata od strane industrijskih udruženja.

SPECIFIKACIJA

Performansa	440 W
Nazivni napon i frekvencija	220-240 V, 50 Hz
Rashladno sredstvo	R290
Spremnik za vodu	5,5 litara

KAKO POSTAVITI UREĐAJ

Prilikom postavljanja uređaja pridržavajte se minimalnih razmaka prikazanih na slici!

Ako odvlaživač ometa druge električne uređaje u prostoriji, postavite odvlaživač najmanje 70 cm od drugih uređaja!

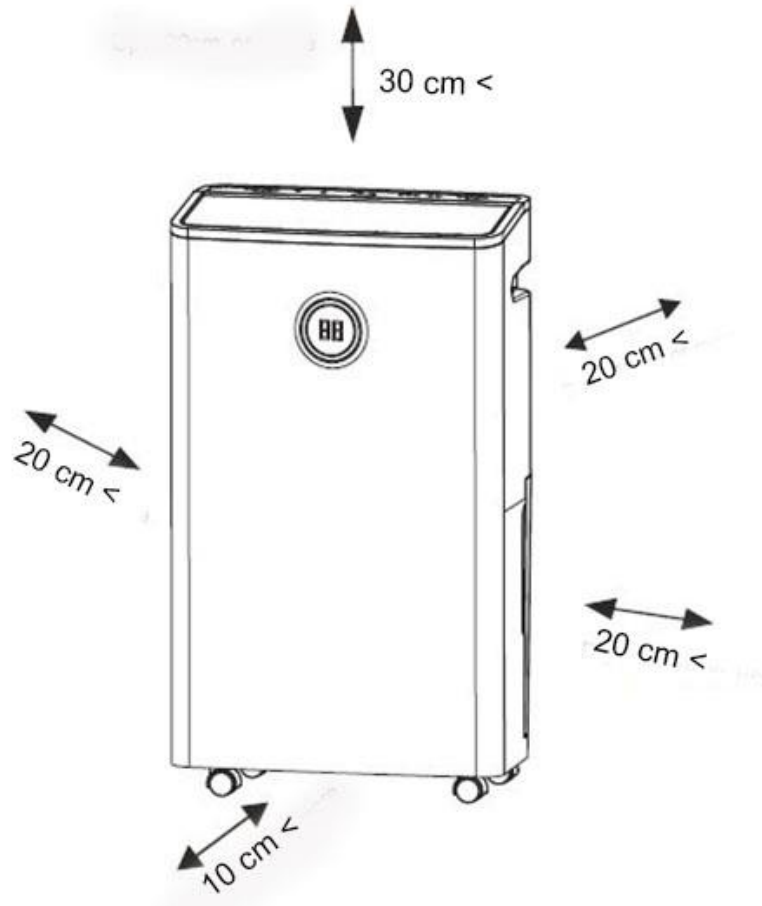

DIJELOVI UREĐAJA

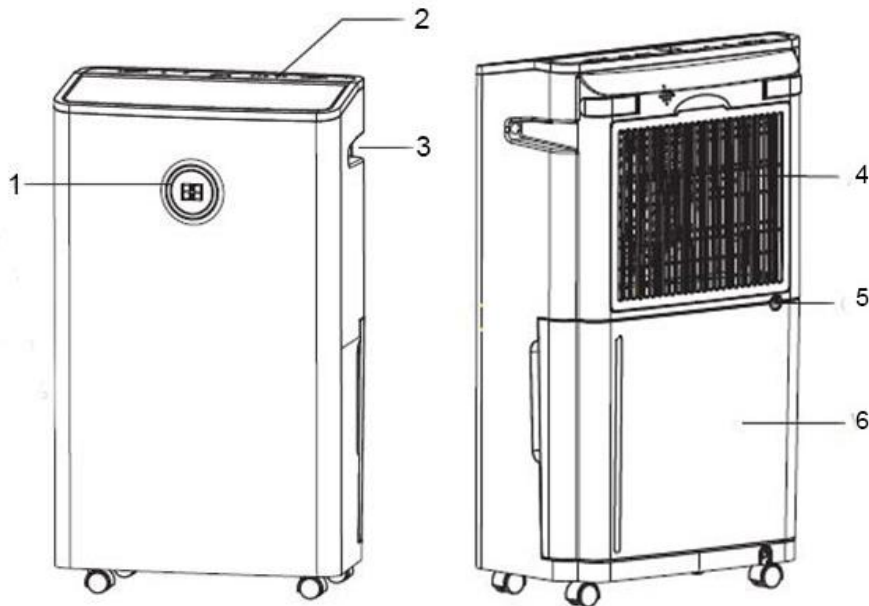

1. Indikator vlažnosti
2. Kontrolne tipke
3. Ručke
4. Otvor za dovod zraka
5. Kontinuirani odvod
6. Spremnik za vodu

UPORABA UREĐAJA

1. Obratite pažnju da spremnik za vodu bude pravilno pričvršćen i da u njemu ne bude vode!

Spremnik možete izvaditi i umetnuti na sljedeći način.

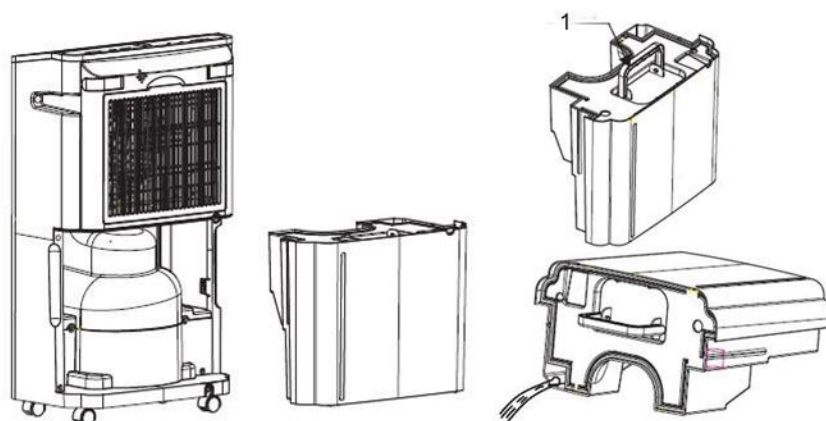

1. Ručka

2. Odvlaživač nema funkciju hlađenja. Tijekom rada stvara toplinu i može povećati sobnu temperaturu za 1-4 °C.

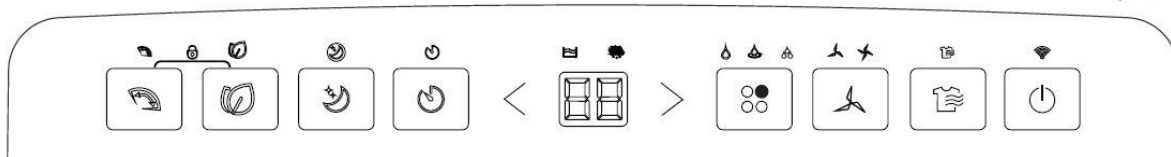

UPRAVLJAČKA PLOČA



	Spremnik za vodu je pun		Oscilacija		Snažno odvlaživanje
	Mjerač vremena		Roditeljska zaštita		Niska brzina
	Stanje mirovanja		Odmrzavanje		Visoka brzina
	Sušenje odjeće		Normalno odvlaživanje		
	Pročišćavanje zraka		Kontinuirano odvlaživanje		

 **Gumb za uključivanje:** Pritisnite tipku za uključivanje kako biste uključili ili prebacili uređaj u stanje pripravnosti. Indikator načina odvlaživanja i vlažnost prostorije pojavit će se na zaslonu čim se uključi odvlaživač.

 **Gumb za način rada:** Pritisnite ovu tipku više puta za odabir željenog načina odvlaživanja: normalno, kontinuirano ili jako. Na zaslonu se prikazuje odgovarajući način odvlaživanja.

-  normalno odvlaživanje: uređaj radi sa željenim postavkama vlažnosti. Kada vlažnost padne na podešenu razinu vlažnosti, odvlaživač se automatski zaustavlja.
-  kontinuirano odvlaživanje: Uređaj ima funkciju kontinuiranog odvlaživanja. Ventilator radi pri maloj brzini i ne može se podesiti.
-  snažno odvlaživanje: Zadana ciljna vlažnost je 30%. Uređaj neprekidno radi s funkcijom odvlaživanja dok vlažnost okoline ne dosegne 30%. Ventilator radi velikom brzinom i ne može se podesiti.

 **Funkcija sušenja odjeće:** Funkcija kontinuiranog odvlaživanja. Ventilator radi velikom brzinom i ne može se podesiti.

"<" i ">" **Postavke vlažnosti:** Pritisnite "<" i ">" više puta za podešavanje željene vlažnosti u rasponu od 30% do 80% (po 5%). LED indikatorska lampica će treperiti na zaslonu tijekom podešavanja. Nakon 5 sekundi podešavanja LED indikatorska lampica se vraća u normalan rad. Kada je podešena željena razina vlažnosti, kompresor će raditi sve dok razina vlažnosti prostorije ne bude niža od željene razine ili dok spremnik za vodu ne bude pun.

Napomena: Razina vlažnosti može se podesiti samo u Normalnom radu odvlaživanja.

Gumb za brzinu ventilatora:  Pritisnite gumb za brzinu ventilatora za podešavanje visoke ili niske brzine ventilatora, a na zaslonu će se pojaviti odgovarajući

indikator brzine. Brzina ventilatora može se podesiti samo u Normalnom radu odvlaživanja i pročišćavanja zraka.

 **Mjerač vremena:** Pritisnite tipku Timer za podešavanje vremena uključivanja ili isključivanja između 1-24 sata.

- Podešavanje timera za uključivanje: Kad je odvlaživač isključen, dodirnite tipku timera, a zatim pritisnite tipku "<" ili ">" dok ne dosegnete željeni broj sati prije uključivanja. Lampica timera će svijetliti ako je timer podešen.
- Podešavanje timera za isključivanje: Kad je odvlaživač uključen, dodirnite tipku timera, a zatim pritisnite tipku "<" ili ">" dok ne dosegnete željeni broj sati prije nego što ga želite isključiti. Lampica timera će svijetliti ako je timer podešen.

 **Stanje mirovanja:** Pritisnite tipku za mirovanje kako biste uključili funkciju mirovanja dok uređaj radi u bilo kojem načinu rada. Tada će se sve lampice isključiti, osim lampice mirovanja/lampice za razinu vode/lampice roditeljska zaštita. Pritisnite bilo koju tipku u stanju mirovanja za obavljanje funkcije i buđenja.

 **Tipka za pročišćavanje zraka:** Uređaj ima ugrađen negativni anion. Pritisnite tipku za pročišćavanje zraka kako biste koristili uređaj za pročišćavanje zraka. Odgovarajući indikator se uključuje i kompresor neće raditi. Pritisnite tipku za brzinu ventilatora za podešavanje visoke ili niske brzine ventilatora.

 **Tipka za automatsku oscilaciju:** Pritisnite tipku Auto swing i odgovarajući indikator će zasvijetliti. Lamela će početi ventilirati automatski.

 **Roditeljska zaštita:** Pritisnite tipke Auto swing i Air clean na nekoliko sekundi za aktiviranje ili deaktiviranje funkcije roditeljske zaštite. Prilikom ulaska u funkciju roditeljska zaštita na LED zaslonu se pojavljuje LC koji će treperiti 5 sekundi, a zatim se vraća u normalan način rada. Pritisnite druge tipke u stanju roditeljska zaštita, LED zaslon će prikazati vrijednost LC i treperiti 5 sekundi kako bi vas podsjetio na stanje ove funkcije. U stanju roditeljske zaštite, uređaj se može uključiti/isključiti pritiskom na tipku za uključivanje/isključivanje.

 **Odmrzavanje:** Kada se mraz nakupi na zavojnicama isparivača, funkcija automatskog odmrzavanja počinje raditi. Kompresor se isključuje i ventilator radi dok se mraz ne ukloni. Kad uređaj radi na sobnoj temperaturi između 5°C i 12°C, zaustavlja će se na oko 3 minute svakih 8 minuta kako bi se odmrznuo. Kad uređaj radi na sobnoj temperaturi između 12°C i 18°C, prestat će se odmrzavati svakih 25 minuta na 5 minuta. Kad uređaj radi na sobnoj temperaturi između 18°C i 23°C, prestat će se odmrzavati svakih 120 minuta na 5 minuta. Pričekajte 3 minute prije nastavka rada. Nakon što se kompresor zaustavi, može se ponovno pokrenuti tek nakon 3 minute.

 **Indikator spremnika za vodu:** Kad je spremnik za vodu pun, na zaslonu se prikazuje Water Full i čuje se zvučni signal 20 puta. Nakon nekoliko minuta kompresor i ventilator će se automatski zaustaviti.

Napomena: Na zaslonu će se prikazati Water full i u slučaju ako je spremnik za vodu uklonjen ili postavljen na pogrešno mjesto.

Automatsko ponovno pokretanje: Ako uređaj neočekivano prekine sa radom zbog nestanka struje, isti će se ponovno pokrenuti automatski s prethodnim postavkom funkcije nakon ponovnog pokretanja napajanja. Ako je timer podešen prije nestanka struje, funkcija automatskog ponovnog pokretanja se isključuje.

ČIŠĆENJE I ODRŽAVANJE

Prije čišćenja uređaja isključite odvlaživač i odspojite ga s napajanja! Očistite površinu uređaja mekom krpom. Ne dodirujte upravljačku ploču vlažnom krpom! Nemojte koristiti razrjeđivač i/ili tekući deterdžent, niti korozivna sredstva za čišćenje uređaja!

Za čišćenje spremnika za vodu, polako ga izvucite i izvadite. Nagnite spremnik u smjeru prikazanom na slici i polako ispraznite vodu iz spremnika. Operite unutrašnjost spremnika vodom. Nemojte koristiti četku. Nemojte uklanjati plutajući element iz spremnika. Obrišite vodu s vanjske površine spremnika krpom i stavite spremnik za vodu na svoje mjesto kako je bio smješten. Nemojte ostavljati stajaću vodu u spremniku za vodu. Ako ne koristite uređaj dulje vrijeme, uvijek ispraznite spremnik za vodu i ostavite ga da se osuši.

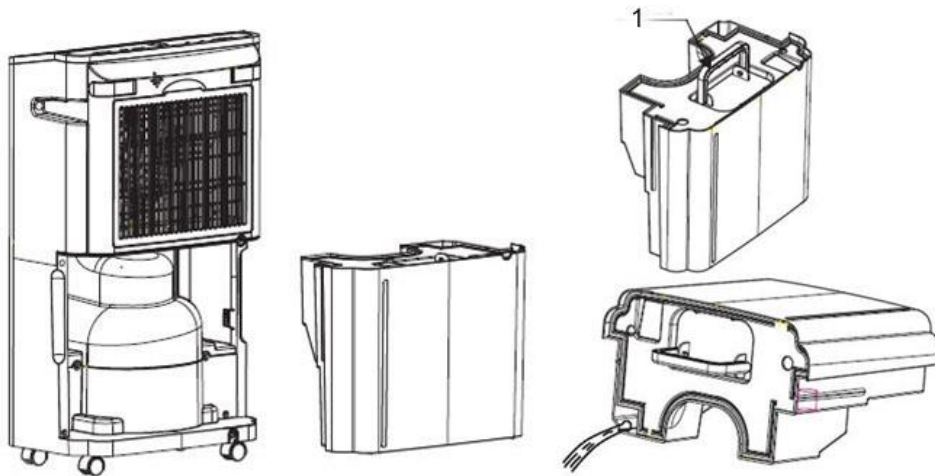

Vodite računa o redovitom čišćenju filtarske mreže (čišćenje se preporučuje svaka dva tjedna). Naslage prašine mogu smanjiti učinkovitost uređaja. Uklonite stražnji poklopac uređaja i uklonite držač filtra, a zatim uklonite filtre. Povucite stražnji poklopac prema sebi i uklonite ga s uređaja. Izvadite vanjski filter iz uređaja. Za uklanjanje prašine s filtera koristite usisivač ili ih lagano tapkajte. Ako su filtri jako prljavi, operite ih u vodi s neutralnim deterdžentom, dobro isperite vodom i ostavite da se osuše. Tapkajte filter za pročišćavanje zraka kako biste uklonili prašinu s njega.



UPUTE ZA WI-FI VEZU

Skenirajte ovaj QR kod svojim telefonom ili pronađite aplikaciju Tuya Smart u Play Store/App Store i preuzmite je!



Registracija

1. Kliknite na gumb „Kreiraj novi račun“.
2. Po potrebi, odaberite svoju državu, a zatim unesite adresu e-pošte!
3. Kliknite na gumb „Zatraži verifikacijski kod“ i unesite 6-znamenasti broj koji smo vam poslali u e-mailu.
4. Unesite lozinku po svom izboru (6 - 20 znakova, brojevi, velika i mala slova) i kliknite „Gotovo“.

Povezivanje uređaja

1. Kliknite na gumb „Add device“!
2. Odobrite aplikaciji da koristi lokaciju!
3. Na lijevoj strani odaberite kategoriju "Kućanski aparati", a zatim proizvod "WiFi Odvlaživač" iz prikazanih proizvoda.
4. Kad je odvlaživač u stanju pripravnosti, pritisnite tipku Mode na 5 sekundi.  Treperit će ikona Wi-Fi i oglasit će se zvučni signal.
5. Unesite vašu lozinku za Wi-Fi i kliknite "Dalje".
6. Kliknite na gumb "Confirm the indicator is blinking", a zatim odaberite brzinu treperenja!
7. Dva uređaja automatski se povezuju jedan s drugim.

Upravljanje odvlaživačem putem telefona

Uključite uređaj tipkom za uključivanje/isključivanje ! Korisničko sučelje se prebacuje u plavo i bit će dostupne sljedeće funkcije:

- **Dehumidify (Odvlaživanje):**
 - Normal (normalno),
 - Continuous (kontinuirano),
 - Strong (jako),
 - Dry clothes (suha odjeća)
- **Fan Speed (Brzina ventilatora):**
 - Low (niska),
 - High (visoka)
- **Function (Funkcija):**
 - Sleep (stanje mirovanja),
 - Fan (način rada ventilator),
 - Lock (roditeljska zaštita)
- **Timer (Mjerač vremena)**

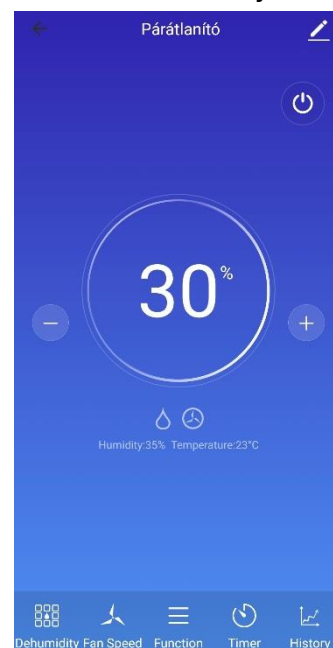



RJEŠAVANJE PROBLEMA

Problem	Provjeriti	Rješenje
Uređaj ne radi	Provjerite je li utikač odspojen.	Spojite utikač u utičnicu do kraja.
	Provjerite je li spremnik za vodu pun.	Ispraznite spremnik za vodu.
	Provjerite je li spremnik za vodu pravilno postavljen.	Postavite spremnik u ispravan položaj.
	Provjerite jesu li sve lopatice zatvorene.	Otvorite jednu od lopatica.
Odvlaženi volumen je mali	Provjerite jesu li filtri prljavi.	Očistite filter.
	Provjerite jesu li otvori za odvod/dovod zraka začepljeni.	Uklonite prepreke iz ventilacijskog otvora.
	Provjerite je li odvlaživač u načinu rada za odvlaživanje zraka.	Podesite uređaj na odvlaživanje.
Preglasno tijekom rada	Provjerite je li uređaj pravilno postavljen.	Postavite uređaj na stabilan, ravan pod.
Rad se zaustavlja tijekom odvlaživanja	Provjerite je li sobna temperatura viša od upotrebljive radne temperature.	Odvlaživanje počinje automatski kada temperatura padne.
Oprano rublje se ne suši.	Provjerite je li oprana odjeća izložena zraku.	Pokušajte izložiti rublje protoku zraka.
	Provjerite da sobna temperatura nije preniska.	Rublje se teško suši na niskim temperaturama.

Sve osobe koje rade na sustavu rashladnog sredstva moraju imati akreditirani certifikat koji ih ovlašćuje za sigurno rukovanje rashladnim sredstvom na temelju industrijskih standarda.

Servisiranje uređaja smije se obavljati samo prema preporuci proizvođača. Ostala održavanja i popravci koji zahtijevaju pomoć kvalificirane osobe moraju se provoditi pod nadzorom osobe koja je kvalificirana za uporabu zapaljivih rashladnih sredstava.

ZBRINJAVANJE OTPADA

Zbrinjavanje otpadne električne i elektroničke opreme	
 	<p>Ova oznaka na proizvodu i ambalaži označava da je zabranjeno odlagati nekorišćen proizvod u kućni otpad, jer je vrlo zagađujući. Za više informacija obratite se nadležnoj lokalnoj službi.</p> <p>Ova oznaka važi za cijelo područje Europske unije. Ako proizvod želite odlagati izvan Europske unije, obratite se lokalnim vlastima vezano za relevantne propise.</p>

Proizvođač/uvoznik: Vöröskő Kft., 8200 Veszprém, Pápai út 36.

OZNAKA CE



Ova oznaka označava da je proizvod u skladu s primjenjivim propisima Europske unije i da se može slobodno distribuirati unutar Europske unije

Maks. snaga prijenosa	20 dBm
Frekvencijski raspon	2400-2483,5 MHz

Mi, tvrtka Vöröskő Kft., pod isključivom vlastitom odgovornošću izjavljujemo da je proizvod D20-5290 proizveden u skladu s relevantnim propisima, uključujući Direktivu RED (2014/53/EU).

Návod na použitie

dyras

Odvlhčovač vzduchu
Model: D20-5290

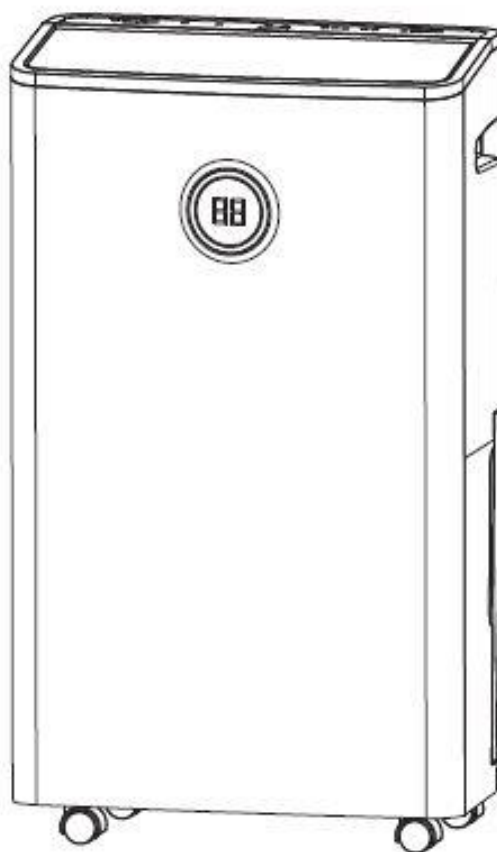

Pred použitím si pozorne prečítajte návod na použitie, prosím!

BEZPEČNOSTNÉ OPATRENIA

Prečítajte si a dodržiavajte tieto dôležité bezpečnostné pokyny!

1. V prípade akejkoľvek abnormality nezabudnite odvlhčovač vypnúť, odpojte zástrčku zo zásuvky a kontaktujte odborný servis! (Abnormálna prevádzka môže spôsobiť poruchu, úraz elektrickým prúdom alebo požiar.)
2. Nikdy sa nepokúšajte vypnúť odvlhčovač vytiahnutím zástrčky!
3. Na odvlhčovači nikdy nevykonávajte žiadne úpravy! Nepokúšajte sa ho sami demontovať alebo opravovať!
4. Aby ste predišli úrazu elektrickým prúdom, udržiavajte ruky počas pripájania zástrčky do elektrickej zásuvky suché!
5. Toto zariadenie je určené na elektrické napájanie 220V-240V. Nepripájajte k sieti s iným napätím!
6. Aby ste predišli riziku výbuchu, nepoužívajte horľavé spreje a v blízkosti spotrebiča neskladujte horľavé látky alebo iné chemikálie (^)
7. Neumiestňujte odvlhčovač v blízkosti vykurovacích telies alebo zdrojov tepla! (V)
8. Pravidelne kontrolujte napájací kábel spotrebiča! Poškodené vedenie musí vymeniť kvalifikovaný servisný technik alebo kvalifikovaný odborník, aby sa zabránilo poškodeniu a materiálnym škodám! Na napájací kábel nikdy neumiestňujte horúce predmety ani naň nezavesujte ťažké predmety! Nikdy neodpájajte ani nenamotávajúte kábel počas prevádzky!
9. Vodu zhromaždenú v nádrži nepite ani nepoužívajte na nič iné!
10. Nepoužívajte spotrebič, ak zadný kryt a/alebo nádrž na vodu nie sú na svojom mieste!
11. Chladivo v spotrebiči je plyn bez zápachu.
12. Chladiaci plyn R290 spĺňa príslušné európske normy z hľadiska ochrany životného prostredia.
13. Chladiaci systém neprepichujte ani nepretínajte!
14. Umiestnite zariadenie na vodorovný, rovinný povrch!
15. Spotrebič nepoužívajte pri teplotách nižších ako 0 °C.
16. Nepoužívajte prístroj vonku! Spotrebič nevystavujte priamemu slnečnému žiareniu a/alebo dažďu, pretože to môže spôsobiť prehriatie, úraz elektrickým prúdom alebo požiar!
17. Nádrž na vodu neumiestňujte na vrchnú časť odvlhčovača! Ak voda uniká, dostáva sa do spotrebiča a poškodzuje izoláciu.
18. Odvlhčovač nepoužívajte na špeciálne účely, ako je sušenie potravín, konzervovanie artefaktov atď.!
19. Odvlhčovač nepoužívajte na mieste, kde môže dôjsť k úniku oleja alebo horľavého plynu!
20. Nepoužívajte spotrebič v priestoroch vystavených pôsobeniu chemikálií!
21. Pre nepretržité vypúšťanie kondenzátu (zachytenej vody) sa uistite, že je

vypúšťacia hadica správne nastavená!

22. Nepoužívajte odvlhčovač ako stoličku a/alebo podnožku! Postavenie sa, stúpnutie naň je zakázané!
23. Ak používate odvlhčovač v šatníku, uistite sa, že sa tam nikto nenachádza!
24. Nevyberajte zátku z nádrže na vodu!
25. Neblokujte vstupy a výstupy vzduchu! Nezakrývajte jednotku vypranou bielizňou ani ničím iným!
26. Pred nepretržitou dlhodobou prevádzkou pravidelne kontrolujte filter čističky vzduchu, vypúšťaciu hadicu a vyprázdňujte nádržku na vodu!
27. Pred čistením a údržbou vždy vypnite napájanie a vyprázdnite nádrž na vodu! Dbajte na to, aby sa na povrch odvlhčovača nedostala voda!
28. Tento spotrebič nesmú používať osoby so zníženými fyzickými, zmyslovými alebo duševnými schopnosťami, osoby s nedostatkom skúseností a znalostí alebo deti, pokiaľ nie sú pod dohľadom alebo neboli poučené o používaní spotrebiča a nerozumejú príslušným rizikám.
29. V nádrži na vodu nenechávajte stagnujúcu vodu! Ak spotrebič nebudete dlhší čas používať, vždy vyprázdnite nádržku na vodu a nechajte ju vyschnúť
30. Spotrebič sa musí skladovať vo zvislej polohe! Odporúčame, aby ste si ponechali originálny obal na uskladnenie!



Pozor! Nebezpečenstvo požiaru!

OSOBITNÉ INFORMÁCIE O CHLADIVE R290

- Zariadenie sa musí inštalovať, skladovať a používať na ploche väčšej ako 4 m².
- Táto jednotka obsahuje 60 g chladiaceho plynu R290.
- Upozorňujeme, že chladio R290 je bez zápachu a nemá zápach, ktorý sa zvyčajne spája so zemným plynom a propánom.
- Spotrebič musí byť nainštalovaný na mieste, kde sa počas prevádzky nenachádzajú žiadne trvalé zdroje vznietenia, ako napríklad otvorený plameň, plynové alebo elektrické spotrebiče.
- Neprepichujte ho ani ho nepáľte.
- Ak sa spotrebič inštaluje, skladuje alebo prevádzkuje na nevetranom mieste, musí byť miestnosť navrhnutá tak, aby sa zabránilo hromadeniu úniku chladiwa, ktoré by mohlo spôsobiť nebezpečenstvo požiaru alebo výbuchu v dôsledku vznietenia chladiwa elektrickými ohrievačmi, sporákmi alebo inými zdrojmi vznietenia.
- Prístroj musí byť uložený tak, aby nedošlo k jeho mechanickému poškodeniu.
- Osoby, ktoré obsluhujú alebo pracujú na chladiacích okruhoch, musia mať príslušné osvedčenie vydané akreditovanou organizáciou, ktorá zabezpečuje odbornú spôsobilosť na manipuláciu s chladivom podľa špecifických hodnotení uznaných priemyselnými združeniami.

ŠPECIFIKÁCIE

Výkon	440 W
Menovité napätie a frekvencia	220-240 V, 50 Hz
Chladiace médium	R290
Vodná nádržka	5,5 litra

UMIESTNENIE VÝROBKU

Pri inštalácii zariadenia dodržiavajte minimálne vzdialenosti uvedené na obrázku!

Ak odvlhčovač spôsobuje rušenie iných elektrických spotrebičov v miestnosti, umiestnite odvlhčovač do vzdialenosti najmenej 70 cm od iných spotrebičov!

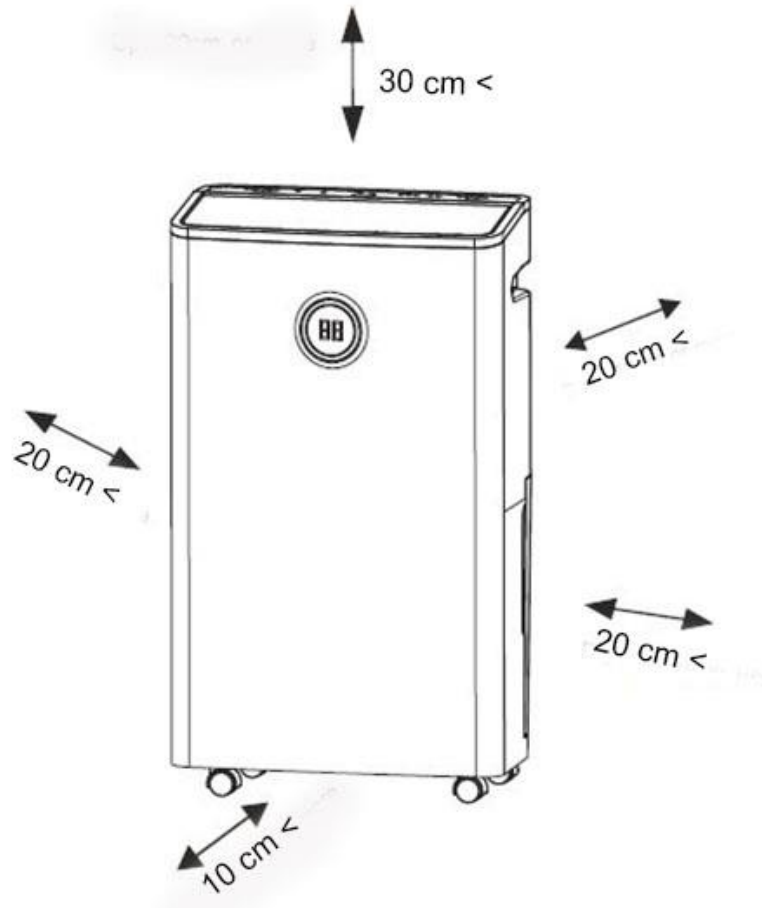

ČASTI PRÍSTROJA

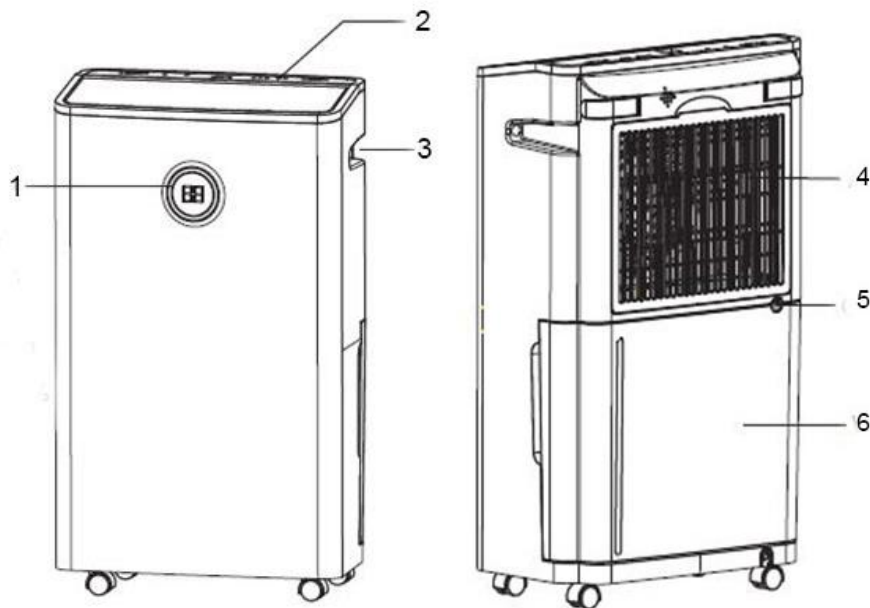

1. Indikátor vlhkosti
2. Ovládacie tlačidlá
3. Držiaky
4. Otvor na prívod vzduchu
5. Nepretržité vypúšťanie
6. Vodná nádržka

POUŽÍVANIE SPOTREBIČA

1. Uistite sa, že je nádrž na vodu riadne zaistená a nie je v nej voda! Nádrž môžete vybrať a vložiť nasledujúcim spôsobom.

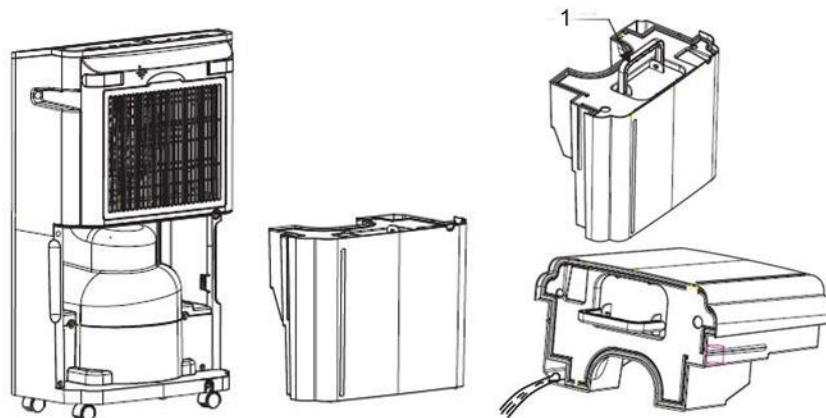

1. Držiak

2. Odvlhčovač nemá funkciu chladenia. Počas prevádzky generuje teplo a môže zvýšiť teplotu v miestnosti o 1 - 4 °C.

OVLÁDANIE OVLÁDACIEHO PANELA

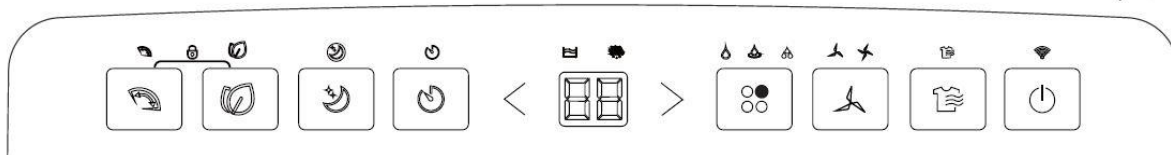

	Nádrž na vodu je plná		Oscilácia		Silné odvlhčovanie
	Časovač		Detská poistka		Nízky stupeň
	Režim spánku		Rozmrazovanie		Vysoký stupeň
	Sušenie oblečenia		Normálne odvlhčovanie		
	Čistenie vzduchu		Nepretržité odvlhčovanie		

Tlačidlo napájania: Stlačením tlačidla napájania zapnete alebo prepnete do pohotovostného režimu. Po zapnutí odvlhčovača sa na displeji zobrazí indikátor režimu odvlhčovania a vlhkosť v miestnosti.

Tlačidlo režimu: Opakovaným stláčaním tohto tlačidla vyberte požadovaný režim odvlhčovania: normálny, nepretržitý alebo silný. Na displeji sa zobrazí príslušný režim odvlhčovania.

- normálne odvlhčovanie: spotrebič pracuje pri požadovanom nastavení vlhkosti. Keď vlhkosť klesne na nastavenú úroveň, spotrebič automaticky zastaví odvlhčovanie.
- nepretržité odvlhčovanie: Spotrebič má funkciu nepretržitého odvlhčovania. Ventilátor pracuje pri nízkych otáčkach a nie je nastaviteľný.
- silné odvlhčovanie: Predvolená cieľová vlhkosť je 30 %. Spotrebič pracuje nepretržite s funkciou odvlhčovania, kým okolitá vlhkosť nedosiahne 30 %. Ventilátor pracuje pri vysokých otáčkach a nie je nastaviteľný.

Funkcia sušenia oblečenia: Spotrebič má funkciu nepretržitého odvlhčovania. Ventilátor pracuje pri vysokých otáčkach a nie je nastaviteľný.

"<" a ">" **Nastavenia vlhkosti:** Opakovaným stláčaním tlačidiel "<" a ">" nastavte požadovanú vlhkosť v rozmedzí 30 % až 80 % (v krokoch po 5 %). Počas nastavovania bude na displeji blikať LED kontrolka. Po 5 sekundách nastavenia sa LED kontrolka vráti na normálne zobrazenie. Po nastavení požadovanej úrovne vlhkosti bude kompresor pokračovať v prevádzke, kým nebude úroveň vlhkosti v miestnosti nižšia ako požadovaná úroveň vlhkosti alebo kým sa nenaplní nádrž na vodu.
Poznámka: Úroveň vlhkosti je možné nastaviť len v režime Normálne odvlhčovanie.

Tlačidlo rýchlosti ventilátora: Stlačením tlačidla rýchlosti ventilátora nastavte vysokú alebo nízku rýchlosť ventilátora a na displeji sa zobrazí príslušný ukazovateľ rýchlosti ventilátora. Otáčky ventilátora možno nastaviť len v režime Normálne odvlhčovanie a Čistenie vzduchu.

 Časovač: Stlačením tlačidla časovača nastavte časovač zapnutia alebo vypnutia v rozsahu 1 až 24 hodín.

- Nastavenie časovača zapnutia: Keď je odvlhčovač vypnutý, dotknite sa tlačidla časovača a stláčajte tlačidlo "<" alebo ">", kým nedosiahnete požadovaný počet hodín pred jeho zapnutím. Kontrolka časovača sa rozsvieti, keď je časovač nastavený.
- Nastavenie časovača vypnutia: Keď je odvlhčovač vzduchu zapnutý, ťuknite na tlačidlo Časovač a potom stláčajte tlačidlo "<" alebo ">", kým nedosiahnete požadovaný počet hodín pred vypnutím. Kontrolka časovača sa rozsvieti, keď je časovač nastavený.



Režim spánku: Stlačením tlačidla spánku aktivujete funkciu spánku, keď je zariadenie stále v akomkoľvek režime. Zhasnú všetky svetlá okrem svetla spánku/tichého svetla/detského zámku. Stlačte ľubovoľné tlačidlo v režime spánku pre vykonanie funkcií a prebudenie.



Tlačidlo čistenia vzduchu: Zariadenie má zabudovaný záporný anión. Stlačením tlačidla Čistenie vzduchu môžete spotrebič používať na čistenie vzduchu. Príslušný indikátor sa rozsvieti a kompresor nebude fungovať. Stlačením tlačidla rýchlosti ventilátora nastavte vysokú alebo nízku rýchlosť ventilátora.



Tlačidlo automatickej oscilácie: Stlačte tlačidlo Auto swing a rozsvieti sa príslušná kontrolka. Lišta sa automaticky začne otáčať.



Detský zámok: Stlačením a podržaním tlačidla Auto swing a Air clean na niekoľko sekúnd aktivujete alebo deaktivujete funkciu detskej poistky. Pri vstupe do detskej poistky sa na LED displeji zobrazí LC a bliká 5 sekúnd, potom sa vráti na normálne zobrazenie. Po stlačení ostatných tlačidiel v režime detskej zámky sa na displeji LED zobrazí hodnota LC a bliká 5 sekúnd, aby vám pripomenula stav zámky. V stave detskej poistky možno zariadenie zapnúť/vypnúť stlačením tlačidla napájania.



Rozmrazovanie: Keď sa na výparníkových špirálach nahromadí námraza, spustí sa funkcia automatického odmrázovania. Kompresor sa vypne a ventilátor beží, kým sa neodstráni námraza. Ak je spotrebič v prevádzke pri izbovej teplote od 5 °C do 12 °C, každých 8 minút sa na približne 3 minúty zastaví, aby sa rozmrazil. Ak spotrebič pracuje pri izbovej teplote medzi 12 °C a 18 °C, zastaví sa na rozmrazovanie každých 25 minút na 5 minút. Ak je spotrebič prevádzkovaný pri izbovej teplote medzi 18 °C a 23 °C, zastaví sa na odmrázovanie každých 120 minút na 5 minút. Pred pokračovaním počkajte 3 minúty. Keď sa kompresor zastaví, môže sa znovu spustiť až po 3 minútach.



Indikátor nádrže na vodu: Keď je nádržka na vodu plná, na displeji sa zobrazí indikátor plnosti vody a 20-krát zaznie zvukový signál. Kompresor a ventilátor sa po niekoľkých minútach automaticky zastavia.

Poznámka: Indikátor plnosti sa na displeji zobrazí aj vtedy, ak bola nádržka na vodu vybratá alebo umiestnená na nesprávnom mieste.

Automatický reštart: Ak dôjde k neočakávanému prerušeniu prevádzky spotrebiča z dôvodu výpadku elektrického prúdu, po obnovení napájania sa spotrebič automaticky spustí s predchádzajúcim nastavením funkcií. Ak je časovač nastavený pred výpadkom napájania, funkcia automatického reštartu je deaktivovaná.

ČISTENIE A ÚDRŽBA

Pred čistením odvlhčovač vypnite a odpojte ho zo zásuvky! Povrch spotrebiča vyčistite mäkkou handričkou. Nedotýkajte sa ovládacieho panela mokrou handričkou/rúškou! Na čistenie nepoužívajte riedidlá a/alebo tekuté čistiace prostriedky, žieravé látky!

Ak chcete nádržku na vodu vyčistiť, opatrne ju vytiahnite a vyberte. Nakloňte nádrž v zobrazenom smere a pomaly vyprázdňte vodu z nádrže. Vnútro nádrže umyte vodou. Nepoužívajte kefu. Plavák z nádrže nevyberajte. Utrite vodu z vonkajšej strany nádrže handričkou a vráťte nádrž na pôvodné miesto. V nádrži na vodu nenechávajte stáť vodu. Ak spotrebič nebudete dlhší čas používať, vždy vyprázdňte nádržku na vodu a nechajte ju vyschnúť

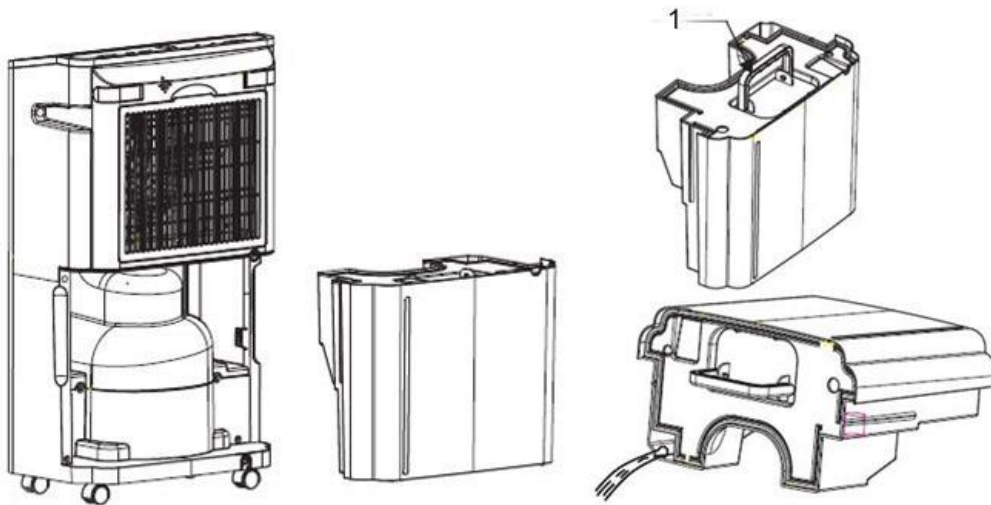

Často čistite sieťku filtra. (Čistenie sa odporúča každé dva týždne.) Usadený prach môže znížiť výkon spotrebiča. Odstráňte zadný kryt spotrebiča, vyberte držiak filtra a potom vyberte filtre. Potiahnite zadný kryt smerom k sebe a vyberte ho zo zariadenia. Odstráňte siderický filter zo zariadenia. Na odstránenie prachu použite vysávač alebo zľahka poklepte na filtre. Ak sú filtre veľmi znečistené, umyte ich vo vode obsahujúcej neutrálny čistiaci prostriedok, dobre opláchnite vodou a nechajte uschnúť. Vyčistite filter čističa vzduchu a odstráňte prach.



SPRIEVODCA PRIPOJENÍM WIFI

Naskenujte nižšie uvedený QR kód pomocou telefónu alebo prejdite do obchodu Play/App Store s aplikáciami, kde nájdete aplikáciu Tuya Smart a stiahnite si ju



Registrácia

1. Kliknite na tlačidlo "Vytvoriť nové konto"!
2. V prípade potreby vyberte svoju krajinu a potom zadajte svoju e-mailovú adresu!
3. Kliknite na tlačidlo "Vyžiadať overovací kód" a zadajte 6-miestne číslo, ktoré ste dostali e-mailom
4. Zadajte heslo podľa vlastného výberu (6-20 znakov, čísla, veľké a malé písmená) a kliknite na tlačidlo "Hotovo"!

Pridanie zariadenia

1. Kliknite na tlačidlo "Add device"!
2. Povoľte aplikácii používať lokáciu!
3. Vľavo vyberte kategóriu "Domáce spotrebiče" a potom zo zobrazených produktov vyberte "Odvlhčovač vzduchu Wifi"!
4. Keď je odvlhčovač v pohotovostnom režime, stlačte tlačidlo Mode na zariadení  na 5 sekúnd. Ikona Wifi bude blikať a ozve sa pípnutie.
5. Zadajte heslo Wifi a kliknite na tlačidlo "Ďalej"!
6. Kliknite na "Confirm the indicator is blinking" a potom vyberte rýchlosť blikania!
7. Obe zariadenia sa automaticky spoja.

Správa odvlhčovača cez telefón

Zapnite zariadenie pomocou tlačidla napájania!  Rozhranie sa potom zmení na modré a k dispozícii budú nasledujúce funkcie:

- **Dehumidify** (Odvlhčovanie):
 - Normal (Normálne),
 - Continuous (Priebežné),
 - Strong (Silné),
 - Dry Clothes (Sušenie oblečenia)
- **Fan Speed** (Rýchlosť ventilátora):
 - Low (Nízka),
 - High (Vysoká)
- **Function** (Funkcie):
 - Sleep (Režim spánku),
 - Fan (Režim ventilátora),
 - Lock (Detský zámok)
- **Timer** (Časovač)

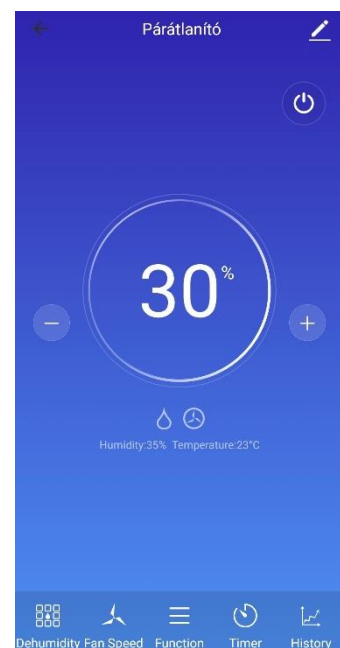

RIEŠENIE PROBLÉMOV

Porucha	Body na kontrolu	Úlohy
Nefunguje	Skontrolujte, či je sieťová zástrčka odpojená.	Zástrčku zasunite úplne do zásuvky.
	Skontrolujte, či je nádrž na vodu plná.	Vyprázdnite nádrž na vodu.
	Skontrolujte, či je nádržka na vodu správne nasadená.	Nádržku nastavte do správnej polohy.
	Skontrolujte, či sú všetky lopatky zatvorené.	Otvorte jednu z lopatiek.
Odvlhčovaný objem je malý	Skontrolujte, či sa filtre nevysunuli.	Očistite filter.
	Skontrolujte, či nie sú zablokované vetracie otvory.	Odstráňte prekážky z vetracieho otvoru.
	Skontrolujte, či je odvlhčovač v režime čistenia vzduchu.	Prepnite spotrebič do režimu odvlhčovania.
Príliš vysoká hlasitosť počas prevádzky	Skontrolujte, či je spotrebič správne nainštalovaný.	Spotrebič umiestnite na stabilnú, rovnú podlahu.
Prevádzka sa zastaví počas odparovania	Skontrolujte, či je teplota v miestnosti vyššia ako použiteľná prevádzková teplota.	Odvlhčovanie sa spustí automaticky pri poklese teploty.
Vyprané oblečenie sa nesusí.	Skontrolujte, či je bielizeň v práčke vystavená pôsobeniu vzduchu.	Snažte sa bielizeň vystaviť prúdeniu vzduchu.
	Skontrolujte, či teplota v miestnosti nie je príliš nízka.	Vyprané oblečenie sa pri nízkych teplotách ťažko suší.

Každá osoba pracujúca na chladiacom okruhu musí mať akreditované osvedčenie, ktoré ju oprávňuje bezpečne manipulovať s chladivom v súlade s priemyselnými normami.

Údržba by sa mala vykonávať len podľa odporúčaní výrobcu. Ostatná údržba a opravy, ktoré si vyžadujú pomoc kvalifikovanej osoby, sa musia vykonávať pod dohľadom osoby, ktorá má skúsenosti s používaním horľavých chladív.

ODPADOVÉ HOSPODÁRSTVO

Likvidácia použitých elektrických a elektronických zariadení	
	<p>Toto označenie na výrobku a na obale znamená, že je zakázané likvidovať nepoužitý výrobok v domácom odpade, pretože je znečisťujúcou látkou životného prostredia. Ak potrebujete ďalšie podrobnosti, obráťte sa na miestne orgány!</p> <p>Toto označenie platí pre celé územie Európskej únie. Ak chcete výrobok zlikvidovať mimo Európskej únie, obráťte sa na miestne úrady, ktoré vám poskytnú, informácie o príslušných predpisoch.</p>

Výrobca/dovozca: Vöröskő Kft., 8200 Veszprém, Pápai út 36.

SYMBOL CE



Označenie je určené na označenie, že výrobok spĺňa príslušné normy Európskej únie a je voľne predajný v Európskej únii.

Maximálny prenosový výkon	20dBm
Frekvenčný rozsah	2400-2483,5 MHz

My, spoločnosť Vöröskő s.r.o., vyhlasujeme na vlastnú zodpovednosť, že výrobok: D20-5290 spĺňa základné požiadavky smernice RED (2014/53/EÚ) a ďalšie príslušné požiadavky.

Navodila ZA uporabo

dyras

Razvlažilec zraka
Model: D20-5290

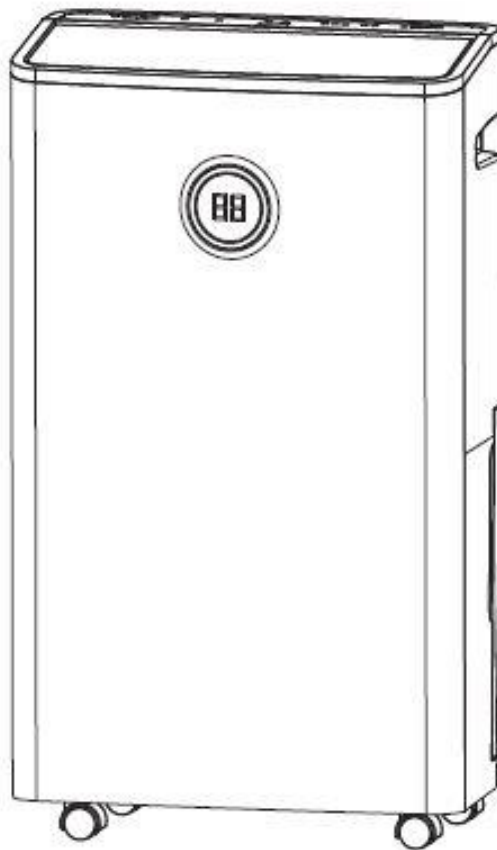

Prosimo vas, da pred uporabo natančno preberite navodila!

SPLOŠNE VARNOSTNE DOLOČBE

Preberite in upoštevajte ta pomembna varnostna navodila!

1. V primeru kakršnih koli nepravilnosti obvezno izklopite razvlažilec zraka, izvlecite vtič iz vtičnice in se obrnite na strokovni servisni center! (Nepravilno delovanje lahko povzroči okvaro, električni udar ali požar.)
2. Nikoli ne poskušajte izklopiti razvlažilca z izvlečenjem vtiča!
3. Na razvlažilcu nikoli ne izvajajte nobenih sprememb! Naprave ne poskušajte razstaviti ali je popravljati sami!
4. Da bi se izognili električnemu udaru, naj bodo vaše roke suhe, ko priključujete vtič v električno vtičnico!
5. Ta naprava je zasnovana za napajanje 220-240 V. Ne priključite na omrežje z drugačno napetostjo!
6. Da bi se izognili nevarnosti eksplozije, ne uporabljajte vnetljivih razpršil in v bližini naprave ne shranjujte vnetljivih snovi ali drugih kemikalij (^)
7. Ne postavljajte razvlažilca v bližino grelnikov ali virov toplote! (v)
8. Redno preverjajte napajalni kabel naprave! Poškodovano napeljavo mora v vsakem primeru zamenjati usposobljen serviser ali kvalificiran strokovnjak, da se izognete škodi in finančni izgubi! Na napajalni kabel nikoli ne odlagajte vročih ali nanj obešajte težkih predmetov! Med delovanjem nikoli ne odklopite ali navijte kabla!
9. Ne pijte vode, zbrane v rezervoarju, in je ne uporabljajte za nič drugega!
10. Naprave ne uporabljajte, če pokrov za zadnjo stran in/ali posoda za vodo nista nameščena!
11. Snov za hlajenje v napravi je plin brez vonja.
12. Hladilni plin R290 je z okoljskega vidika skladen z ustreznimi evropskimi standardi.
13. Hladilnega sistema ne prebodite ali prerežite!
14. Napravo postavite na vodoravno, ravno površino!
15. Naprave ne uporabljajte pri temperaturah pod 0 °C.
16. Naprave ne uporabljajte na prostem! Naprave ne izpostavljajte neposredni sončni svetlobi in/ali dežju, saj lahko to povzroči pregrevanje, električni udar ali požar!
17. Rezervoarja za vodo ne postavljajte na vrh razvlažilca za zrak! Če voda izhaja, lahko ta uide v notranjost naprave in poškoduje izolacijo.
18. Razvlažilca ne uporabljajte za posebne namene, kot so sušenje hrane, konzerviranje artefaktov itd
19. Ne uporabljajte razvlažilca za zrak na mestu, kjer bi lahko uhajalo olje ali vnetljiv plin!
20. Naprave ne uporabljajte v prostorih, ki so izpostavljeni kemikalijam!
21. Za neprekinjeno odvajanje kondenzata (zbrane vode) poskrbite, da je odtočna cev pravilno nastavljena!
22. Ne uporabljajte razvlažilca za zrak kot stol in/ali naslonjalo za noge! Stati na napravi, stopiti nanj je prepovedano!

23. Če uporabljate razvlažilec zraka v garderobni sobi, pazite, da da ni prisotna nobena oseba!
24. Ne odstranite vtiča iz rezervoarja za vodo!
25. Ne blokirajte dovodov in odvodov zraka! Ne pokrivajte enote s opranim perilom ali čim drugim!
26. Pred dolgotrajnim neprekinjenim delovanjem redno preverjajte filter čistilnika za zrak, odtočno cev in izpraznite rezervoar za vodo!
27. Pred čiščenjem in vzdrževanjem vedno izklopite napajanje in izpraznite rezervoar za vodo! Poskrbite, da na površino razvlažilca ne pride voda!
28. Te naprave ne smejo uporabljati osebe z zmanjšanimi fizičnimi, senzoričnimi ali duševnimi sposobnostmi, osebe s pomanjkanjem izkušenj in znanja ali otroci, razen če so nadzorovani ali poučeni o uporabi naprave in razumejo nevarnosti, ki so s tem povezane.
29. V rezervoarju za vodo ne puščajte stoječe vode! Če naprave ne boste uporabljali dlje časa, vedno izpraznite posodo za vodo in jo pustite, da se posuši
30. Napravo je treba hraniti v pokončnem položaju! Priporočamo, da originalno embalažo shranite!



Pozor! Nevarnost požara!

POSEBNE INFORMACIJE O HLADILNEM SREDSTVU R290

- Napravo je treba namestiti, shraniti in uporabljati na površini, večji od 4 m².
- Ta enota vsebuje 60 g hladilnega plina R290.
- Upoštevajte, da je hladilno sredstvo R290 brez vonja in nima vonja, ki je običajno povezan z vonjem zemeljskega plina in propana.
- Naprava mora biti nameščena na mestu, kjer med delovanjem ni stalnih virov vžiga, kot so odprt plamen, plinske ali električne naprave.
- Naprave ne prebijajte in je ne skurite.
- Če je naprava nameščena, shranjena ali se uporablja v ne prezračevanem prostoru, mora biti prostor zasnovan tako, da preprečuje kopičenje uhajanja hladilnega sredstva, ki bi lahko povzročilo nevarnost požara ali eksplozije zaradi vžiga hladilnega sredstva z električnimi grelniki, pečmi ali drugimi viri vžiga.
- Napravo je treba hraniti tako, da ne pride do mehanske okvare.
- Osebe, ki upravljajo ali delajo s hladilnimi sredstvi, morajo imeti ustrezen certifikat, ki ga izda akreditirana organizacija, ki zagotavlja usposobljenost za ravnanje s hladilnimi sredstvi v skladu s posebnimi ocenami, ki jih priznavajo industrijska združenja.

SPECIFIKACIJA

Zmogljivost	440 W
Nazivna napetost in frekvenca	220-240 V, 50 Hz
Hladilno sredstvo	R290
Rezervoar za vodo	5,5 litrov

NAMESTITEV IZDELKA

Pri nameščanju naprave upoštevajte najmanjše razdalje, prikazane na sliki!

Če razvlažilec za zrak povzroča motnje drugim električnim napravam v prostoru, ga postavite vsaj 70 cm stran od drugih naprav!

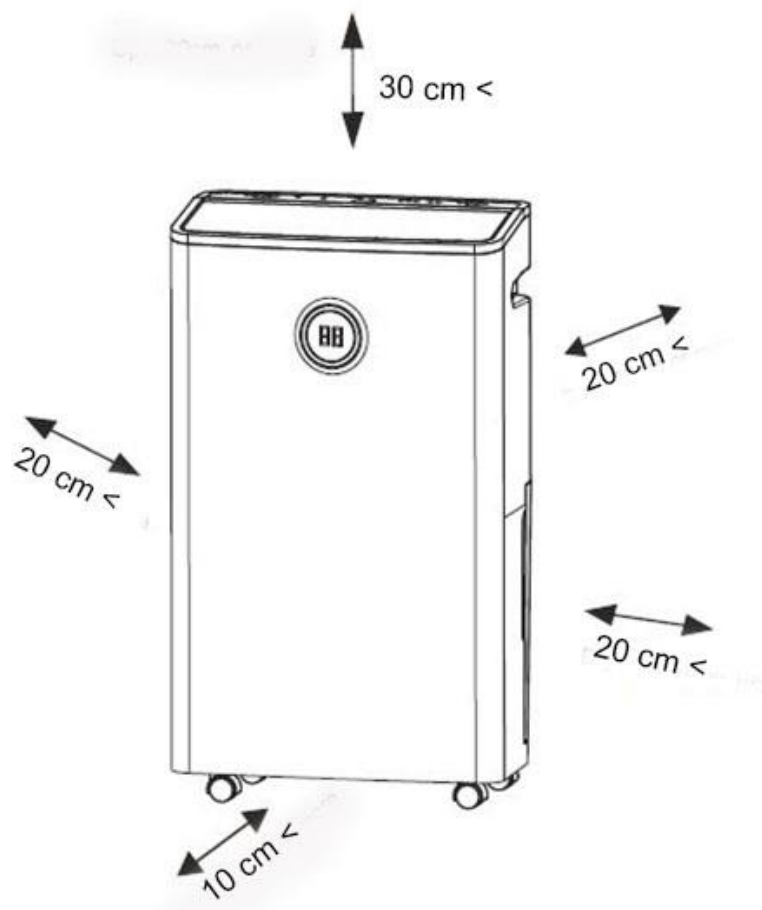

SESTAVNI DELI NAPRAVE

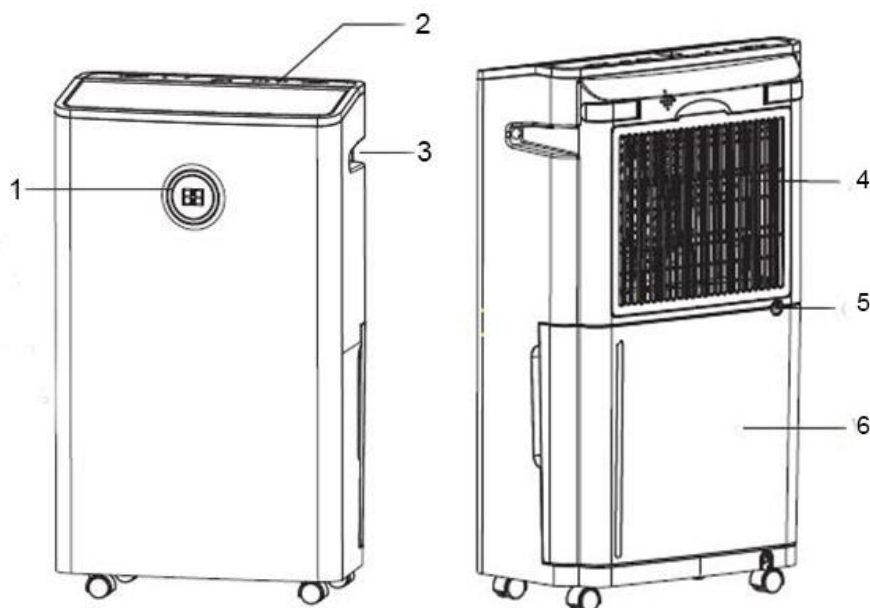

1. Indikator vlažnosti
2. Gumbi za upravljanje
3. Ročaji
4. Odprtina za dovod zraka
5. Neprekinjeno odvajanje
6. Rezervoar za vodo

UPORABA NAPRAVE

1. Prepričajte se, da je rezervoar za vodo pravilno pritrjen in da v njem ni vode! Rezervoar lahko odstranite in vstavite na naslednji način.

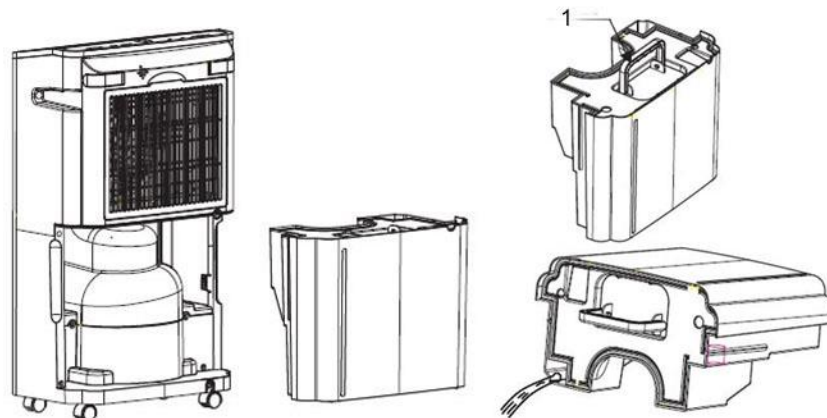

1. Ročaj

2. Razvlažilec zraka nima funkcije hlajenja. Med delovanjem ustvarja toploto in lahko poveča temperaturo v prostoru za 1-4 °C.

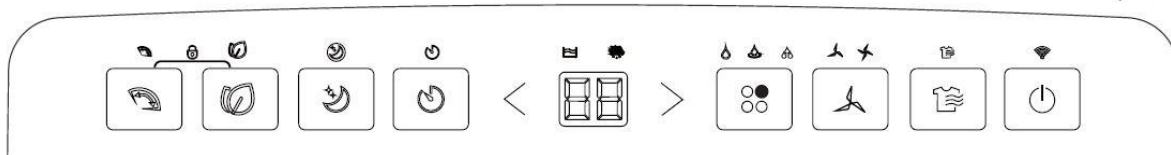

DELOVANJE NADZORNE PLOŠČE



	Rezervoar za vodo je poln		Oscilacija		Močno razvlaževanje
	Časovnik		Otroška ključavnica		Nizka stopnja
	Način mirovanja		Odmrzovanje		Visoka stopnja
	Sušenje oblačil		Normalno razvlaževanje		
	Čiščenje zraka		Neprekinjeno razvlaževanje		

 **Gumb power:** Pritisnite gumb za vklop za vklop ali pripravljenost. Takoj po vklopu razvlažilca se na zaslonu prikažeta indikator načina razvlaževanja in vlažnost v prostoru.

 **Gumb način:** Večkrat pritisnite ta gumb, da izberete želeni način razvlaževanja: normalno, neprekinjeno ali močno. Na zaslonu se prikaže ustrezen način razvlaževanja.

-  normalno razvlaževanje: naprava deluje pri zelenih nastavitvah vlažnosti. Ko vlažnost pade na nastavljeno raven, naprava samodejno ustavi postopek razvlaževanje.
-  neprekinjeno razvlaževanje Naprava ima funkcijo neprekinjenega razvlaževanja. Ventilator deluje pri nizki hitrosti in ni nastavljen.
-  močno razvlaževanje: Privzeta ciljna vlažnost je 30 %. Naprava deluje neprekinjeno s funkcijo razvlaževanja, dokler vlažnost okolja ne doseže 30 %. Ventilator deluje pri nizki hitrosti in ni nastavljen.

 **Funkcija za sušenje oblačil:** Naprava ima funkcijo neprekinjenega razvlaževanja. Ventilator deluje pri nizki hitrosti in ni nastavljen.

"<" és ">" **Nastavitve vlažnosti:** Večkrat pritisnite gumb < in >; da nastavite želeno vlažnost med 30 % in 80 % (po vsakem koraku 5 %). Med nastavitvijo bo na zaslonu utripala lučka LED. Po 5 sekundah nastavljanja se LED dioda vrne v normalno stanje. Ko nastavite želeno raven vlažnosti, bo kompresor pričel z delovanjem, dokler ne bo raven vlažnosti v prostoru nižja od zelene ali dokler ne bo rezervoar za vodo napolnjen. Pripomba: Stopnjo vlažnosti lahko nastavite samo v načinu normalnega razvlaževanja.

 **Gumb za hitrost ventilatorja:** Pritisnite gumb za hitrost ventilatorja, da lahko nastavite visoko ali nizko hitrost ventilatorja, in na zaslonu se prikaže ustrezen indikator hitrosti ventilatorja. Hitrost ventilatorja lahko nastavite samo v načinu normalnega razvlaževanja in čiščenja zraka.

 **Časovnik:** S pritiskom na gumb časovnika nastavite časovnik vklopa ali izklopa med 1 in 24 urami.

- Nastavitev časovnika za vklop: Ko je razvlaževalnik zraka izklopljen, se dotaknite gumba časovnika in pritisnite gumb <; ali >, dokler ne dosežete zelenega števila ur, pred vključitvijo naprave. Ko je časovnik nastavljen, zasveti lučka časovnika.
- Nastavitev časovnika za izklop: Ko je razvlaževalnik zraka izklopljen, se dotaknite gumba časovnika in pritisnite gumb <; ali >, dokler ne dosežete zelenega števila ur, pred vključitvijo naprave. Ko je časovnik nastavljen, zasveti lučka časovnika.

 **Način mirovanja:** Pritisnite gumb za mirovanje, da aktivirate funkcijo mirovanja, ko je naprava še vedno v katerem koli načinu. Vse luči se ugasnejo, razen luči za spanje/tihe luči/luči za otroško ključavnico. V načinu mirovanja pritisnite katerikoli gumb, da izvedete funkcije in se naprava zbudi.

 **Gumb za čiščenje zraka:** Naprava ima vgrajen negativni anion. Če želite napravo uporabljati za čiščenje zraka, pritisnite gumb Čiščenje zraka. Ustrezni indikator se prižge in kompresor ne bo deloval. Pritisnite gumb za hitrost ventilatorja, da nastavite visoko ali nizko hitrost ventilatorja.

 **Gumb za samodejno oscilacijo:** Pritisnite gumb Auto swing in prižge se ustrezen indikator. Lamela se bo samodejno začela obračati.

 **Otroška ključavnica:** Pritisnite in za nekaj sekund pridržite Auto swing in Air clean, da aktivirate ali deaktivirate funkcijo otroške ključavnice. Ko vstopite v otroško ključavnico, se na zaslonu LED prikaže LC in utripa 5 sekund, nato pa se vrne na običajen prikaz. Če v načinu otroške ključavnice pritisnete druge gumbe, se na LED diodi prikaže vrednost LC in utripa 5 sekund, da vas opomni na stanje ključavnice. V stanju otroške ključavnice lahko napravo vklopite/izklopite s pritiskom na gumb za vklop.

 **Odmrzovanje:** Ko se na tuljavah uparjalnika nabere zmrzal, se sproži funkcija samodejnega odmrzovanja. Kompresor se izklopi, ventilator pa deluje, dokler se zmrzal ne odstrani. Če naprava deluje pri sobni temperaturi med 5 °C in 12 °C, se vsakih 8 minut za približno 3 minute ustavi, da se odtaja. Če naprava deluje pri sobni temperaturi med 12 °C in 18 °C, se vsakih 25 minut za približno 5 minute ustavi, da se odtaja. Če naprava deluje pri sobni temperaturi med 18 °C in 23 °C, se vsakih 120 minut za približno 5 minute ustavi, da se odtaja. Pred nadaljevanjem delovanja naprave počakajte 3 minute. Ko se kompresor ustavi, se lahko ponovno zažene šele po 3 minutah.

 **Indikator za rezervoar za vodo:** Ko je rezervoar za vodo poln, se na zaslonu prikaže indikator polne vode in 20-krat zasliši zvočni signal. Kompresor in ventilator se po nekaj minutah samodejno ustavita.

Komentar: Indikator za polnost se na zaslonu prikaže tudi, če je rezervoar za vodo odstranjen ali postavljen na napačno mesto.

Samodejni ponovni zagon: Če se delovanje naprave nepričakovano prekine zaradi izpada električne energije, se naprava samodejno zažene s prejšnjo nastavitvijo funkcije, ko je električno napajanje ponovno vzpostavljeno. Če je časovnik nastavljen pred izpadom električne energije, je funkcija samodejnega ponovnega zagona deaktivirana.

ČIŠČENJE IN VZDRŽEVANJE

Pred čiščenjem izključite napravo iz električnega omrežja in počakajte, da se ohladi! Zunanost naprave očistite z mehko krpo. Ne dotikajte se nadzorne plošče z moko krpo ali brisačo! Za čiščenje ne uporabljajte razredčil in/ali tekočih čistil, jedkih snovi!

Če želite očistiti posodo za vodo, jo previdno izvlecite in odstranite iz naprave. Rezervoar nagnite v prikazano smer in počasi izpraznite vodo iz rezervoarja. Notranjost rezervoarja umijte z vodo. Ne uporabljajte krtače. Ne odstranjajte plovca iz rezervoarja. S krpo obrišite vodo z zunanje strani rezervoarja in rezervoar namestite v prvotno obliko. V rezervoarju za vodo ne puščajte stoječe vode. Če naprave ne boste uporabljali dlje časa, vedno izpraznite rezervoar za vodo in pustite, da se posuši.

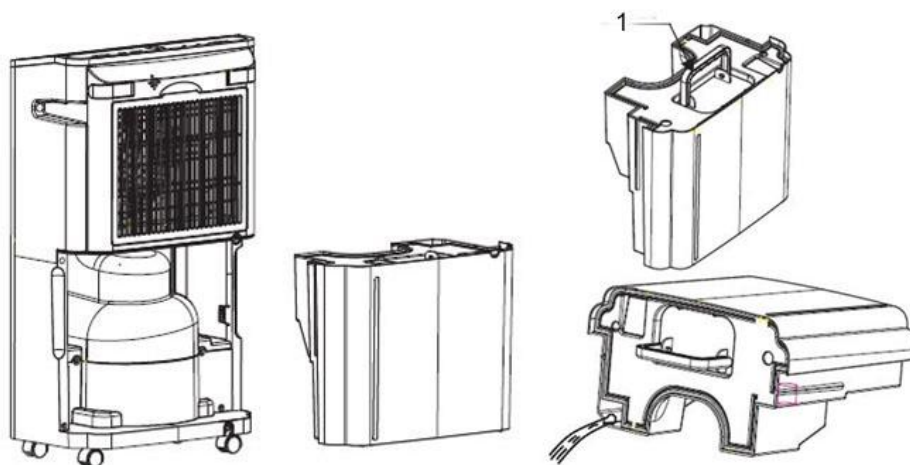

Pogosto čistite mrežo filtra. (Priporočljivo je čiščenje vsaka dva tedna.) Usedli prah lahko zmanjša zmogljivost naprave. Odstranite pokrov zadnje strani naprave, odstranite držalo filtra in nato odstranite filtre. Povlecite zadnji pokrov proti sebi in ga odstranite z naprave. Iz naprave odstranite filter sider. Za odstranjevanje prahu uporabite sesalnik ali rahlo tapkajte po filterih. Če so filtri zelo umazani, jih operite v vodi z nevtralnim detergentom, dobro sperite z vodo in pustite, da se posušijo. Izpraznite filter čistilnika zraka in odstranite prah.

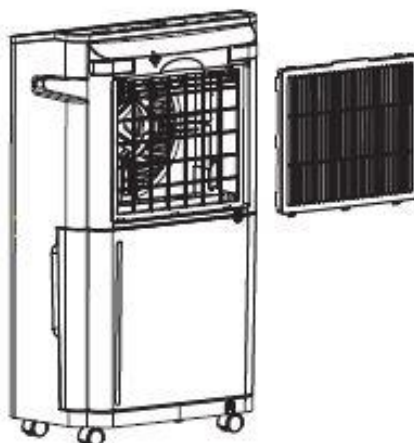

NAVODILO ZA UPORABO ZA POVEZAVO NA WIFI

S telefonom skenirajte spodnjo kodo QR ali pojdite v trgovino Play Store/App Store in poiščite aplikacijo Tuya Smart ter jo prenesite na svojo napravo.



Registracija

1. Kliknite na gumb "Ustvari nov račun"!
2. Po potrebi izberite svojo državo in vnesite e-poštni naslov!
3. Kliknite na gumb "Zahtevajte kodo za preverjanje" in vnesite šestmestno številko, ki ste jo prejeli po e-pošti
4. Vnesite izbrano geslo (6-20 znakov, številke, velike in male črke) in kliknite »Opravljeno«!

Dodajanje naprave

1. Kliknite gumb "Dodaj napravo"!
2. Aplikaciji dovolite uporabo svoje lokacije!
3. Na levi strani izberite kategorijo "Gospodinjski aparati", nato pa med prikazanimi izdelki izberite »Razvlaževalec za zrak Wifi"!
4. Ko je razvlaževalec v stanju pripravljenosti, pritisnite gumb Mode na napravi  za 5 sekund. Oznaka Wifi bo utripala in zaslišali boste zvočni signal.
5. Vnesite vaše geslo za Wifi in kliknite "Naprej"!
6. Kliknite "Potrdi, da indikator utripa" in izberite hitrost utripanja!
7. Napravi se samodejno povežeta.

Upravljanje razvlaževalca prek telefona

Vklopite napravo z gumbom za vklop Power ! Vmesnik se obarva modro in na voljo so naslednje funkcije:

- **Dehumidify** (Razvlaževanje):
 - Normal (Normalno),
 - Continuous (Neprekinjeno),
 - Strong (Močno),
 - Dry Clothes (Sušenje oblačil)
- **Fan Speed** (Hitrost ventilatorja):
 - Low (Nizko),
 - High (Visoko)
- **Function** (Funkcije)
 - Sleep (Način mirovanja),
 - Fan (Način ventilatorja),
 - Lock (Otroška ključavnica),
- **Timer** (Časovnik)

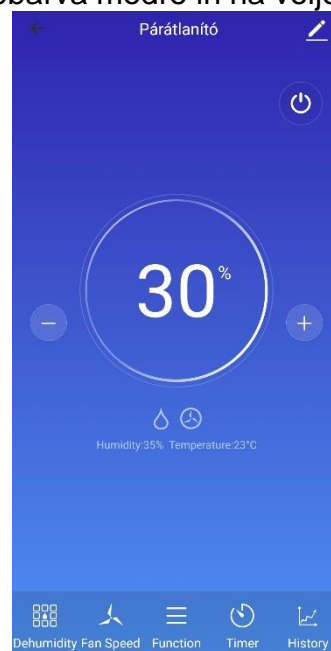



ODPRAVLJANJE TEŽAV

Okvara naprave	Točke, ki jih je treba preveriti	Kaj storiti
Ne deluje	Preverite, ali je napajalni vtič izključen iz električnega omrežja.	Vtič popolnoma vstavite v vtičnico.
	Preverite, ali je rezervoar za vodo poln.	Izpraznite rezervoar za vodo.
	Preverite, ali je rezervoar za vodo primerno nameščen.	Rezervoar postavite v pravilen položaj.
	Preverite, ali so vsa lopatice zaprte.	Odprite eno od lopat.
Razvlažena prostornina je majhna	Preverite, ali so filtri umazani.	Očistite filter.
	Preverite, ali so se odprtine za ventilacijo zamašile.	Odstranite ovire iz odprtine za ventilacijo.
	Preverite, ali je razvlaževalnik v načinu čiščenja zraka.	Napravo preklopite v način razvlaževanja.
Preveč glasen med delovanjem	Preverite, ali je naprava pravilno nameščena, usklajeno z navodili.	Napravo postavite na stabilna ravna tla.
Delovanje se ustavi med razvlaževanjem.	Preverite, ali je temperatura v prostoru višja od uporabne delovne temperature.	Razvlaževanje se začne samodejno, ko se temperatura zniža.
Oprana oblačila se ne sušijo.	Preverite, ali je perilo izpostavljeno zraku v stroju.	Poskusite perilo izpostaviti zračnemu toku.
	Preverite, ali je temperatura v prostoru prenizka.	Oprana oblačila se težko sušijo na prenizki temperaturi.

Vsaka oseba, ki dela v hladilnem krogu, mora imeti akreditirano potrdilo, ki jo pooblašča za varno ravnanje s hladilnim sredstvom v skladu z industrijskimi standardi.

Servisiranje je dovoljeno opravljati le po priporočilih proizvajalca. Druga vzdrževalna dela in popravila, pri katerih je potrebna pomoč usposobljene osebe, je treba izvajati pod nadzorom osebe, ki ima izkušnje z uporabo vnetljivih hladilnih sredstev.

RAVNANJE Z ODPADKI

Uničenje rabljene električne in elektronske opreme	
 	<p>Ta oznaka na izdelku in embalaži pomeni, da je izdelek prepovedano odvreči med gospodinjske odpadke, saj močno onesnažuje okolje. Za več informacij se obrnite na pristojni lokalni organ!</p> <p>Ta znak velja v vsej Evropski uniji. Če želite izdelek odstraniti zunaj Evropske unije, se o ustreznih predpisih pozanimajte pri pristojnih lokalnih organih!</p>

Proizvajalec/uvoznik: Vöröskő Kft., 8200 Veszprém, Pápai út 36.

SIMBOL CE



Namen oznake je označiti, da je izdelek skladen z ustreznimi predpisi Evropske unije in da je prosto tržen v Evropski uniji.

Maks. prenosna zmogljivost	20dBm
Frekvenčno območje	2400-2483,5 MHz

Podjetje Vöröskő Ltd. na lastno odgovornost izjavlja, da je izdelek: D20-5290 Skladen z bistvenimi zahtevami direktive RED (2014/53/EU).

dyras

www.dyras.hu

Copyright © 2023 The dyras wwe.factory LLC U.S.A.

No parts of the content (including logos, design, photos, text, colour scheme arrangements, etc.) may be reproduced, reused or redistributed for any purpose whatsoever, or distributed to a thirdparty for such purposes, without the written permission of The dyras wwe.factory LLC.

®= registered trademark of Dyras Europe Kft.