

# ***dyras***

**GS-MOU1033WH**



HU .....	3
GB .....	9
DE .....	15
CZ .....	21
HR .....	27
SK .....	33
SI.....	39

Használati útmutató

# **dyras**

Gaming egér, programozható  
Modell: GS-MOU1033WH



**Kérjük, használat előtt figyelmesen olvassa el a használati útmutatót!**

## SPECIFIKÁCIÓ

Csatlakozó típus	USB
Feszültség	5 V
Kábel hossza	1,6 m
Érzékenység	800-1600-2400-3200-4800-8000 DPI
Gombok száma	9
Gombok élettartama	3 millió kattintás
Kompatibilis	Windows / MAC / Linux

## A TERMÉK HASZNÁLATA

1. Távolítson el minden csomagolóanyagot!
2. Csatlakoztassa az egeret a számítógép USB-portjához!
3. Az egér használatra kész.
4. Az RGB világítás módját a „LED váltógombbal” lehet beállítani.

## GOMBOK

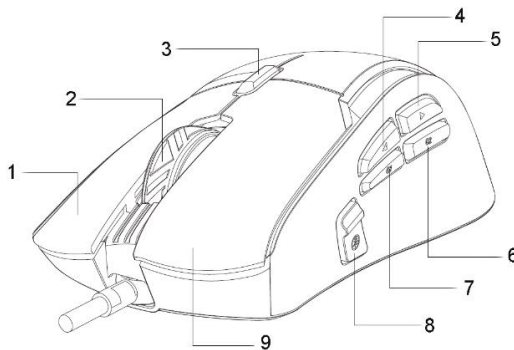

- |                |                      |
|----------------|----------------------|
| 1. Jobb gomb   | 6. Tüzelés gomb      |
| 2. Görgő       | 7. LED váltógomb     |
| 3. DPI gomb    | 8. Mesterlövész gomb |
| 4. Előre gomb  | 9. Bal gomb          |
| 5. Vissza gomb |                      |

## TERMÉKJELLEMZŐK

- 6 sebességfokozat: 800–1600–2400–3200–4800–8000 DPI
- Körkörös, színes „lélegző” fényhatás, DPI váltásnál villogó jelzőfényvel: 800 DPI (zöld), 1600 DPI (lila), 2400 DPI (kék), 3200 DPI (piros), 4800 DPI (cián), 8000 DPI (sárga)
- 7 fényhatás: Lélegző mód; Színes áramlás mód; Szivárvány mód; Flow fény mód; Keringő mód; Négy évszak mód; LED KI
- További funkciókért töltsse le a szoftvert a [www.dyras.eu](http://www.dyras.eu) oldalról.

## HIBAE LHÁRÍTÁS LÉPÉSEI

- Csatlakoztassa az USB kábelt a számítógép egy másik USB-portjába.
- Ha USB elosztót használ, próbálja közvetlenül a számítógéphez csatlakoztatni az egeret.
- Jobb a számítógéphez hátulján lévő USB-portokat használni, mint az elülsőket.
- Ellenőrizze az USB elosztót idegen tárgyak vagy por miatt.
- Húzza ki, majd csatlakoztassa újra az USB csatlakozót.
- Indítsa újra a számítógépet.

## A SZOFTVER HASZNÁLATA

Töltse le és telepítse a szoftvert a [www.dyras.eu](http://www.dyras.eu) oldalról. A program megnyitásakor az alábbi menüpont nyílik meg:

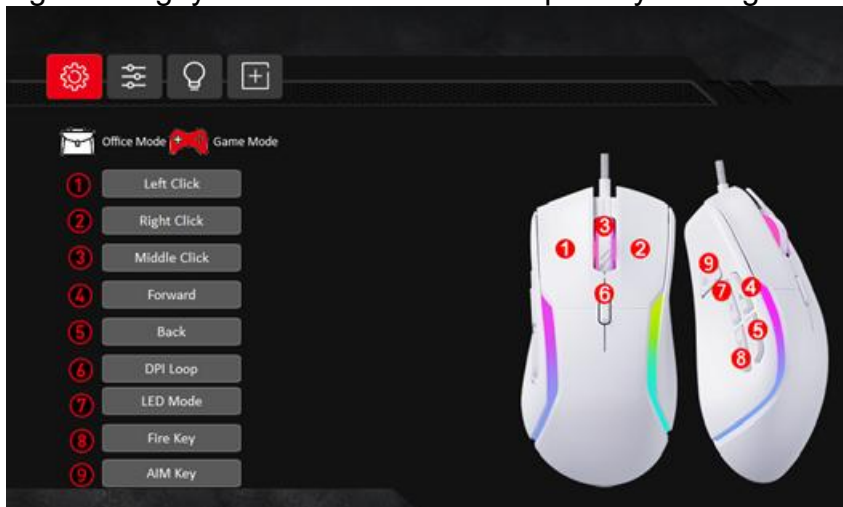

Az adott gomb nevére kattintva kiválaszthatja, hogy a gomb megnyomásakor milyen műveletet hajtson végre.

Kiválaszthatja, hogy irodai „Office”, vagy gaming „Game” módban működjön az egér (a kiválasztott mód pirosan világít).

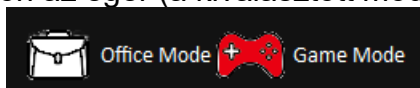

Az „Apply” gombbal tudja jóváhagyni a módosítást.

A „Reset” gombbal tudja visszaállítani a gyári beállításokat.

A „Save” gombbal tudja elmenteni az aktuális beállítást.

A „Load” gombbal tudja a korábban elmentett beállítást betölteni.

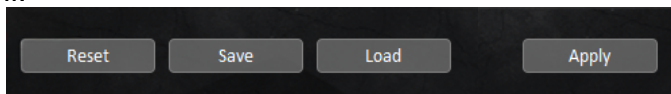

Az alábbi fülön az egér beállításait tudja módosítani:

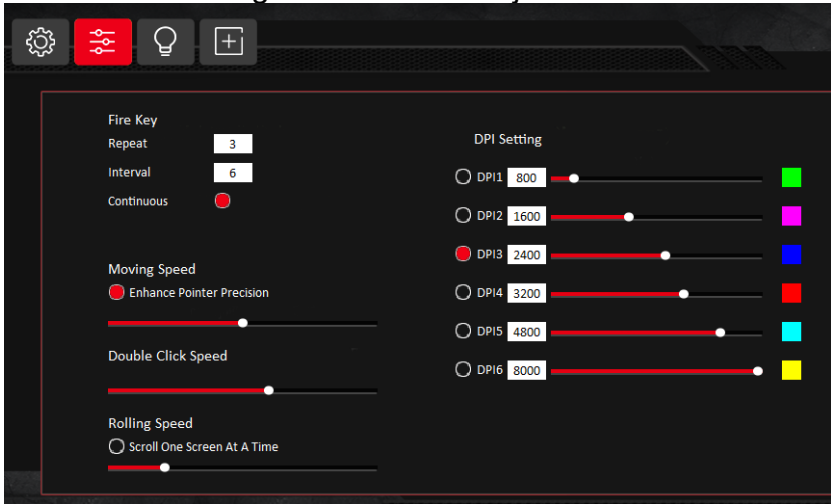

Itt adhatja meg a „Tüzelés” gomb beállításait, az egérmutató sebességét és a DPI beállításokat.

A következő fülön a LED világítás beállításait lehet megadni: Ki/bekapcsolás; Fényerő és LED fényhatások:

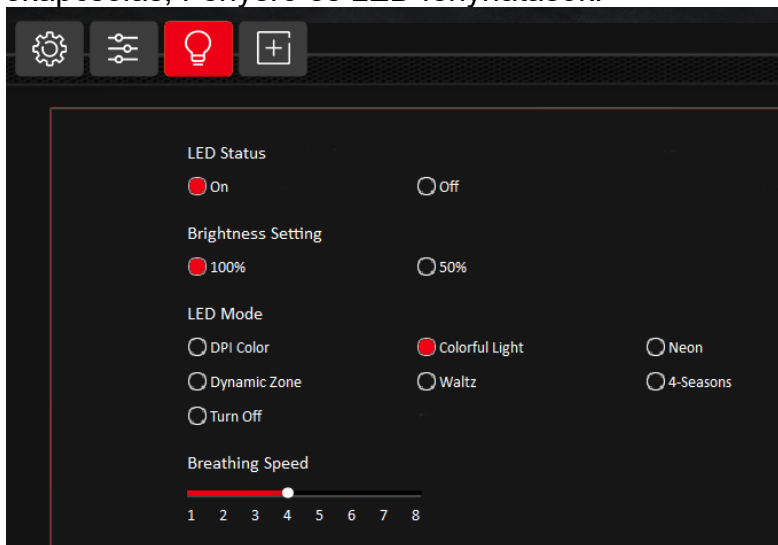

## FIGYELEM!

- Kérjük, ne szedje szét a terméket!
- Kérjük, ne helyezze a terméket hőforrások közelébe!
- Kérjük, ne helyezze a terméket víz közelébe, vízbe vagy nedves helyre!
- Kisgyermekektől tartsa távol!
- Kérjük ne használja a terméket más célokra, mint a rendeltetése!

## HULLADÉKKEZELÉS

<b>Használt elektromos és elektronikus berendezések megsemmisítése</b>	
	<p>Ez a jelzés a terméken és a csomagoláson azt jelzi, hogy tilos háztartási hulladék közé dobni a már nem használt terméket, mivel kifejezetten környezetszennyező. További részletekkel kapcsolatban érdeklődjön a helyi hatóságnál!</p> <p>Ez a jelzés az Európai Unió teljes területére érvényes. Amennyiben az Európai Unión kívül szeretné megsemmisíteni a terméket, érdeklődjön az ezzel kapcsolatos szabályzásokról a helyi hatóságnál!</p>

Gyártó/Importőr: Vöröskő Kft., 8200 Veszprém, Pápai út 36.

## A CE SZIMBÓLUM



A jelölés azt hivatott jelezni, hogy a termék a rá vonatkozó Európai Uniósi előírásoknak megfelel és szabadon forgalmazható az Európai Unió területén.

## Instruction Manual

# *dyras*

**Gaming mouse, programmable**  
**Model: GS-MOU1033WH**



**Please carefully read the instructions  
before using!**

## SPECIFICATION

Port type	USB
Operating voltage	5 V
Cable length	1,6 m
Resolution	800-1600-2400-3200-4800-8000 DPI
Number of keys	9
Key lifespan	3 million clicks
System requirement	Windows / MAC / Linux

## USING THE APPLIANCE

1. Be sure to remove all packing materials!
2. Connect the mouse to a USB port of your computer!
3. The mouse is ready for use.
4. The RGB light mode can be adjusted by “LED switch button”.

## BUTTONS

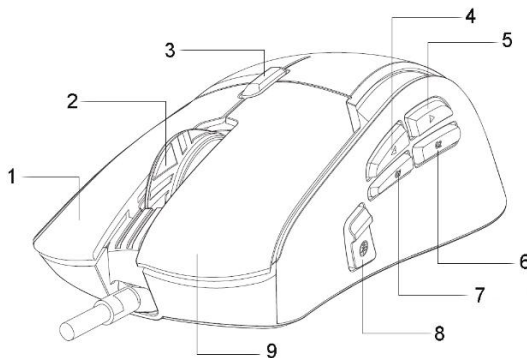

1. Right button
2. Scroll wheel
3. DPI button
4. Forward button
5. Back button
6. Fire button
7. LED switch button
8. Sniper button
9. Left button

## **PRODUCT FEATURES**

- 6 gears of speed: 800-1600-2400-3200-4800-8000DPI
- Circular and colourful breathing light effect, and with DPI switch flashing indicator function: 800DPI (green), 1600DPI (purple), 2400DPI (blue), 3200DPI (red), 4800DPI (cyan), 8000 (yellow)
- 7 kinds of light effect: Breathing mode; Colourful streaming mode; Rainbow mode; Flow light mode; Waltz mode; 4-seasons mode; LED OFF
- For more function, please download the driver from [www.dyras.eu](http://www.dyras.eu)

## **TROUBLESHOOTING STEPS**

- Insert the USB cable into another USB port of the computer.
- If you were using a USB hub, try to connect the mouse directly with your computer.
- It would be better to plug it into USB ports locating on the back of the chassis instead of those on the front.
- Check USB hub for foreign objects or dust.
- Unplug and reinsert the USB connector
- Restart the computer.

## USING THE SOFTWARE

Download the driver from [www.dyras.eu](http://www.dyras.eu) and install it. When opening the program, the following menu will appear:

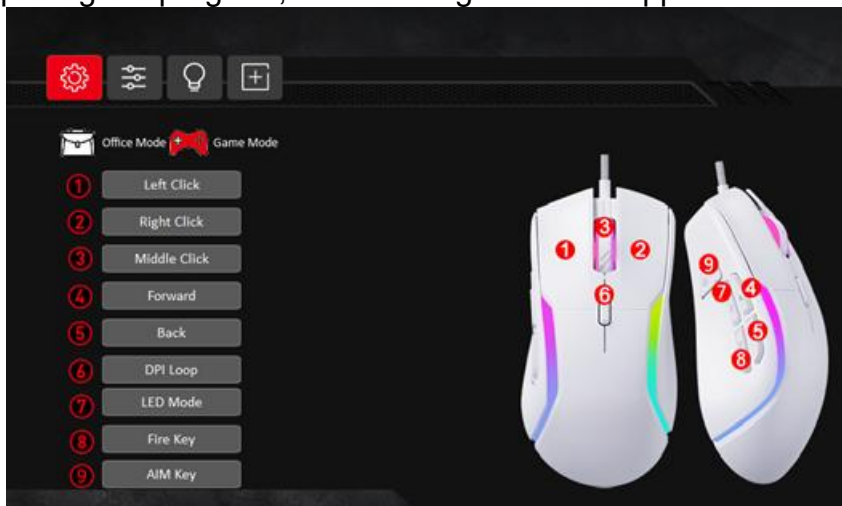

By clicking on the name of a given button, you can select which action it should perform when pressed.

You can choose whether the mouse operates in office “Office” mode or gaming “Game” mode (the selected mode is illuminated in red).

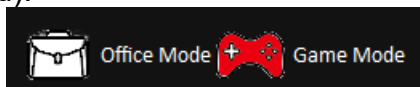

Use the “Apply” button to confirm the changes.

Use the “Reset” button to restore factory settings.

Use the “Save” button to save the current configuration.

Use the “Load” button to load a previously saved configuration.

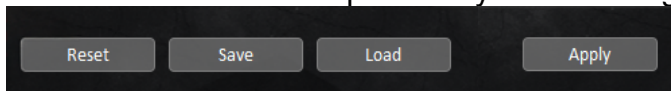

On the following tab you can modify the mouse settings:

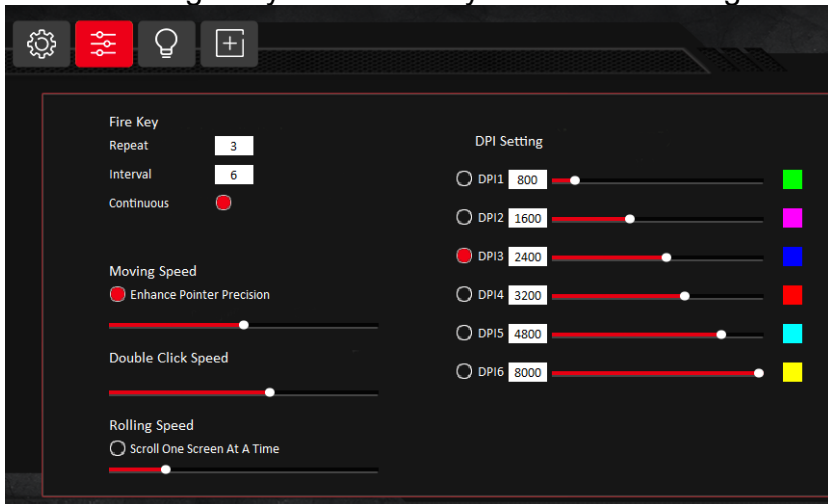

Here you can set the "Fire" button parameters, the pointer speed, and the DPI settings.

On the next tab you can adjust the LED lighting settings: On/Off; Brightness and LED lighting effects.

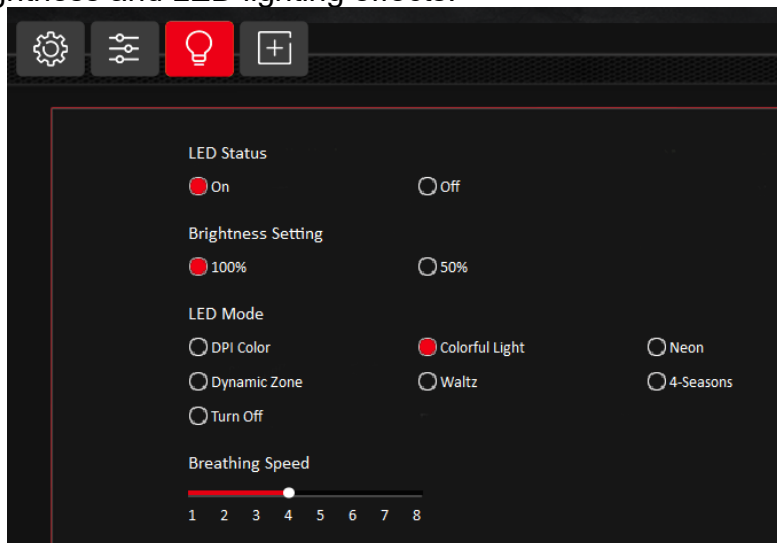

## WARNING!

- Please do not disassemble the product by yourself!
- Please do not place this product near heat sources!
- Please do not place the product close to water, into water or in damp places.
- Keep it far from babies and small children!
- The product is an IT mouse. Do not use it for any other purpose!

## WASTE MANAGEMENT

Correct Disposal of this product	
	This marking indicates that this product should not be disposed with other household wastes throughout the EU. To prevent possible harm to the environment or human health from uncontrolled waste disposal, recycle it responsibly to promote the sustainable reuse of material resources. To return your used device, please use the return and collection systems or contact the retailer where the product was purchased. They can take this product for environmental safe recycling.

Manufacturer/Importer: Vöröskő Kft., 8200 Veszprém, Pápai út 36.

## CE SYMBOL



The mark is intended to indicate that the product complies with the relevant European Union standards and can be freely marketed in the European Union.

**Bedienungsanleitung**

***dyras***

**Gaming-Maus, programmierbar  
Modell: GS-MOU1033WH**



**Bitte lesen Sie die Betriebsanleitung vor  
dem Gebrauch sorgfältig durch!**

## SPEZIFIKATION

Anschlusstyp	USB
Spannung	5 V
Kabellänge	1,6 m
Empfindlichkeit	800-1600-2400-3200-4800-8000 DPI
Anzahl der Tasten	9
Tastenlebensdauer	3 Millionen Betätigungen
Kompatibilität	Windows / MAC / Linux

## VERWENDUNG DES PRODUKTS

1. Entfernen Sie unbedingt alle Verpackungsmaterialien!
2. Verbinden Sie die Maus mit einem USB-Anschluss Ihres Computers!
3. Die Maus ist betriebsbereit.
4. Der RGB-Lichtmodus kann mit der „LED-Schalttaste“ eingestellt werden.

## TASTEN

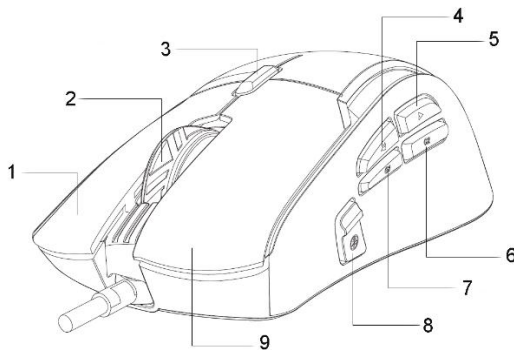

- |                   |                    |
|-------------------|--------------------|
| 1. Rechte Taste   | 6. Feuer-Taste     |
| 2. Scrollrad      | 7. LED-Schalttaste |
| 3. DPI-Taste      | 8. Sniper-Taste    |
| 4. Vorwärts-Taste | 9. Linke Taste     |
| 5. Zurück-Taste   |                    |

## **PRODUKTMERKMALE**

- 6 Geschwindigkeitsstufen: 800–1600–2400–3200–4800–8000 DPI
- Kreisförmiger, farbenfroher Atemlichteffekt mit DPI-Umschaltanzeige: 800 DPI (grün), 1600 DPI (lila), 2400 DPI (blau), 3200 DPI (rot), 4800 DPI (cyan), 8000 DPI (gelb)
- 7 Lichtmodi: Atemmodus; Buntlaufmodus; Regenbogenmodus; Floe-Lichtmodus; Walzer-Modus; Vier-Jahreszeiten-Modus; LED AUS
- Für weitere Funktionen laden Sie bitte den Treiber unter [www.dyras.eu](http://www.dyras.eu) herunter

## **FEHLERBEHEBUNG**

- Stecken Sie das USB-Kabel in einen anderen USB-Port des Computers.
- Wenn Sie einen USB-Hub verwendet haben, verbinden Sie die Maus direkt mit dem Computer.
- Es ist besser, die hinteren USB-Anschlüsse des Gehäuses zu verwenden.
- Überprüfen Sie den USB-Hub auf Fremdkörper oder Staub.
- Trennen Sie den USB-Stecker und verbinden Sie ihn erneut.
- Starten Sie den Computer neu.

## VERWENDUNG DER SOFTWARE

Laden Sie den Treiber unter [www.dyras.eu](http://www.dyras.eu) herunter und installieren Sie ihn. Beim Öffnen des Programms erscheint folgendes Menü:

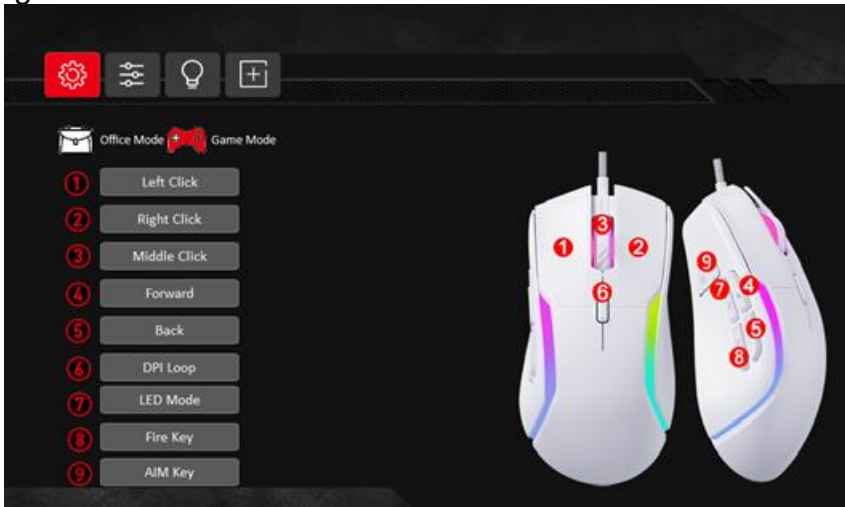

Durch Klicken auf den Namen der jeweiligen Taste können Sie auswählen, welche Funktion beim Drücken ausgeführt werden soll.

Sie können wählen, ob die Maus im Büro-Modus „Office“ oder im Gaming-Modus „Game“ arbeitet (der ausgewählte Modus leuchtet rot).

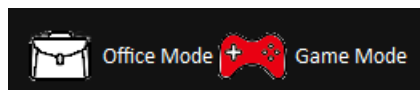

Mit der „Apply“-Taste bestätigen Sie die Änderungen.

Mit der „Reset“-Taste stellen Sie die Werkseinstellungen wieder her.

Mit der „Save“-Taste speichern Sie die aktuelle Konfiguration.

Mit der „Load“-Taste laden Sie eine zuvor gespeicherte Konfiguration.

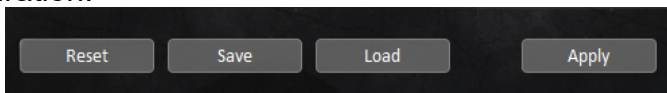

Auf der folgenden Registerkarte können Sie die Mauseinstellungen ändern:

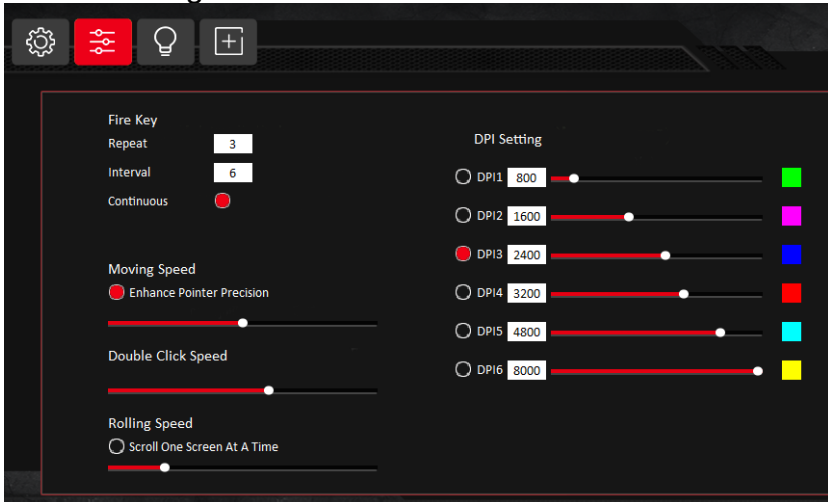

Hier können Sie die Einstellungen der "Fire"-Taste, die Zeigergeschwindigkeit und die DPI-Einstellungen anpassen. Auf der nächsten Registerkarte können Sie die LED-Beleuchtung konfigurieren: Ein/Aus; Helligkeit und LED-Lichteffekte.

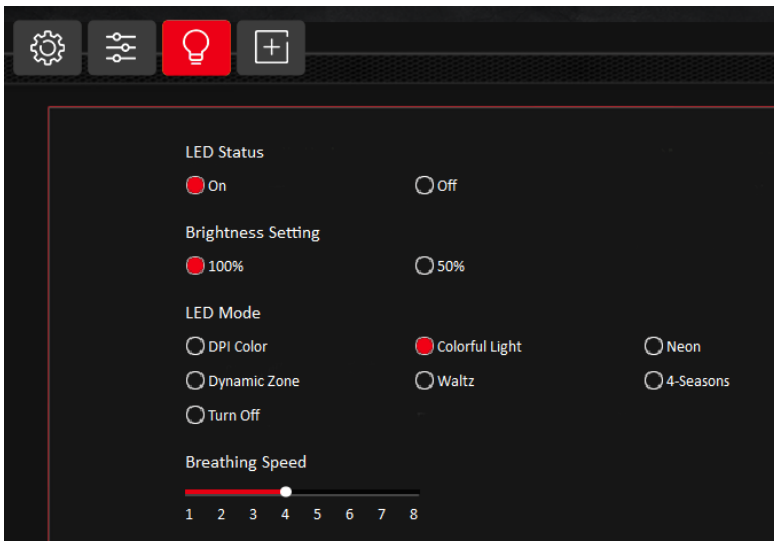

## ACHTUNG!

- Bitte zerlegen Sie das Produkt nicht!
- Bitte stellen Sie das Produkt nicht in der Nähe von Wärmequellen auf!
- Bitte stellen Sie das Produkt nicht in der Nähe von Wasser, im Wasser oder an einem feuchten Ort auf!
- Halten Sie das Produkt von kleinen Kindern fern!
- Bitte verwenden Sie das Produkt nicht für andere als die vorgesehenen Zwecke!

## ENTSORGUNG

<b>Entsorgung von elektrischen und elektronischen Altgeräten</b>	
	<p>Diese Kennzeichnung auf dem Produkt und auf der Verpackung weist darauf hin, dass es verboten ist, das Produkt in den Hausmüll zu werfen, da es stark umweltschädlich ist. Für weitere Informationen wenden Sie sich bitte an Ihre örtliche Behörde!</p> <p>Diese Kennzeichnung ist in der gesamten Europäischen Union gültig. Wenn Sie Ihr Produkt außerhalb der Europäischen Union entsorgen möchten, erkundigen Sie sich bitte bei Ihrer örtlichen Behörde nach den entsprechenden Vorschriften</p>

Hersteller/Importeur: Vöröskő Kft., 8200 Veszprém, Pápai út 36.

## CE-KENNZEICHNUNG



Die Kennzeichnung weist darauf hin, dass das Produkt den für das Produkt geltenden EU-Normen entspricht und in der EU frei vermarktet werden kann.

Návod k použití

# *dyras*

Herní myš, programovatelná  
Model: GS-MOU1033WH



**Před použitím si pečlivě přečtěte návod k použití!**

## SPECIFIKACE

Typ portu	USB
Provozní napětí	5 V
Délka kabelu	1,6 m
Rozlišení	800-1600-2400-3200-4800-8000 DPI
Počet kláves	9
Životnost tlačítek	3 miliony kliknutí
Požadavky systému	Windows / MAC / Linux

## POUŽÍVÁNÍ VÝROBKU

1. Nezapomeňte odstranit veškerý obalový materiál!
2. Připojte myš k USB portu počítače!
3. Myš je připravena k použití.
4. RGB světelný režim lze nastavit pomocí „tlačítka LED přepínače“.

## TLAČÍTKA

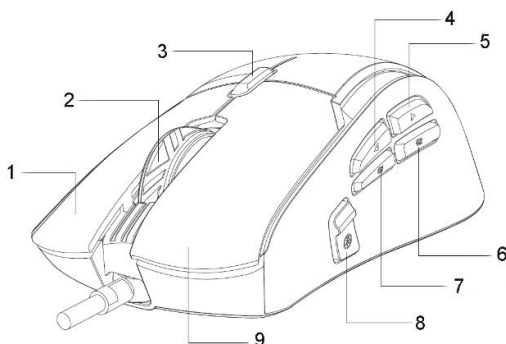

1. Pravé tlačítko
2. Rolovací kolečko
3. DPI tlačítko
4. Tlačítko vpřed
5. Tlačítko zpět
6. Tlačítko rychlé střelby
7. LED přepínač
8. Sniper tlačítko
9. Levé tlačítko

## **VLASTNOSTI PRODUKTU**

- 6 rychlostních stupňů: 800–1600–2400–3200–4800–8000 DPI
- Kruhový barevný „dýchající“ světelný efekt, funkce blikajícího indikátoru při změně DPI: 800 DPI (zelená), 1600 DPI (fialová), 2400 DPI (modrá), 3200 DPI (červená), 4800 DPI (azurová), 8000 DPI (žlutá)
- 7 druhů světelných efektů: Režim dýchání; Barevný tok; Duha; Floe světlo; Valčík; Režim čtyř ročních období; LED VYPNUTO
- Pro více funkcí si stáhněte ovladač na [www.dyras.eu](http://www.dyras.eu)

## **ODSTRAŇOVÁNÍ PROBLÉMŮ**

- Zapojte USB kabel do jiného USB portu počítače.
- Pokud jste používali USB hub, zkuste myš připojit přímo k počítači.
- Nejlépe je použít USB porty na zadní straně skříně.
- Zkontrolujte USB hub, zda v něm nejsou cizí předměty nebo prach.
- Odpojte a znovu připojte USB konektor.
- Restartujte počítač.

## POUŽITÍ SOFTWARE

Stáhněte a nainstalujte ovladač z [www.dyras.eu](http://www.dyras.eu). Po otevření programu se zobrazí následující nabídka:

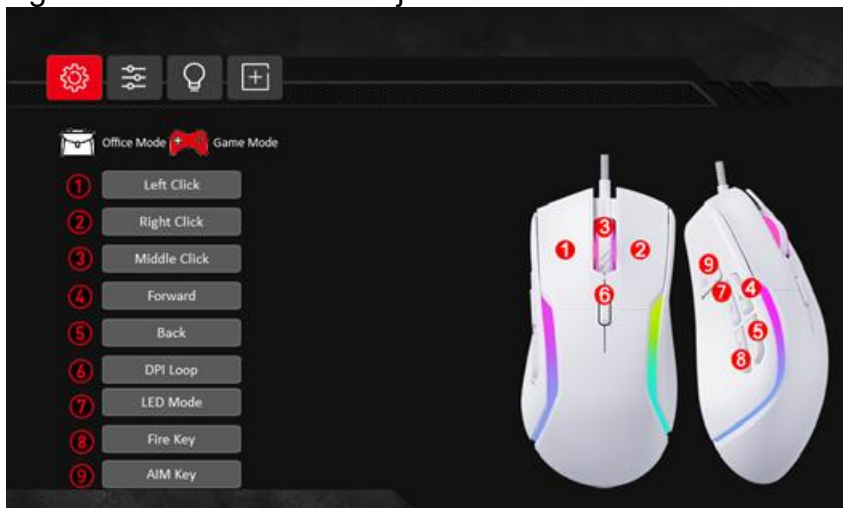

Kliknutím na název daného tlačítka můžete zvolit, jakou akci má provést po stisknutí.

Můžete si vybrat, zda bude myš pracovat v kancelářském režimu „Office“, nebo v herním režimu „Game“ (zvolený režim svítí červeně).

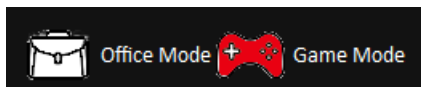

Pomocí tlačítka „Apply“ potvrdíte provedené změny.

Pomocí tlačítka „Reset“ obnovíte tovární nastavení.

Pomocí tlačítka „Save“ uložíte aktuální nastavení.

Pomocí tlačítka „Load“ načtete dříve uložené nastavení.

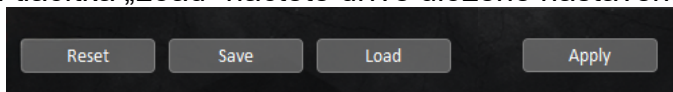

Na následující kartě můžete upravit nastavení myši:

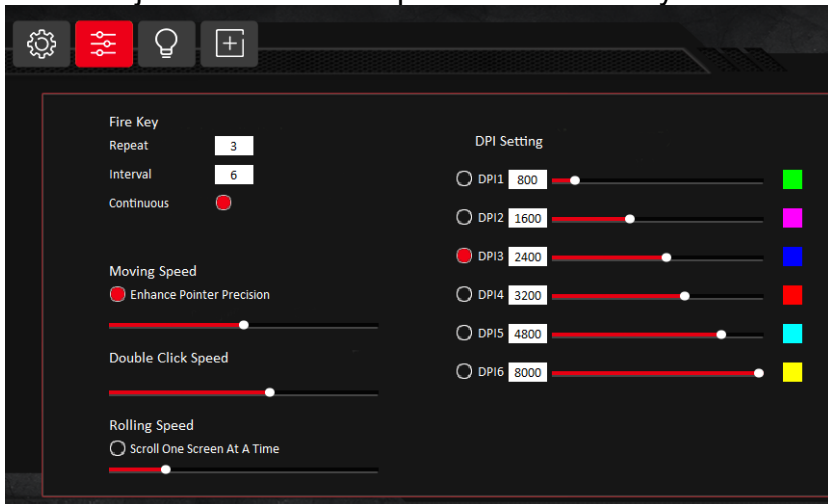

Zde můžete nastavit parametry tlačítka "Fire", rychlost ukazatele a DPI hodnoty.

Na další kartě lze nastavit LED osvětlení: Zapnutí/Vypnutí; Jas a LED světelné efekty.

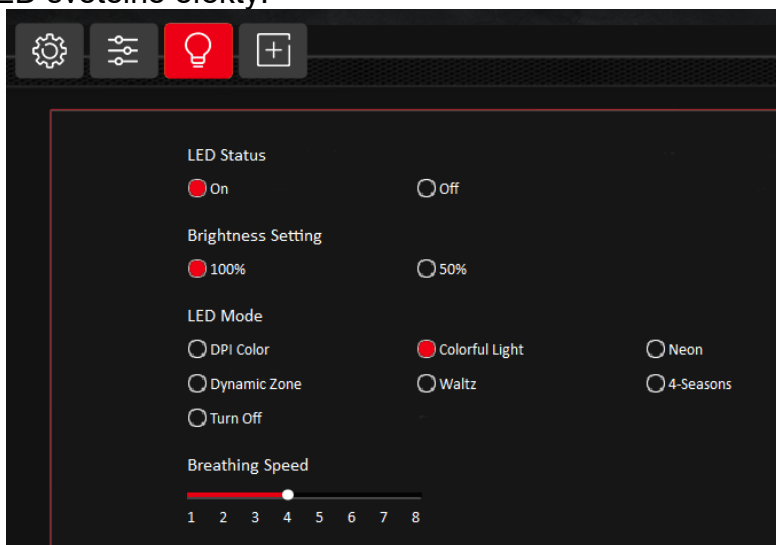

## UPOZORNĚNÍ!

- Výrobek nerozebírejte prosím!
- Výrobek neumísťujte do blízkosti tepelných zdrojů!
- Neumisťujte výrobek do blízkosti vody, nekládejte jej do vody nebo na mokré místo!
- Uchovávejte mimo dosah malých dětí!
- Nepoužívejte výrobek k jiným účelům, než pro jaké je určen!

## ZPRACOVÁNÍ ODPADU

<b>Likvidace použitých elektrických a elektronických zařízení</b>	
	<p>Toto označení na výrobku a na obalu znamená, že je zakázáno likvidovat nepoužitý výrobek v domácím odpadu, protože je znečišťující látkou životního prostředí. Další informace získáte na místním úřadě!</p> <p>Toto označení platí v celé Evropské unii. Pokud si přejete zlikvidovat výrobek mimo Evropskou unii, informujte se o příslušných předpisech u místního úřadu!</p>

Výrobce/dovozce: Vöröskő Kft., 8200 Veszprém, Pápai út 36.

## SYMBOL CE



Označení je určeno k označení, že výrobek splňuje příslušné normy Evropské unie a je volně prodejný v Evropské unii.

Upute za uporabu

# ***dyras***

**Gaming miš, programabilan**  
**Model: GS-MOU1033WH**



**Pažljivo pročitajte korisnički priručnik prije uporabe!**

## SPECIFIKACIJA

Vrsta priključka	USB
Radni napon	5 V
Duljina kabela	1,6 m
Osjetljivost	800-1600-2400-3200-4800-8000 DPI
Broj tipki	9
Životni vijek tipki	3 milijuna klikova
Zahtjevi sustava	Windows / Mac / Linux

## UPOTREBA UREĐAJA

1. Obavezno uklonite sav ambalažni materijal!
2. Spojite miš na USB priključak računala!
3. Miš je spreman za uporabu.
4. RGB način osvjetljenja podešava se pomoću „LED tipke za prebacivanje“.

## TIPKE

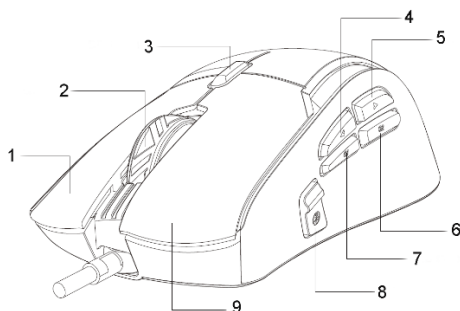

1. Desna tipka
2. Kotačić za pomicanje
3. DPI tipka
4. Tipka naprijed
5. Tipka natrag
6. Tipka za brzo pucanje
7. LED tipka za prebacivanje
8. Sniper tipka
9. Lijeva tipka

## **ZNAČAJKE PROIZVODA**

- 6 razina brzine: 800–1600–2400–3200–4800–8000 DPI
- Kružni i višebojni „breathing“ efekt osvjetljenja, s funkcijom treperećeg indikatora pri promjeni DPI: 800 DPI (zelena), 1600 DPI (ljubičasta), 2400 DPI (plava), 3200 DPI (crvena), 4800 DPI (cijan), 8000 DPI (žuta)
- 7 vrsta svjetlosnih efekata: Breathing; Colorful streaming; Rainbow; Floe; Waltz; 4-seasons; LED ISKLJUČENO
- Za dodatne funkcije preuzmite upravljački program na [www.dyras.eu](http://www.dyras.eu)

## **KORACI ZA RJEŠAVANJE PROBLEMA**

- Umetnite USB kabel u drugi USB priključak.
- Ako ste koristili USB hub, pokušajte miš spojiti izravno na računalo.
- Preporučuje se korištenje stražnjih USB priključaka kućišta.
- Provjerite USB hub ima li prašine ili stranih predmeta.
- Odspojite i ponovno spojite USB konektor.
- Ponovo pokrenite računalo.

## UPORABA SOFTVERA

Preuzmite i instalirajte upravljački program s [www.dyras.eu](http://www.dyras.eu).  
Prilikom otvaranja programa prikazat će se sljedeći izbornik:

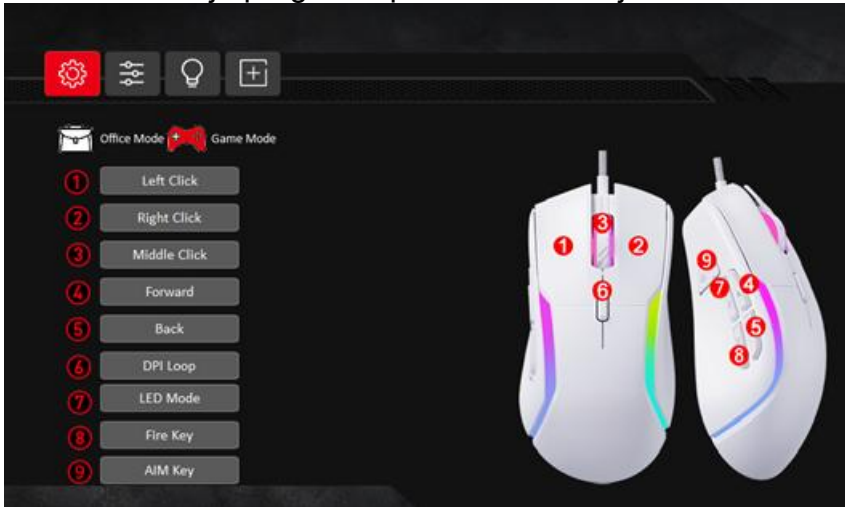

Klikom na naziv određene tipke možete odabrati koju će radnju izvršiti kada se pritisne.

Možete odabrati želi li miš raditi u uredskom načinu „Office“ ili u gaming načinu „Game“ (odabrani način svijetli crveno).

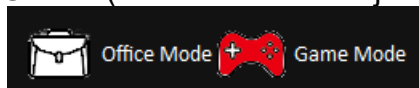

Gumbom „Apply“ potvrđujete izmjene.

Gumbom „Reset“ vraćate tvorničke postavke.

Gumbom „Save“ spremate trenutačne postavke.

Gumbom „Load“ učitavate prethodno spremljene postavke.

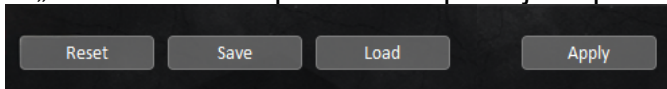

Na sljedećoj kartici možete mijenjati postavke miša:



Ovdje možete postaviti postavke "Fire" tipke, brzinu pokazivača i DPI postavke.



Na sljedećoj kartici podešavaju se postavke LED osvjetljenja: Uključivanje/Isključivanje; Svjetlina i LED svjetlosni efekti.



## UPOZORENJE!

- Nemojte rastavljati proizvod!
- Ne stavljajte proizvod blizu izvora topline!
- Ne stavljajte proizvod blizu vode, u vodu ili na vlažno mjesto!
- Držite dalje od dohvata djece!
- Nemojte koristiti proizvod u druge svrhe osim u svrhu za koju je namijenjen!

## ZBRINJAVANJE OTPADA

Uništavanje rabljene električne i elektroničke opreme	
 	<p>Ova oznaka na proizvodu i ambalaži označava da je zabranjeno odlagati nekorišteni proizvod u kućni otpad, jer je vrlo zagađujući. Za više informacija obratite se nadležnoj lokalnoj službi.</p> <p>Ova oznaka vrijedi za cijelo područje Europske unije. Ako proizvod želite odlagati izvan Europske unije, obratite se lokalnim vlastima o relevantnim propisima.</p>

Proizvođač/uvoznik: Vöröskő Kft., 8200 Veszprém, Pápai út 36.

## OZNAKA CE



Ova oznaka označava da je proizvod u skladu s propisima Europske unije koji se na njega primjenjuju i da se može slobodno distribuirati unutar Europske unije.

Návod na použitie

# *dyras*

Herná myš, programovateľná  
Model: GS-MOU1033WH



**Pred použitím si pozorne prečítajte návod  
na použitie.**

## ŠPECIFIKÁCIE

Typ pripojenia	USB
Napätie	5 V
Dĺžka kábla	1,6 m
Citlivosť	800-1600-2400-3200-4800-8000 DPI
Počet klávesov	9
Životnosť tlačidiel	3 milióny kliknutí
Kompatibilita	Windows / MAC / Linux

## POUŽÍVANIE VÝROBKU

1. Nezabudnite odstrániť všetok obalový materiál!
2. Pripojte myš k USB portu počítača!
3. Myš je pripravená na používanie.
4. Režim RGB podsvietenia je možné nastaviť pomocou „LED prepínača“.

## TLAČIDLÁ

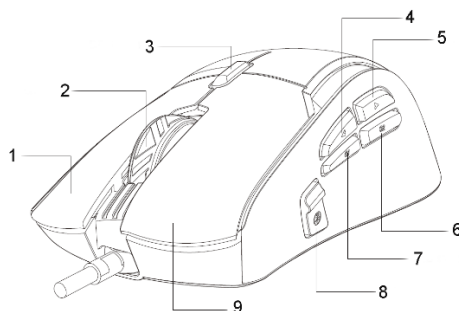

1. Pravé tlačidlo
2. Koliesko
3. DPI tlačidlo
4. Tlačidlo dopredu
5. Tlačidlo dozadu
6. Fire tlačidlo
7. LED prepínač
8. Sniper tlačidlo
9. Ľavé tlačidlo

## **VLASTNOSTI PRODUKTU**

- 6 rýchlostných stupňov: 800–1600–2400–3200–4800–8000 DPI
- Kruhový, viacfarebný „dýchajúci“ svetelný efekt s funkciou blikania indikátora pri prepínaní DPI: 800 DPI (zelená), 1600 DPI (fialová), 2400 DPI (modrá), 3200 DPI (červená), 4800 DPI (azúrová), 8000 DPI (žltá)
- 7 druhov svetelných efektov: Breathing; Farebný tok; Dúha; Floe svetlo; Valčík; Štyri ročné obdobia; LED VYPNUTÉ
- Pre viac funkcií si stiahnite ovládač z [www.dyras.eu](http://www.dyras.eu)

## **ODSTRAŇOVANIE PROBLÉMOV**

- Zapojte USB kábel do iného USB portu.
- Ak ste používali USB hub, pripojte myš priamo k počítaču.
- Odporúča sa použiť zadné USB porty skrinky.
- Skontrolujte USB hub na prach alebo cudzie predmety.
- Odpojte a znova pripojte USB konektor.
- Reštartujte počítač.

## POUŽÍVANIE SOFTVÉRU

Stiahnite a nainštalujte ovládač z [www.dyras.eu](http://www.dyras.eu). Po otvorení programu sa zobrazí nasledovná ponuka:

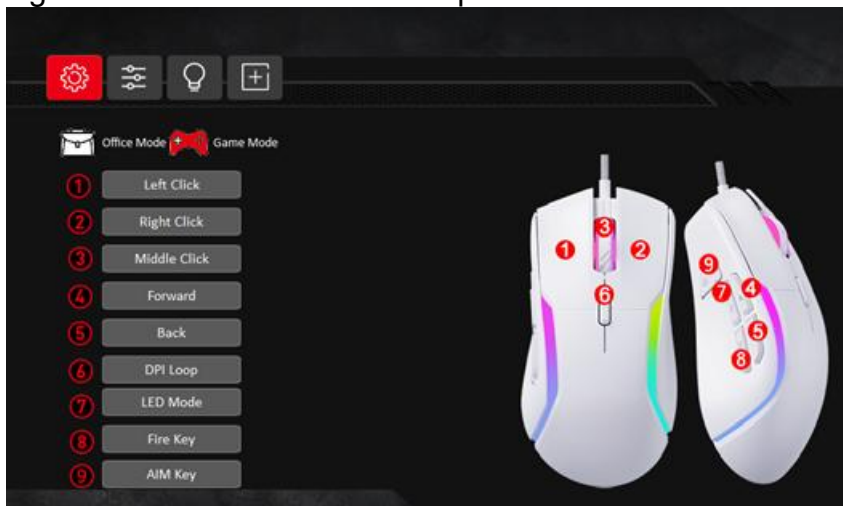

Kliknutím na názov príslušného tlačidla môžete vybrať, akú akciu má vykonať po stlačení.

Môžete si zvoliť, či myš bude pracovať v kancelárskom režime „Office“ alebo v hernom režime „Game“ (zvolený režim svieti načerveno).

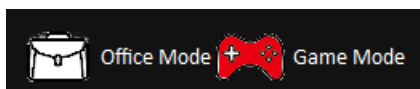

Tlačidlom „Apply“ potvrdíte vykonané zmeny.

Tlačidlom „Reset“ obnovíte výrobné nastavenia.

Tlačidlom „Save“ uložíte aktuálne nastavenia.

Tlačidlom „Load“ načítate predtým uložené nastavenia.

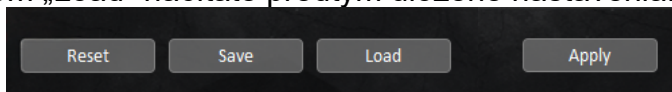

Na nasledujúcej karte môžete upravovať nastavenia myši:



Tu môžete nastaviť parametre "Fire" tlačidla, rýchlosť kurzora a DPI nastavenia.

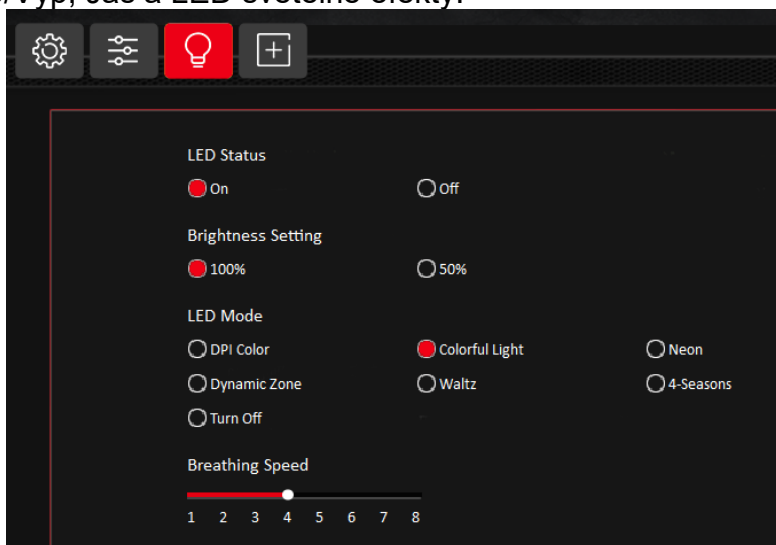

Na ďalšej karte môžete meniť nastavenia LED podsvietenia: Zap/Vyp; Jas a LED svetelné efekty.



## POZOR!

- Výrobok nerozoberajte, prosím!
- Výrobok neumiestňujte do blízkosti tepelných zdrojov!
- Neumiestňujte výrobok do blízkosti vody, nevkladajte ho do vody alebo na mokré miesto!
- Uchovávajte mimo dosahu malých detí!
- Nepoužívajte výrobok na iné účely, než na aké je určený!

## SPRACOVANIE ODPADU

Likvidácia použitých elektrických a elektronických zariadení	
 	Toto označenie na výrobku a na obale znamená, že výrobok je zakázané vyhadzovať do domového odpadu, pretože je vysoko znečisťujúci. Ďalšie informácie získate od miestnych orgánov! Toto označenie platí v celej Európskej únii. Ak chcete svoj výrobok zlikvidovať mimo Európskej únie, overte si príslušné predpisy na miestnych orgánoch!

Výrobca/dovozca: Vöröskő Kft., 8200 Veszprém, Pápai út 36.

## SYMBOL CE



Označenie je určené na označenie, že výrobok spĺňa príslušné normy Európskej únie a je voľne predajný v Európskej únii.

**Priročnik z navodili**

# ***dyras***

**Igralna miška, programabilna**  
**Model: GS-MOU1033WH**



**Pred uporabo natančno preberite navodila!**

## SPECIFIKACIJA

Vmesnik	USB
Delovna napetost	5 V
Dolžina kabla	1,6 m
Ločljivost	800-1600-2400-3200-4800-8000 DPI
Število gumbov	9
Vzdržljivost tipk	3 milijone pritiskov
Sistemske zahteve	Windows/MAC/Linux

## UPORABA NAPRAVE

1. Obvezno odstranite vse embalažne materiale!
2. Povežite miško z USB priključkom računalnika!
3. Miška je pripravljena za uporabo.
4. RGB svetlobni način je mogoče prilagoditi z „LED preklopnim gumbom“.

## GUMBI

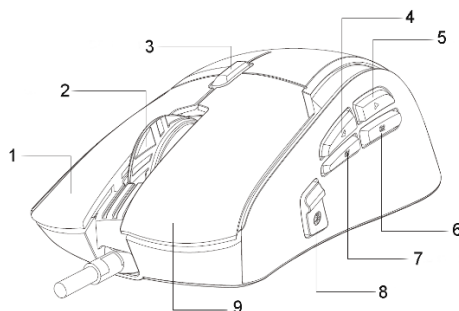

1. Desni gumb
2. Drsni kolesc
3. DPI gumb
4. Gumb naprej
5. Gumb nazaj
6. Gumb za hitro streljanje
7. LED preklopni gumb
8. Sniper gumb
9. Levi gumb

## **LASTNOSTI IZDELKA**

- 6 stopenj hitrosti: 800–1600–2400–3200–4800–8000 DPI
- Krožni in barvni „dihajoči“ svetlobni učinek s funkcijo utripajočega indikatorja pri menjavi DPI: 800 DPI (zelena), 1600 DPI (vijolična), 2400 DPI (modra), 3200 DPI (rdeča), 4800 DPI (cian), 8000 DPI (rumena)
- 7 vrst svetlobnih učinkov: Diha; Barvni tok; Mavrica; Floe; Valček; 4-letni časi; LED IZKLOP
- Za več funkcij prenesite gonilnik na [www.dyras.eu](http://www.dyras.eu)

## **ODPRAVLJANJE TEŽAV**

- Priključite USB kabel v drug USB priključek.
- Če ste uporabljali USB razdelilnik, miško priključite neposredno na računalnik.
- Priporočljiva je uporaba zadnjih USB priključkov ohišja.
- Preverite USB razdelilnik za prah ali tujke.
- Odklopite in ponovno priklopite USB konektor.
- Znova zaženite računalnik.

## UPORABA PROGRAMSKE OPREME

Prenesite in namestite gonilnik z [www.dyras.eu](http://www.dyras.eu). Ob odprtju programa se prikaže naslednji meni:

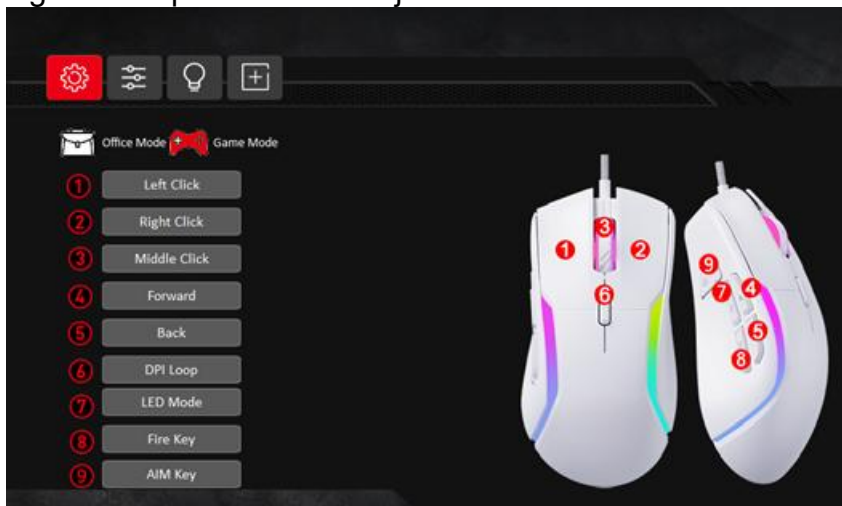

S klikom na ime posameznega gumba lahko izberete, katero dejanje naj izvede ob pritisku.

Izberete lahko, ali naj miška deluje v pisarniškem načinu „Office“ ali v igralnem načinu „Game“ (izbrani način sveti rdeče).

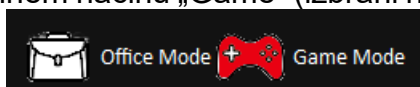

Z gumbom „Apply“ potrdite spremembe.

Z gumbom „Reset“ obnovite tovarniške nastavitve.

Z gumbom „Save“ shranite trenutne nastavitve.

Z gumbom „Load“ naložite prej shranjene nastavitve.

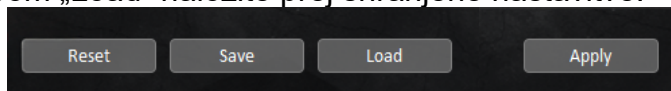

Na naslednjem zavihku lahko prilagodite nastavitve miške:

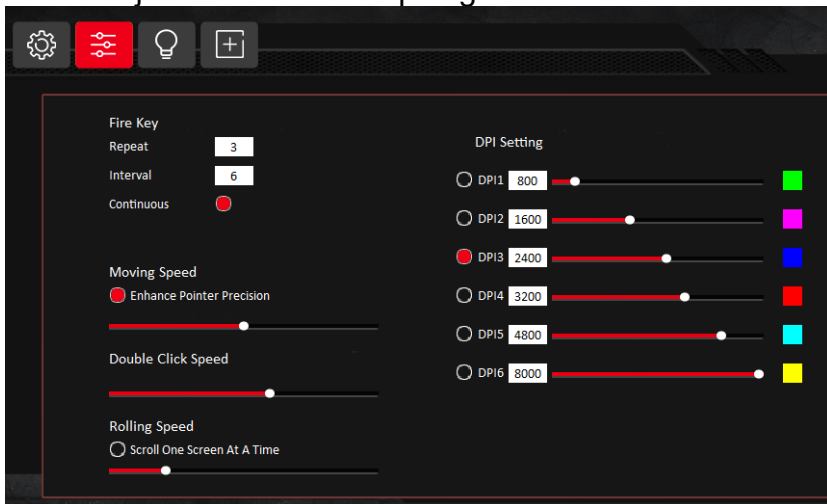

Tu lahko nastavite parametre gumba "Fire", hitrost kazalca in DPI nastavitve.

Na naslednjem zavihku lahko nastavite LED osvetlitev: Vklop/lzklop; Svetlost in LED svetlobni učinki.

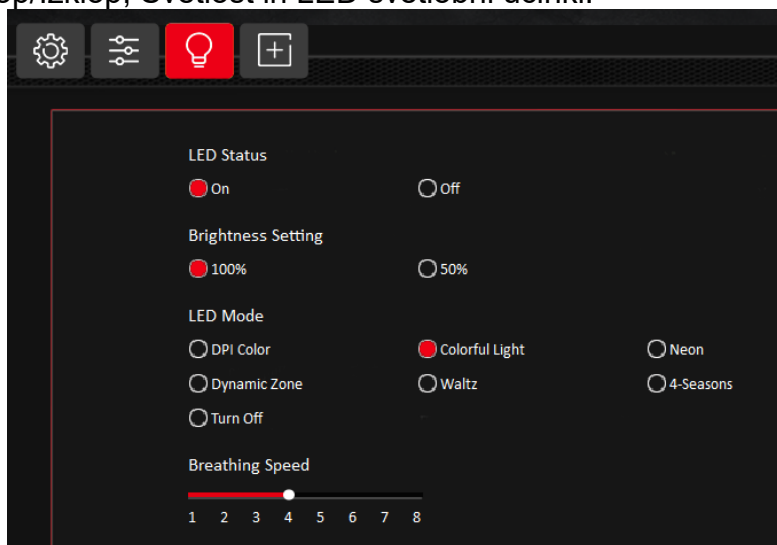

## OPOZORILO!

- Izdelka ne razstavljajte sami!
- Tega izdelka ne postavljajte v bližino virov toplote!
- Izdelka ne postavljajte v bližino vode, v vodo ali na vlažna mesta.
- Naj bo daleč od dojenčkov in majhnih otrok!
- Izdelek je računalniška miška. Ne uporabljajte ga v noben drug namen!

## RAVNANJE Z ODPADKI

### Pravilno odstranjevanje tega izdelka



Ta oznaka označuje, da se ta izdelek ne sme odlagati skupaj z drugimi gospodinjstvi odpadki po vsej EU. Da bi preprečili morebitno škodo za okolje ali zdravje ljudi zaradi nenadzorovanega odlaganja odpadkov, jih odgovorno reciklirajte in tako spodbujajte trajnostno ponovno uporabo materialnih virov. Če želite vrniti uporabljen napravo, uporabite sistem za vračilo in prevzem ali se obrnite na prodajalca, pri katerem ste izdelek kupili. Ta izdelek lahko prevzamejo za okoljsko varno recikliranje.

Proizvajalec/uvoznik: Vöröskő Kft., 8200 Veszprém, Pápai út 36.

## SIMBOL CE



Znak je namenjen označevanju, da je izdelek skladen z ustreznimi standardi Evropske unije in se lahko prosto trži v Evropski uniji.



[www.dyras.eu](http://www.dyras.eu)

A Dyras Europe Kft. írásbeli engedélye nélkül tilos a tartalom bármely részének (beleértve a logókat, a designt, a fotókat, a szöveget, a színösszeállítást, elrendezést stb.) bármely célból történő reprodukálása, felhasználása vagy továbbterjesztése, valamint harmadik félnek ilyen célból történő továbbítása.

A „dyras” a Dyras Europe Kft. bejegyzett védjegye.

No parts of the content (including logos, design, photos, text, colour scheme arrangements, etc.) may be reproduced, reused or redistributed for any purpose whatsoever, or distributed to a third party for such purposes, without the written permission of Dyras Europe Kft.

“dyras” is a registered trademark of Dyras Europe Kft.

Die Vervielfältigung, Verwendung oder Weiterverbreitung von Teilen des Inhalts (einschließlich Logos, Design, Fotos, Text, Farbschema, Layout usw.) zu beliebigen Zwecken oder die Weitergabe an Dritte zu diesem Zweck ist ohne schriftliche Genehmigung von Dyras Europe Kft. verboten.

„dyras” ist eine eingetragene Marke von Dyras Europe Kft.

Reprodukce, používání nebo další šíření jakékoli části obsahu (včetně loga, designu, fotografií, textu, barevného schématu, rozvržení atd.) pro jakýkoli účel nebo přenos třetím stranám k tomuto účelu je bez písemného souhlasu společnosti Dyras Europe Kft. zakázáno.

"dyras" je registrovanou ochrannou známkou společnosti Dyras Europe Kft.

Bez pismenog dopuštenja društva Dyras Europe Kft., zabranjeno je reproduciranje, korištenje ili redistribucija bilo kojeg dijela sadržaja (uključujući logotipe, dizajn, fotografije, tekst, shemu boje, izgled i sl.) u bilo koju svrhu, kao i prijenos trećim stranama u navedenu svrhu.

"dyras" je registrirani zaštitni znak tvrtke Dyras Europe Kft.

Reprodukcia, používanie alebo ďalšie šírenie akejkolvek časti obsahu (vrátane loga, dizajnu, fotografií, textu, farebnej schémy, rozvrhnutia atď.) na akýkoľvek účel alebo prenos tretím stranám na takýto účel je bez písomného súhlasu spoločnosti Dyras Europe Kft. zakázané.

"dyras" je registrovaná ochranná známka spoločnosti Dyras Europe Kft.

Brez pisnega dovoljenja družbe Dyras Europe Kft. se nobenega dela vsebine (vključno z logotipi, oblikovanjem, fotografijami, besedilom, ureditvijo barvne sheme itd.) ne sme reproducirati, ponovno uporabljati ali razširjati v kakršen koli namen ali ga v te namene posredovati tretji osebi.

"dyras" je registrirana blagovna znamka družbe Dyras Europe Kft.