

## Kezelési útmutató Kézimixer– HU

# ***dyras***

**Model: HM753-B**  
**220-240V 50/60Hz 300W**  
**5 sebesség**

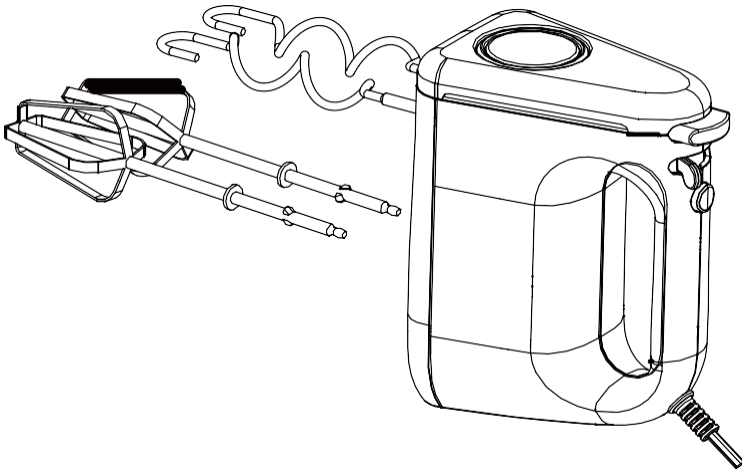

**FONTOS UTASÍTÁSOK**  
**A KÉSZÜLÉK ELSŐ HASZNÁLATA ELŐTT**  
**OLVASSA EL A TELJES ÚTMUTATÓT!**

## **Megjegyzés:**

- \* Kérjük, használatba vétel előtt gondosan tanulmányozza át, és kövesse ezt a kezelési útmutatót. Fontos, hogy őrizze is meg a kezelési útmutatót, hogy időnként - vagy bármely kétélye esetén - újra elővehesse és feleleveníthesse a használati tudnivalókat, ezáltal mindenkor ki tudja majd használni a készülék összes szolgáltatását. Amennyiben a kezelési útmutatóban foglalt előírások be nem tartása miatt következik be a termék esetleges meghibásodása, úgy az ebből fakadó károkra a gyártó felelősséget nem vállal. Amennyiben a termék esetleg meghibásodna a rendeltetésszerű használat során, úgy kérjük, csak a hivatalos szakszervizzel javíttassa!

## **Fontos biztonsági tudnivalók**

- \* Ha a készüléket felügyelet nélkül hagyja, összeszerelés, szétszerelés vagy tisztítás előtt mindig húzza ki a hálózatból.
- \* A készüléket gyermekek nem használhatják! Tartsa a készüléket és vezetékét gyermekektől elzárva.
- \* A készüléket csak azon csökkentett mentális vagy fizikai képességű személyek használhatják, akik megfelelő felügyelet alatt vannak vagy megfelelő útmutatást kaptak a készülék biztonságos használatához.
- \* Gyermekek nem játszhatnak a készülékkel.
- \* Ha a tápkábel sérült, akkor a veszély elkerülése érdekében a gyártót, a szervízzel fel kell vennie a kapcsolatot, a sérült, vagy nem jól működőkábelt ki kell cserélni a veszély megelőzése végett.
- \* Kapcsolja ki a készüléket majd húzza ki a hálózatból, mielőtt kicserélné a tartozékokat vagy tisztítaná.

- \* Az élelmiszerekkel érintkezésbe kerülő feltételek tisztításával kapcsolatos útmutatásoknak köszönhetően olvassa el az „Ápolás és tisztítás” fejezetet.
- \* Ez a készülék háztartási és hasonló célokra szolgál, például:
  - Üzletek személyzeti konyhájában;
  - az ügyfelek által a szállodákban, motelekben és más lakossági típusú környezetekben;
  - Saját háztartásában valóhasználatra.A készülék csak az itt leírt háztartási használatra szolgál, minden egyéb (iparszerű) felhasználás nem megengedett.
- \* A készülék biztonságos üzemeltetése érdekében csak a kezelési útmutatóban megadott információk szerint szerelje össze, majd csatlakoztassa és a használati alapján használja.
- \* Tisztításkor ne használjon semmilyen erős tisztítószer a készüléken.
- \* Használat közben hagyjon elég légterületet a készülék környékén. Ne hagyja, hogy a készülék hozzáérjen függönyökhöz, falhoz, rongyokhoz.
- \* Húzza ki a hálózati kábelt a fali aljzatból ha:
  - Probléma lép fel a használat során
  - Amikor a termék nincsen használatban
  - Tisztítása közben
- \* Ne érintse a mozgó alkatrészeket működés közben.
- \* A gyártó által nem ajánlott vagy nem a gyártó által eladott kiegészítők használata tüzet, áramütést vagy sérülést okozhat.
- \* Ne húzza a csatlakozókábelt éles széléken keresztül, a kábelt ne érintkezzen forrófelülettel (beleértve a sütőt) és ne használja rajta.

- \* A csatlakozókábel ne legyen nyílt tűz vagy fűtött főzőlapok közelében.
- \* A készülék javítását bízza a gyártó által kijelölt szakszervízre.
- \* A terméket motorját soha ne érje víz, készüléket maximum enyhén nedves ronggyal tisztítsa.
- \* Soha ne érjen a keverőkhöz amíg be van dugva a hálózatba a készülék.
- \* Ne használja a terméket olyan hosszabbítóval, amit nem ellenőrzött egy hivatalos szakember.
- \* Ne használja a készüléket semmilyen más fajta használatra, mint amire gyártva lett.
- \* Tartsa tisztán a környezetét! Az elhasználódott készülék szilárd lakossági hulladékkal együtt nem helyezhető el. Kérjük a terméket élettartama végén adja le a lakóhelyén illetékes elektromos készülékek begyűjtésére szakosodott szervezetnél.
- \* A készüléket maximum 5 percig használja folyamatosan, utána hagyja a motort pár percig hűlni.

## Alkatrészek azonosítása

### Leírás:

1. Kioldó gomb
2. Sebesség állító és kikapcsoló gomb
3. Turbó fokozat
4. Tápegység bemenet
5. Habverő betét
6. Dagasztó betét

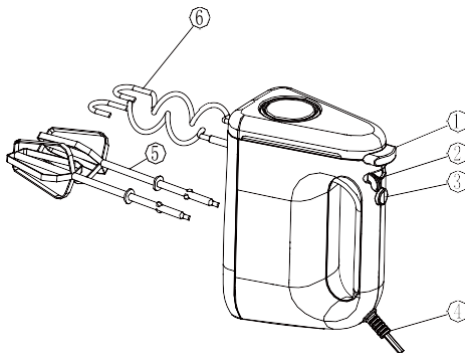

## Útmutatás a kézimixerhez

Sebesség	Leírás
1 WHIP	Tejszínhabhoz
2-3 CREAM	Krém, vaj és cukor tejszínesítéséhez
4 BLEND	Folyékony összetevők összekeveréséhez, például: salátaöntetekhez
5 FOLD / MIX	Ez a sebesség ömlesztett vagy száraz ételekhez, például: liszthez (legfeljebb 1376g, 800g liszt és 576g víz megosztásában), vajhoz és burgonyához, valamint süteménykehez és tojás verésére

### Megjegyzés

Használja a habverő betéteket a vastag ragacos összetevők keveréséhez. Használja a villákat a tojás felferéséhez.

1:

### Megjegyzés 2:

A ragacos ételek keverésénél ajánlott alsó fokozaton, 1-es sebességgel kezdeni a keverést, az alapanyagok kifröcskölésének elkerülése érdekében.

## A KÉZI KEVERŐ HASZNÁLATA

1. Helyezze be a dagasztó (6) vagy a habverő betéteket (5) a keverők bemeneti nyílásába (képen jobbra)
2. Csatlakoztassa a készüléket a hálózathoz
3. Fogja meg a készülék fogantyúját és engedje bele a keverőket az alapanyagokba.

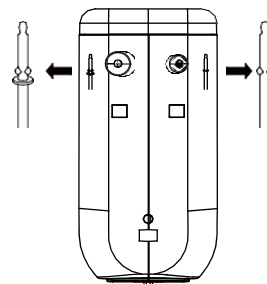

4. Kapcsolja be a kívánt sebességi fokozatra.
5. Amikor végezt a keveréssel helyezze 0-ás sebességre.
6. Várja meg amíg a keverő betétek befejezték a forgást majd a

kioldó gombbal tudja kiszedni a keverő betéteket a készülékből.

7. A keverés közben a sebesség felgyorsításához nyomja meg a "Turbo" gombot (3).
8. Húzza ki a terméket a hálózathoz amikor végzett a használatával. Tisztítsa meg a keverőket vízzel, törölje őket szárazra, majd tárolja víztől távol, száraz helyen.

### **Tisztítás**

1. A készüléket ne helyezze víz alá, csak száraz ronggyal tisztítsa
2. A keverőket a készülékből kisserelve moshatja víz alatt.
3. Szárazon tárolja őket

### **Műszaki adatok**

#### **Dyras HM753-B Kézimixer**

Névleges feszültség: 220-240V

Névleges frekvencia: 50/60Hz

Névleges fogyasztás: 300W

Érintésvédelmi osztály (áramütés ellen): II

Gyártó: Vöröskő Kft.

### **A CE SZIMBÓLUM**

A biztonság és az elektromágneses összeférhetőség (EMC) szempontjából a készülék megfelel az előírásoknak. Az erre utaló jelölés „CE” a készülék adattábláján, a csomagolódobozon és a kezelési útmutatóban található.

## Használt elektromos és elektronikus berendezések megsemmisítése



Ez a jelzés a terméken és a csomagoláson azt jelzi, hogy tilos háztartási hulladék közé dobni a már nem használt terméket mivel kifejezetten környezet szennyező. További részletekkel kapcsolatban érdeklődjön a helyi hatóságnál.

Ez a jelzés az Európai Unióteljes területére érvényes. Amennyiben az Európai Unión kívül szeretné megsemmisíteni a terméket érdeklődjön az ezzel kapcsolatos szabályzásokról a helyi hatóságnál.

## TISZTELT VÁSÁRLÓ

\* Felhívjuk figyelmét, hogy a készülék élettartamára, használhatóágára az alábbi üzemeltetési, illetve tárolási, környezeti behatások, körülmények kihathatnak, és károsan befolyásolhatják, lerövidíthetik azt, amennyiben tartósan fennálnak és nem csak átmeneti jellegűek. Mindig óvja meg a készüléket a felsoroltaktól:

\* A nedves, párás, dohos környezetben való használat vagy tárolás okozhatja:

- a készülék burkolatának, elektromos szigetelésének meggyengülését, idő előtti öregedését,
- műanyag és gumi szerkezeti komponenseinek idő előtti elhasználódását, elöregedését,
- illetve elősegítheti, felgyorsíthatja elektromos egységeinek, vezetékeinek oxidációjának, fém alkatrészeinek korrézióját.

\* A poros légtérű, vagy konyhai használat (ahol a légtérben (pl. étolaj vagy főzősír párája terjeng) okozhatja:

- Zsíros porbevonat leülepedését a készülék szerkezeti mechanikus és elektromos egységein, valamint burkolatán, mely elektromos érintkezési hibát, akár teljes működésképtelenséget is okozhat, illetve a plasztik és gumi

alkatrészeket károsíthatja.

\* A készüléket érő közvetlen napfény okozhatja:

– A készülék burkolatának, illetve plasztik és gumi alkatrészek időelőtti elöregedését, szilárdságának és egyéb szerkezeti jellemzőinek károsodását, felületük porózussá, törékennyé válását, mely a rendeltetésszerű, biztonságos használatot veszélyeztetheti.

\* Folyamatos, ipari jellegű használat okozhatja:

– A készülék forszírozott üzemeltetéséből eredő, idő előtti szerkezeti kopásait, a motor idő előtti elhasználódását, károsodását a folyamatos üzemeltetésből eredő kopások és túlhevülés miatt.

\* Fagyos, hideg környezetben való készüléktárolás okozhatja:

– Plasztik és gumi alkatrészek szerkezeti károsodását, törékennyé válását, mely a rendeltetésszerű, biztonságos használatot veszélyezteti,

– páralecsapódásból eredő oxidációt, a készülék fém alkatrészeinek korrózióját

\* Sugárzó vagy közvetlen hőhatás okozhatja (mint például nem megfelelő távolság biztosítása a tűzhelytől, fűtőtesttől)

– plasztik és gumi alkatrészek, burkolati elemek szerkezeti károsodását, alakváltozását, deformációját, kilágyulását, megolvadását, elektromos szigetelések meggyengülését.

\* A készülék élettartamának megnövelése és a szakszerűtlen használata elhárítása érdekében kerülje el, illetve akadályozza meg a fenti körülmények kialakulását és tartsa be minden esetben a termékre vonatkozó üzemeltetési előírásokat, mivel ellenkező esetben szakszerűtlen üzemeltetést valósít meg, melyre a gyártó felelősséget nem vállal. Javasoljuk, hogy időszakonként vizsgáltsa felül egy meghatalmazott szakszervízben a készülékét még akkor is, ha egyébként hibajelenséget nem tapasztal.

– ezzel idejekorán elháríthat egy kezdeti stádiumban lévő hibát is, s így a terméke élettartamát növelheti.



**INSTRUCTION MANUAL for Hand mixer**

***dyras***

**Model: HM753-B  
220-240V 50/60Hz 300W  
5 speed setting**

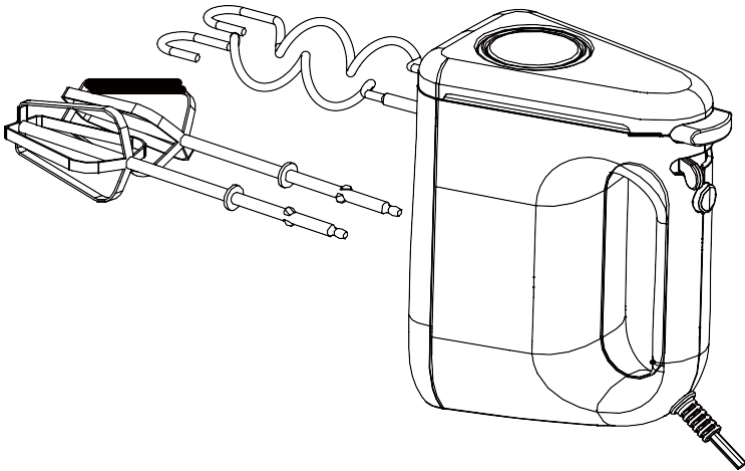

**INSTRUCTION FOR USE  
PLEASE RETAIN THESE INSTRUCTIONS FOR  
FUTURE REFERENCE.**

## **IMPORTANT INSTRUCTIONS**

When using electrical appliances, basic safety precautions should always be followed including the following:

- \* Read all instructions carefully before you use the appliance.
- \* Always disconnect the appliance from the supply if it is left unattended and before assembling, disassembling or cleaning
- \* This appliance shall not be used by children. Keep the appliance and its cord out of reach of children.
- \* Appliances can be used by persons with reduced physical, sensory or mental capabilities or lack of experience and knowledge if they have been given supervision or instruction concerning use of the appliance in a safe way and if they understand the hazards involved.
- \* Children shall not play with the appliance.
- \* If the supply cord is damaged, it must be replaced by the manufacturer, its service agent or similarly qualified persons in order to avoid a hazard.
- \* Switch off the appliance before changing accessories or approaching parts which move in use.
- \* This appliance is intended to be used in household and similar applications such as:
  - staff kitchen areas in shops, offices and other working environments;
  - farm houses;
  - by clients in hotels, motels and other residential type environments;
  - bed and breakfast type environments.
- \* **WARNING:** Risks of injuries if you don't use this appliance correctly.
- \* Regarding the instructions for cleaning surfaces in

contact with food, thanks to refer to the section “Cleaning”.

- \* To protect against risk of electrical shock do not put the hand mixer into water or other liquid.
- \* Do not operate the hand mixer with wet hands.
- \* Unplug from outlet when not in use, before putting on or taking off parts, and before cleaning.
- \* Keep hands, hair, clothing, as well as spatulas and other utensils away from the beaters during operation to reduce the risk of injury to persons, and/or damaged to the mixer.
- \* Remove beaters from the hand mixer before washing them.
- \* Do not continuously operate the mixer too long. The motor may overheat. The continuous operating time must be less than 5 minutes.
- \* Do not use the appliance to mix too stiff or too sticky ingredients.
- \* The use of attachments not recommended or sold by the manufacturer may cause fire, electric shock or injury.
- \* Do not let cord contact hot surface, including the stove.
- \* Do not let cord hang over edge of the table or counter.
- \* Do not operate the appliance with a damaged cord or plug or after the appliance malfunctions, or is dropped or damaged in any manner. Return appliance to the nearest authorized service facility for examination, repair or electrical or mechanical adjustment.
- \* Do not put it in water.
- \* Do not use outdoors.

## Description:

1. Ejector Knob
2. Speed control
3. Turbo control
4. Power cord assembly
5. Egg beater
6. Kneading beater

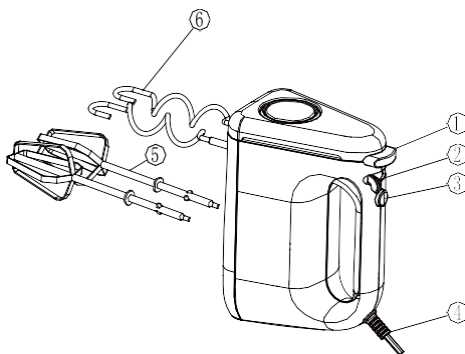

## MIXING GUIDE

SPEED	DESCRIPTION
1 WHIP	For cooked icings, whipping cream. etc
2-3 CREAM	For creaming butter and sugar. Beating uncooked candy. desserts. etc.
4 BLEND	Best speed to start liquid ingredients for mixing salad dressings.
5 FOLD or MIX	This is a good starting speed for bulk and dry foods such as flour (Maximum 1376g, proportion: 800g flour per 576g water), butter and potatoes, and for mixing cakes, cookies and quick breads, and for beating eggs .

Note 1: Use the kneading beaters to mix thick sticky flour; use the egg beaters to beat eggs.

Note 2: For the thick sticky food (such as flour), it is recommended, in order to avoid splashing the mixture about, that the food should be blended using the lowest speed “1” for 30 seconds when starting to blend it; after that using the highest speed “5” until desired consistency is achieved.

## USING YOUR HAND MIXER

1. Fit the kneading beaters (6) or egg beaters (5) to the beater holes.(refer to the beater markings). The beater with the end washer should be fitted into the large hole and the other for the small one.
2. Plug in the appliance.
3. Hold the mixer handle. Lower the kneading beaters or egg beaters into ingredients.
4. Switch on and select the speed desired (2). The mixer begins to mix the ingredients in the bowl.
5. When you have finished mixing, stop the mixer by pushing the speed control to “0” immediately.
6. Wait until the kneading beaters or egg beaters have stopped revolving, press the ejector knob (1) to remove the kneading beaters or egg beaters “Switch off the appliance before changing accessories or approaching which move in use.”
7. You can press “ Turbo “ control(3) to accelerate the speed during mixing.
8. Unplug the appliance when you have finished mixing. Clean the kneading beaters or egg beaters with water. Make them dry, store in the box together with the main body.

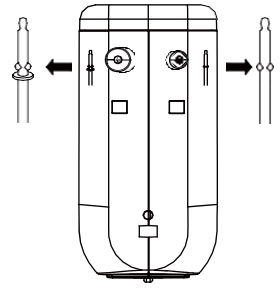

## CLEANING

1. Do not put the main body into water, only clean it by dry cloth.
2. Wash the kneading beaters or egg beaters with water after using. For thorough cleaning, wash them in the dishwasher.
3. Make them dry with cloth, store in the box.

## WARNING:

Any other servicing should be performed by an authorized service representative.

## TECHNICAL SPECIFICATIONS

Model: HM753-B

Rated voltage: 220-240V

Rated frequency: 50 / 60Hz

Rated power consumption: 300W

Protection class (against electric shock): CLASS II

Manufacturer: Vöröskő Kft.

### Correct Disposal of this product



This marking indicates that this product should not be disposed with other household wastes throughout the EU. To prevent possible harm to the environment or human health from uncontrolled waste disposal, recycle it responsibly to promote the sustainable reuse of material resources. To return your used device, please use the return and collection systems or contact the retailer where the product was purchased. They can take this product for environmental safe recycling.

## DEAR CUSTOMER

\* Please note that the following operating, storage, environmental, and environmental conditions may affect the lifetime and usability of the device, and may adversely affect, shorten, or prolong its life if not permanently or temporarily. Always protect your device from the following:

\* Use or storage in a humid, damp environment may cause:

– premature aging of the device’s enclosure, electrical insulation,

– premature wear and aging of the structural components of plastics and rubber

– Improve, accelerate the corrosion of electrical units, wires oxidation, metal parts.

\* Use in dusty environments or in kitchens (where the atmosphere is exposed to, for example, cooking oil or cooking fat) may cause:

– Deposition of greasy powder coating on the mechanical and electrical components and casing of the unit, which can cause electrical contact failure, even total malfunction, and damage to plastic and rubber components.

\* Direct sunlight can cause:

– Premature aging of the device casing, plastic and rubber parts, deterioration of strength and other structural features, porosity and brittleness of their surface, which may endanger proper, safe use.

\* Continuous industrial use may cause:

– Premature structural wear due to forced operation of the

device, premature engine wear, damage due to continuous wear and overheating.

\* Device storage in freezing cold conditions may cause:

- Structural damage or breakage of plastics and rubber parts which endangers the intended safe use,
- Oxidation due to condensation, corrosion of metal parts of the device.

\* Can be caused by radiation or direct heat (such as providing an inappropriate distance from the stove, radiator):

- structural damage, deformation, softening, melting, weakening of electrical insulation of plastic and rubber parts, coverings.

\* To prolong the life of the device and prevent improper use, avoid or prevent the above conditions and always follow the product operating instructions, otherwise you will be responsible for improper operation for which the manufacturer assumes no responsibility. We recommend that you have your appliance periodically inspected by an authorized service center, even if you do not experience any malfunctions, as this may help you troubleshoot an early stage problem and increase the life of your product.



***dyras***

**[www.dyras.hu](http://www.dyras.hu)**

Copyright © 2021 The dyras wwe.factory LLC U.S.A.

No parts of the content (including logos, design, photos, text, colour scheme arrangements, etc.) may be reproduced, resued or redistributed for any purpose whatsoever, or distributed to a thirdparty for such purposes, without the written permission of The dyras wwe.factory LLC.

®= registered trademark of Dyras Europe Kft.