

dyras

HM755-WH

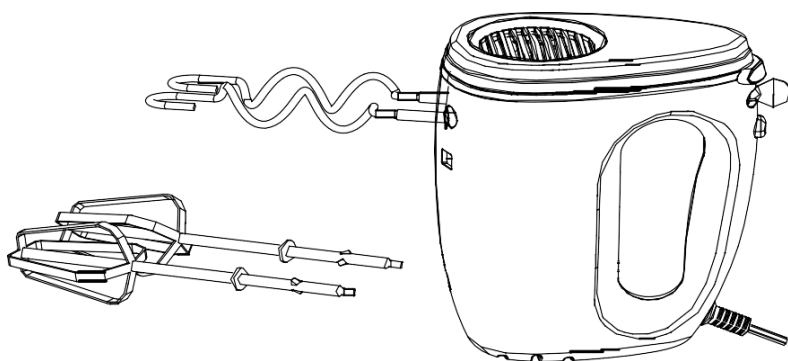

HU	3
GB	10
DE	17
CZ	24
HR	31
SK	38
SI.....	45

Kezelési útmutató

dyras

Kézipixer
Modell: HM755-WH

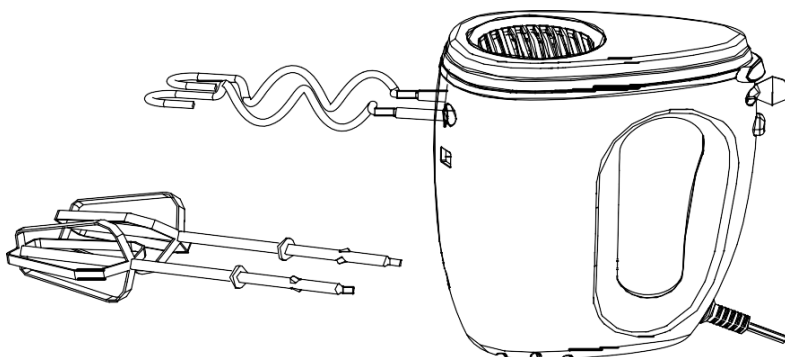

**Kérjük, használat előtt figyelmesen olvassa el a
használati útmutatót!**

FONTOS BIZTONSÁGI TUDNIVALÓK

- Ha a készüléket felügyelet nélkül hagyja, összeszerelés, szétszerelés vagy tisztítás előtt mindig húzza ki a hálózatból!
- A készüléket gyermekek nem használhatják! Tartsa a készüléket és vezetékeit gyermekektől elzárva!
- A készüléket csak azon csökkentett mentális vagy fizikai képességű személyek használhatják, akik megfelelő felügyelet alatt vannak vagy megfelelő útmutatást kaptak a készülék biztonságos használatához!
- Gyermekek nem játszhatnak a készülékkel!
- Ha a tápkábel sérült, akkor a veszély elkerülése érdekében a szervizzel fel kell vennie a kapcsolatot, a sérült, vagy nem jól működő kábelt ki kell cserélni a veszély megelőzése végett!
- Az élelmiszerekkel érintkezésbe kerülő felületek tisztításával kapcsolatos útmutatásokhoz olvassa el az „Ápolás és tisztítás” fejezetet!
- Ez a készülék háztartási és hasonló célokra szolgál például:
 - üzletek személyzeti konyhájában;
 - az ügyfelek által a szállodákba, motelekben és más lakossági típusú környezetekben
 - saját háztartásban való használatra.
- A készülék csak az itt leírt háztartási használatra szolgál, minden egyéb (iparszerű) felhasználás nem megengedett!
- Kapcsolja ki a készüléket, és húzza ki a hálózati dugót a tartozékok cseréjekor vagy a mozgó alkatrészekhez való hozzányúlás előtt!
- Ne helyezzen üzembe hibás készüléket!
- A készülék biztonságos üzemeltetése érdekében csak a kezelési útmutatóban megadott információk szerint szerelje össze, majd csatlakoztassa és a használati útmutató alapján használja!

- Tisztításkor ne használjon semmilyen erős tisztítószer a készüléken!
- Használat közben hagyjon elég légterületet a készülék környékén! Ne hagyja, hogy a készülék hozzáérjen függönyökhöz, falhoz, rongyokhoz!
- Húzza ki a hálózati kábelt a fali aljzatból, ha:
 - probléma lép fel a használat során,
 - tisztítása közben.
- Ne érintse a mozgó alkatrészeket működés közben!
- A gyártó által nem ajánlott vagy nem a gyártó által eladott kiegészítők használata tüzet, áramütést vagy sérülést okozhat!
- Ne húzza a csatlakozó kábelt éles széleken keresztül, a kábel ne érintkezzen forró felülettel (beleértve a sütőt) és ne használja rajta!
- A csatlakozó kábel ne legyen nyílt láng vagy fűtött főzőlapok közelében!
- A készülék javítását bízza a gyártó által kijelölt szakszervizre!
- A termék motorját soha ne érje víz!
- Soha ne érjen a keverőkhöz, amíg be van dugva a hálózatba a készülék!
- Ne használja terméket olyan hosszabbítóval, amit nem ellenőrzött egy hivatalos szakember!
- A terméket folyamatosan egyszerre maximum 5 percig használhatja, utána hagyja a motort egy percig hűlni!

AZ ALKATRÉSZEK LEÍRÁSA

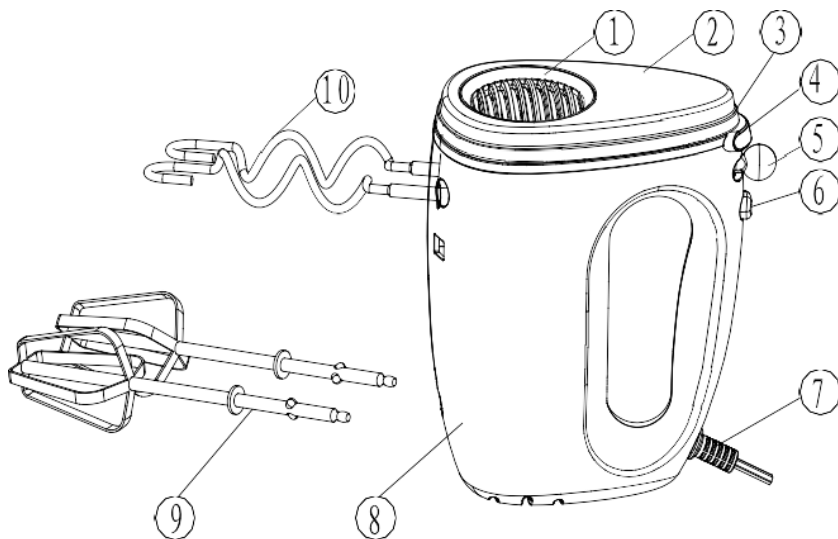

1. Előlap dekoratív gyűrűje
2. Előlap
3. Dekoratív gyűrű
4. Ejektor gomb
5. Sebességszabályozó
6. Turbo vezérlés
7. Tápkábel bemenet
8. Fő test
9. Habverő szár
10. Dagasztó szár

ELSŐ HASZNÁLAT ELŐTT

Távolítsa el az összes csomagolást a készülékről!

Vigyázat: Soha ne nyúljon a keverőszárakhoz, amíg a készülék be van dugva a konnektorba!

Tisztítsa meg a keverőszárakat, mielőtt használja azokat!

A KÉZIMIXER HASZNÁLATA

1. Helyezze be a dagasztó, vagy a habverő szárakat a keverők bemeneti nyílásába!
2. Csatlakoztassa a készüléket a hálózathoz!
3. Fogja meg a készülék fogantyúját és engedje bele a keverőket az alapanyagokba!
4. Kapcsolja be a kívánt sebességfokozatra!
5. Amikor végzett a keveréssel, helyezze a mixert 0-s sebességre!
6. Várja meg, míg a keverőszárak befejezték a forgást, majd a kioldó gombbal tudja kiszedni a keverőszárakat a gépből.
7. Keverés közben a sebesség gyorsításához nyomja meg a Turbó gombot!
8. Húzza ki a készüléket a hálózathoz, amikor végzett a használatával! Tisztítsa meg a keverőket semleges mosószeres vízzel, törölje szárazra, majd tárolja jól szellőző, száraz helyen!

Megjegyzés: Használja a habverő betéteket a vastag ragacsos összetevők keveréséhez. Használja a villákat a tojás felveréséhez.

A ragacsos ételek keverésénél ajánlott alsó fokozaton, 1-es sebességgel kezdeni a keverést, az alapanyagok kifröcskölésének elkerülése érdekében.

SEBESSÉGFOKOZATOK

Sebesség	Leírás
1 WHIP	Tejszínhabhoz
2-3 CREAM	Krém, vaj és cukor tejszínesítéséhez
4 BLEND	Folyékony összetevők összekeveréséhez, például: salátaöntetekhez
5 FOLD / MIX	Ez a sebesség ömlesztett vagy száraz ételekhez, például: liszthez (legfeljebb 1376g, 800g liszt és 576g víz megosztásában), vajhoz és burgonyához, valamint süteményekhez és tojás verésére

ÁPOLÁS ÉS TISZTÍTÁS

Tisztítás előtt mindig kapcsolja ki és húzza ki a konnektorból!

Vegye le a keverőszárazakat!

A készüléket NE helyezze víz alá, csak száraz, vagy enyhén nedves ruhával tisztítsa!

A keverőszárazakat semleges mosogatószerrel mossa el!

TÁROLÁS

- Tisztítsa meg a készüléket a leírtak szerint és hagyja teljesen megszáradni!
- Javasoljuk, hogy tárolja a készüléket az eredeti csomagolásában!
- Tárolja a készüléket jól szellőző, száraz helyen, gyermekektől elzárva!

MŰSZAKI ADATOK



Névleges feszültség: 220-240V

Névleges frekvencia: 50/60Hz

Névleges fogyasztás: 300W

Érintésvédelmi osztály (áramütés ellen): II.

HULLADÉKKEZELÉS

Használt elektromos és elektronikus berendezések megsemmisítése	
 	<p>Ez a jelzés a terméken és a csomagoláson azt jelzi, hogy tilos háztartási hulladék közé dobni a már nem használt terméket, mivel kifejezetten környezetszennyező. További részletekkel kapcsolatban érdeklődjön a helyi hatóságnál!</p> <p>Ez a jelzés az Európai Unió teljes területére érvényes. Amennyiben az Európai Unióon kívül szeretné megsemmisíteni a terméket, érdeklődjön az ezzel kapcsolatos szabályzásokról a helyi hatóságnál!</p>

Gyártó/Importőr: Vöröskő Kft., 8200 Veszprém, Pápai út 36.

A CE SZIMBÓLUM



A jelölés azt hivatott jelezni, hogy a termék a rá vonatkozó Európai Uniói előírásoknak megfelel és szabadon forgalmazható az Európai Unió területén.

Instruction Manual

dyras

Hand mixer
Model: HM755-WH

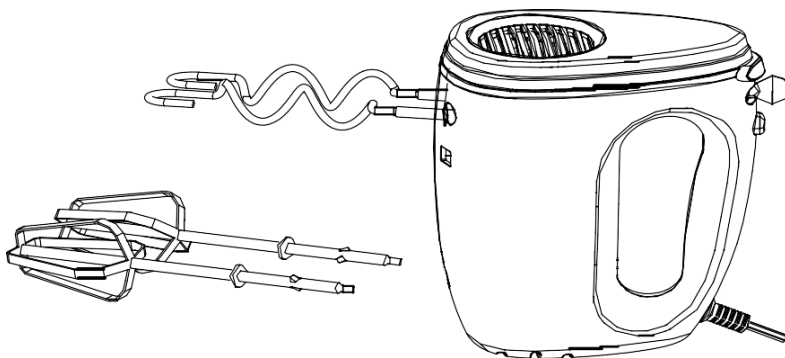

Please carefully read the instructions before using!

IMPORTANT SAFEGUARDS

When using electrical appliances, basic safety precautions should always be followed including the following:

- Read all instructions carefully before you use the appliance.
- Always disconnect the appliance from the supply if it is left unattended and before assembling, disassembling or cleaning.
- This appliance shall not be used by children. Keep the appliance and its cord out of reach of children.
- Appliances can be used by persons with reduced physical, sensory or mental capabilities or lack of experience and knowledge if they have been given supervision or instruction concerning use of the appliance in a safe way and if they understand the hazards involved.
- Children shall not play with the appliance.
- If the supply cord is damaged, or after the appliance malfunctions, or is dropped or damaged in any manner, it must be replaced or repaired by the service agent or similarly qualified persons in order to avoid a hazard.
- Switch off the appliance and disconnect from supply before changing accessories or approaching parts that move in use.
- This appliance is intended to be used in household and similar applications such as:
 - staff kitchen areas in shops, offices and other working environments;
 - by clients in hotels, motels and other residential type environments;
 - bed and breakfast type environments.
- Make sure your electricity supply is the same as the one shown on the power handle before plugging in.
- Never put the power handle in water or other liquid or let the power plug get wet, you could get an electric shock.
- Do not operate the mixer with wet hands. Make hands dry with cloth before plugging in.

- Do not let the cord hang over edge of the table or counter.
- Never let anybody trip over the power cord and attached cable. Don't let the cord touch hot surfaces or hang down where a child could grab it.
- Unplug from outlet when it is not in use, before putting on or taking off parts, before moving the appliance and before cleaning.
- Do not use outdoors.
- Do not continuously operate the mixer too long. The motor may overheat. If the surface of the hand mixer has been very hot, it may need time to cool down. After reducing to the room temperature, the appliance can be operated again.
- The continuous operating time without the load must be less than 5 minutes when using the device.
- Take the attachments off before cleaning.
- Avoid contacting moving parts.
- Keep fingers, hair, clothing and utensils away from moving parts.
- This appliance must not be used against prescription.

DESCRIPTION OF PARTS

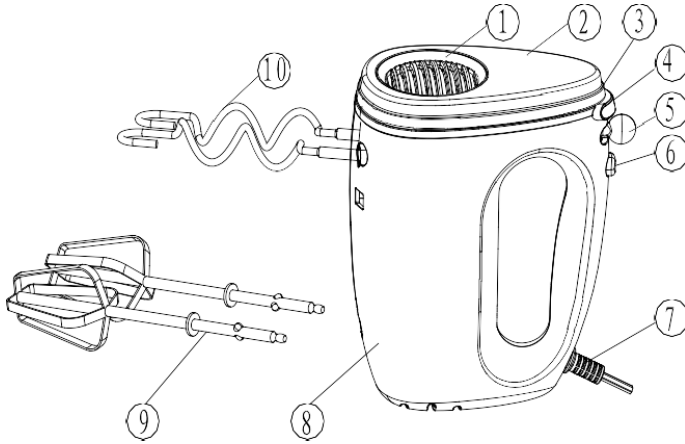

1. Front cover decorative ring
2. Front cover
3. Decorative ring
4. Ejector knob
5. Speed control
6. Turbo control
7. Power cord assembly
8. Main body
9. Egg beater
10. Kneading beater

BEFORE USING FOR THE FIRST TIME

Remove all packaging.

Caution: Never touch the beaters while the appliance is plugged into an outlet.

Clean the beaters before using.

USING THE HAND MIXER

1. Fit the kneading beaters (6) or egg beaters (5) to the beater holes. The beater with the end washer should be fitted into the large hole and the other for the small one.
2. Plug in the appliance.
3. Hold the mixer handle. Lower the kneading beaters or egg beaters into ingredients.
4. Switch on and select the desired speed (2). The mixer begins to mix the ingredients in the bowl.
5. When you have finished mixing, stop the mixer by pushing the speed control to “0” immediately.
6. Wait until the kneading beaters or egg beaters have stopped revolving, press the ejector knob (1) to remove the kneading beaters or egg beaters. Switch off the appliance before changing accessories or approaching which move in use.
7. You can press “Turbo“ control (3) to accelerate the speed during mixing.
8. Unplug the appliance when you have finished mixing. Clean the kneading beaters or egg beaters with water.

Note: Use the kneading beaters to mix thick sticky flour; use the egg beaters to beat eggs. For the thick sticky food (such as flour), it is recommended, in order to avoid splashing the mixture about, that the food should be blended using the lowest speed “1” for 30 seconds when starting to blend it; after that using the highest speed “5” until desired consistency is achieved.

MIXING GUIDE

SPEED	DESCRIPTION
1 WHIP	For cooked icings, whipping cream. etc
2-3 CREAM	For creaming butter and sugar. Beating uncooked candy. desserts. etc.
4 BLEND	Best speed to start liquid ingredients for mixing salad dressings.
5 FOLD or MIX	This is a good starting speed for bulk and dry foods such as flour (Maximum 1376g, proportion: 800g flour per 576g water), butter and potatoes, and for mixing cakes, cookies and quick breads, and for beating eggs.

CARE AND CLEANING

Always switch off and unplug before cleaning.

Remove the beaters!

Do NOT place the appliance under water, only clean it with a dry or slightly damp cloth.

Wash the mixing stems with a neutral dishwashing detergent!

STORAGE

- Clean the device as described then let it dry thoroughly.
- We recommend storing the device in its original packaging!
- Store the appliance in a well-ventilated, dry place out of the reach of children.

TECHNICAL SPECIFICATIONS

Rated voltage: 220-240V

Rated frequency: 50/60Hz

Rated power consumption: 300W

Protection class (against electric shock): CLASS II

WASTE MANAGEMENT

Correct Disposal of this product



This marking indicates that this product should not be disposed with other household wastes throughout the EU. To prevent possible harm to the environment or human health from uncontrolled waste disposal, recycle it responsibly to promote the sustainable reuse of material resources. To return your used device, please use the return and collection systems or contact the retailer where the product was purchased. They can take this product for environmental safe recycling.

Manufacturer/Importer: Vöröskő Kft., 8200 Veszprém, Pápai str. 36.

CE SYMBOL



The mark is intended to indicate that the product complies with the relevant European Union standards and can be freely marketed in the European Union.

Bedienungsanleitung

dyras

**Handmixer
Modell: HM755-WH**

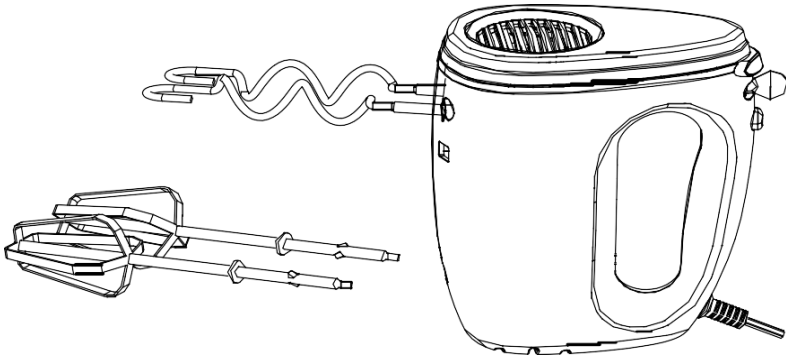

Bitte lesen Sie die Gebrauchsanweisung vor dem Gebrauch sorgfältig durch!

WICHTIGE SICHERHEITSHINWEISE

- Ziehen Sie immer den Stecker aus der Steckdose, bevor Sie das Gerät montieren, demontieren oder reinigen, wenn es unbeaufsichtigt bleibt!
- Das Gerät darf nicht von Kindern benutzt werden! Bewahren Sie das Gerät außerhalb der Reichweite von Kindern auf!
- Das Gerät darf nur von Personen mit eingeschränkten geistigen oder körperlichen Fähigkeiten verwendet werden, die angemessen beaufsichtigt werden oder entsprechende Anweisungen für die sichere Verwendung des Geräts erhalten haben!
- Kinder sollten nicht mit dem Gerät spielen!
- Wenn das Netzkabel beschädigt ist, sollten Sie sich an den Kundendienst wenden und das beschädigte oder defekte Kabel austauschen, um Gefahren zu vermeiden!
- Hinweise zur Reinigung von Oberflächen, die mit Lebensmitteln in Berührung kommen, finden Sie im Abschnitt „Pflege und Reinigung“!
- Dieses Gerät ist für den Haushalt und ähnliche Zwecke bestimmt, z.B. zur Verwendung:
 - in Personalküchen in Geschäften;
 - von Kunden in Hotels, Motels und anderen Wohnumgebungen,
 - in Ihrem eigenen Haushalt.
- Das Gerät ist nur für den Haushaltsgebrauch bestimmt, eine andere (industrielle) Verwendung ist nicht zulässig!
- Schalten Sie das Gerät aus und ziehen Sie den Netzstecker aus der Steckdose, bevor Sie die Zubehörteile wechseln oder die beweglichen Teile berühren!
- Setzen Sie keine fehlerhaften Geräte in Betrieb!
- Um einen sicheren Betrieb des Geräts zu gewährleisten, dürfen Sie das Gerät nur nach den in der Bedienungsanleitung angegebenen Angaben montieren, anschließen und benutzen!

- Verwenden Sie bei der Reinigung des Geräts keine scharfen Reinigungsmittel!
- Lassen Sie bei der Verwendung des Geräts genügend Freiraum um das Gerät herum! Achten Sie darauf, dass das Gerät nicht mit Vorhängen, Wänden oder Tüchern in Berührung kommt!
- Ziehen Sie das Netzkabel aus der Steckdose, wenn:
 - ein Problem bei der Verwendung des Geräts auftritt,
 - bei der Reinigung.
- Berühren Sie während des Betriebs keine beweglichen Teile!
- Die Verwendung der vom Hersteller nicht empfohlenen oder nicht vom Hersteller gekauften Zubehörteilen kann zu Bränden, Stromschlägen oder Verletzungen führen!
- Ziehen Sie das Anschlusskabel nicht über scharfe Kanten, lassen Sie das Kabel nicht mit heißen Oberflächen (auch nicht mit dem Backofen) in Berührung kommen und verwenden Sie es nicht daran!
- Das Anschlusskabel sollte nicht in der Nähe von offenem Feuer oder erhitzten Kochplatten liegen!
- Lassen Sie das Gerät von einem vom Hersteller beauftragten Fachbetrieb reparieren!
- Der Motor des Produkts darf nicht mit Wasser in Berührung kommen!
- Berühren Sie niemals die Schläger, wenn das Gerät in die Steckdose eingesteckt ist!
- Verwenden Sie das Produkt nicht mit einem Verlängerungskabel, das nicht von einem offiziellen Techniker überprüft wurde!
- Das Produkt kann maximal 5 Minuten lang ununterbrochen verwendet werden, dann lassen Sie den Motor eine Minute lang abkühlen!

BESCHREIBUNG DER TEILE

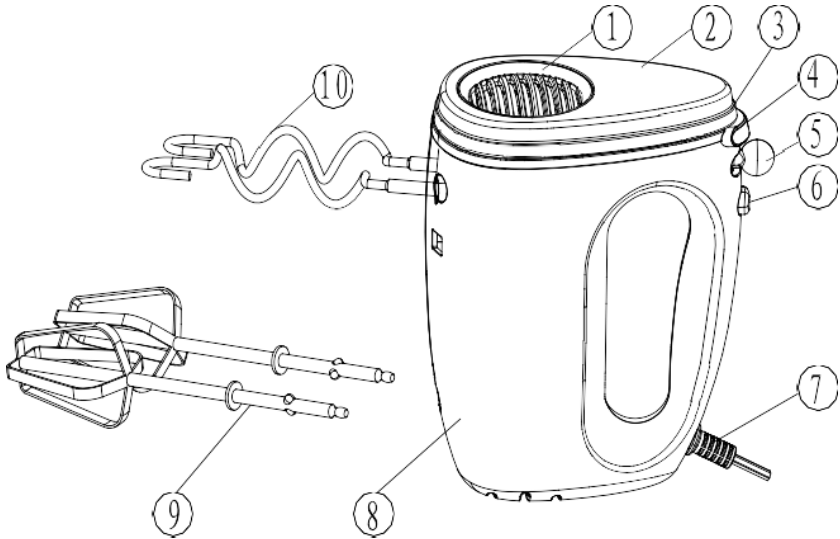

1. Dekorativer Ring auf der Vorderseite
2. Vorderseite
3. Dekorativer Ring
4. Auswurfknopf
5. Geschwindigkeitsregler
6. Turbo-Steuerung
7. Netzkabeleingang
8. Hauptteil
9. Schlager zum Aufschlagen von Eiweischaum
10. Knethaken

VOR DER ERSTEN VERWENDUNG

Entfernen Sie alle Verpackungen vom Gerät!

Vorsicht: Berühren Sie niemals die Schläger/Knethaken, wenn das Gerät an der Steckdose angeschlossen ist!

Reinigen Sie die Schläger/Knethaken vor der Verwendung!

VERWENDUNG DES HANDMIXERS

1. Stecken Sie die die Knethaken oder die Schläger zum Aufschlagen von Eiweißschaum in die dafür vorgesehene Eingangsöffnung ein!
2. Schließen Sie das Gerät an das Stromnetz an!
3. Halten Sie den Griff des Geräts fest und senken Sie die Schläger/Knethaken in die Zutaten!
4. Schalten Sie die gewünschte Geschwindigkeitsstufe ein!
5. Wenn Sie mit dem Mischen fertig sind, stellen Sie den Mixer auf Stufe 0 ein!
6. Warten Sie, bis sich die Rühr-/Knethaken nicht mehr drehen, und entnehmen Sie dann die Schläger/Knethaken mit der Entriegelungstaste aus der Maschine.
7. Drücken Sie die Turbo-Taste, um die Geschwindigkeitsstufe beim Mixen zu erhöhen!
8. Ziehen Sie den Stecker des Geräts aus der Steckdose, nachdem Sie das Gerät nicht mehr verwenden! Reinigen Sie die Schläger/Knethaken mit Wasser mit neutralem Reinigungsmittel, wischen Sie sie trocken und lagern Sie sie an einem gut belüfteten, trockenen Ort!

Hinweis: Verwenden Sie die Schläger, um dickflüssige, klebrige Zutaten zu vermischen. Verwenden Sie Gabeln zum Schlagen von Eiern.

Beim Mixen von klebrigen Lebensmitteln empfiehlt es sich, das Mischen mit der niedrigsten Geschwindigkeitsstufe, mit der Stufe 1 zu beginnen, um ein Verspritzen der Zutaten zu vermeiden.

GESCHWINDIGKEITSSTUFEN

Geschwindigkeitsstufe	Beschreibung
1 WHIP	Zum Aufschlagen der Schlagsahne
2-3 CREAM	Creme, Butter und Zucker schaumig schlagen
4 BLEND	Zum Mischen von flüssigen Zutaten: z.B. für Salatdressings
5 FOLD / MIX	Diese Geschwindigkeitsstufe ist für lose oder trockene Lebensmittel wie Mehl (bis zu 1376 g, wobei diese Menge in 800 g Mehl und 576 g Wasser geteilt wird), Butter und Kartoffeln sowie für Kuchen und Aufschlagen von Eiweiß geeignet

PFLEGE UND REINIGUNG

Schalten Sie das Gerät vor jeder Reinigung aus und ziehen Sie den Stecker aus der Steckdose!

Entfernen Sie die Rühr-/Knethaken!

Stellen Sie das Gerät NICHT unter Wasser, reinigen Sie es nur mit einem trockenen oder leicht feuchten Tuch!

Spülen Sie die Rühr-/Knethaken mit einem neutralen Geschirrspülmittel ab!

LAGERUNG

- Reinigen Sie das Gerät wie beschrieben und lassen Sie es vollständig trocknen!
- Wir empfehlen Ihnen, das Gerät in der Originalverpackung aufzubewahren!
- Lagern Sie das Gerät an einem gut belüfteten, trockenen Ort, außerhalb der Reichweite von Kindern!

TECHNISCHE DATEN

Nennspannung: 220-240V

Nennfrequenz: 50/60Hz

Nennverbrauch: 300W

Schutzklasse (gegen Stromschlag): II.

ABFALLENTSORGUNG

Entsorgung von elektrischen und elektronischen Altgeräten	
	<p>Dieses Zeichen auf dem Produkt und auf der Verpackung weist darauf hin, dass es verboten ist, die unbenutzten Produkte in den Hausmüll zu werfen, da sie ausdrücklich umweltschädlich sind. Für weitere Informationen wenden Sie sich bitte an Ihre örtliche Behörde!</p> <p>Dieses Zeichen ist in der gesamten Europäischen Union gültig. Wenn Sie Ihr Produkt außerhalb der Europäischen Union entsorgen möchten, erkundigen Sie sich bitte daher bei Ihrer örtlichen Behörde!</p>

Hersteller/Importeur: Vöröskő Kft., 8200 Veszprém, Pápai út 36.

DAS SYMBOL CE



Mit der Kennzeichnung soll angezeigt werden, dass das Produkt den einschlägigen EU-Rechtsvorschriften entspricht und in den EU-Ländern frei verkauft werden kann.

Návod k použití

dyras

Ruční mixér
Model: HM755-WH

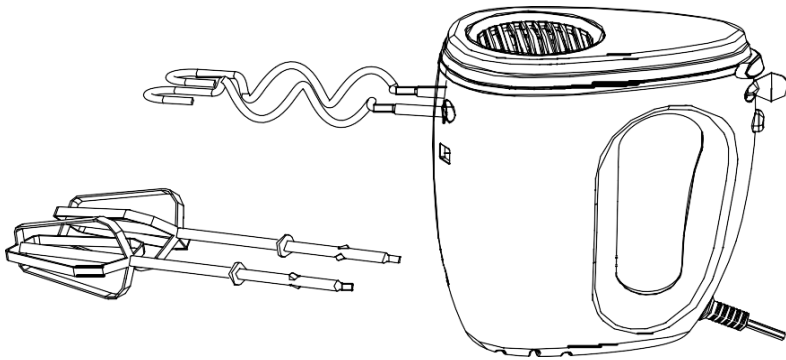

Před použitím si pečlivě přečtěte návod k použití!

DŮLEŽITÁ BEZPEČNOSTNÍ INFORMACE

- Pokud je spotřebič ponechán bez dozoru, před montáží, demontáží nebo čištěním jej vždy odpojte ze sítě!
- Spotřebič nesmějí používat děti. Spotřebič a jeho kabely uchovávejte mimo dosah dětí!
- Zařízení mohou používat pouze osoby se sníženou duševní nebo fyzickou způsobilostí, které jsou pod příslušným dohledem nebo dostaly příslušné pokyny pro bezpečné používání zařízení!
- Nedovolte dětem, aby se s přístrojem hrály!
- Pokud je napájecí kabel poškozen, musíte kontaktovat servisní oddělení a poškozený nebo nefunkční kabel vyměnit, abyste předešli nebezpečí!
- Pokyny pro čištění povrchů přicházejících do styku s potravinami naleznete v kapitole "Péče a čištění"!
- Toto zařízení je určeno pro domácí a podobné účely:
 - v kuchyních pro zaměstnance v obchodech;
 - zákazníky v hotelech, motelech a jiných obytných prostorech
 - k použití ve vlastní domácnosti.
- Příklad je určen výlučně pro popsané použití v domácnosti, jakékoli jiné (průmyslové) použití je zakázáno!
- Před výměnou příslušenství nebo dotykem pohyblivých částí spotřebič vypněte a odpojte od elektrické sítě
- Neuvádějte do provozu vadné zařízení!
- Z důvodu bezpečného používání spotřebiče jej sestavte pouze podle pokynů uvedených v návodu k obsluze, poté jej připojte a používejte podle návodu k použití!
- Při čištění spotřebiče nepoužívejte na zařízení žádné silné čisticí prostředky!
- Během používání nechte kolem spotřebiče dostatečný prostor pro přívod vzduchu! Nedovolte, aby se spotřebič dotýkal záclon, stěn nebo hadrů!
- Odpojte napájecí kabel ze zásuvky, pokud:

- během používání se vyskytne problém,
 - při čištění.
- Během provozu se nedotýkejte pohyblivých částí!
- Používání příslušenství, které nedoporučuje výrobce nebo které výrobce neprodává, může způsobit požár, zásah elektrickým proudem nebo zranění!
- Připojovací kabel netahejte přes ostré hrany, nedovolte, aby se kabel dostal do kontaktu s horkými povrchy (včetně trouby) a nepoužívejte jej na troubě!
- Připojovací kabel se nesmí nacházet v blízkosti otevřeného ohně nebo vyhřívaných varných desek!
- Opravu spotřebiče svěřte specializovanému servisu určenému výrobcem.
- Motor výrobku nesmí být nikdy vystaven působení vody!
- Nikdy se nedotýkejte mixérů, když je spotřebič zapojen do elektrické sítě!
- Nepoužívejte výrobek s prodlužovacím kabelem, který nebyl zkontrolován autorizovaným odborníkem!
- Výrobek můžete používat nepřetržitě až 5 minut, poté nechte motor minutu vychladnout!

POPIS DÍLŮ

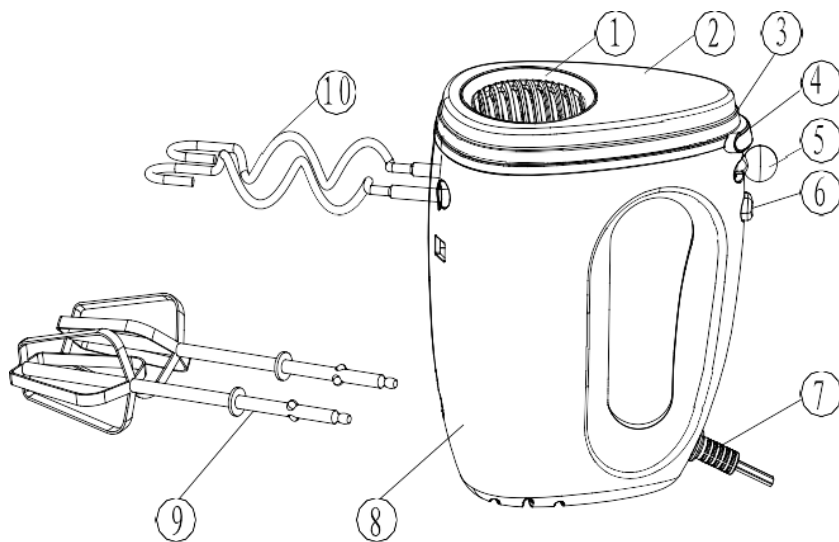

1. Ozdobný kroužek na předním panelu
2. Přední strana
3. Dekorativní kroužek
4. Tlačítko vysouvání
5. Regulátor otáček
6. Ovládání turba
7. Vstup pro napájecí kabel
8. Hlavní tělo
9. Šlehací metlička
10. Hnětací metlička

PŘED PRVNÍM POUŽITÍM

Odstraňte ze spotřebiče všechny obaly.

Pozor: Nikdy se nedotýkejte metliček, když je spotřebič zapojen do zásuvky!

Před použitím metličky vyčistěte!

POUŽÍVÁNÍ RUČNÍHO MIXÉRU

1. Hnětací nebo šlehací metličky vložte do vstupního otvoru metliček mixéru!
2. Připojte zařízení k elektrické síti!
3. Uchopte rukojeť spotřebiče a spusťte metličky do přísad!
4. Přepněte na požadovaný převodový stupeň!
5. Po skončení míchání nastavte mixér na rychlost 0!
6. Počkejte, až se míchací metličky přestanou otáčet, a potom uvolňovacím tlačítkem vyjměte míchací metličky ze stroje.
7. Stisknutím tlačítka Turbo zrychlíte rychlost míchání!
8. Po skončení používání odpojte zařízení ze zásuvky! Mixéry vyčistěte neutrální čisticí vodou, otřete do sucha a skladujte na dobře větraném a suchém místě!

Poznámka: K míchání hustých lepkavých přísad použijte šlehací vložky. Vajíčka rozšlehejte vidličkami.

Při míchání lepkavých potravin se doporučuje začít míchat na nejnižší rychlosti, rychlosti 1, aby se zabránilo rozstříkání přísad.

RYCHLOSTNÍ STUPNĚ

Rychlost	Popis
1 WHIP	Pro šlehání šlehačky
2-3 CREAM	Ke šlehání smetany, másla a cukru
4 BLEND	K míchání tekutých složek, například: pro salátové dresinky
5 FOLD / MIX	Tato rychlost je určena pro sypké nebo suché potraviny, jako jsou: mouka (do 1376 g, rozdělením 800 g mouky a 576 g vody), máslo a brambory, jakož i pro koláče a šlehání vajec

PÉČE A ČIŠTĚNÍ

Před čištěním zařízení vždy vypněte a vytáhněte zástrčku ze zásuvky!

Odstraňte míchací metličky!

Spotřebič **NEUMÍSTUJTE** pod vodu, čistěte jej pouze suchým nebo mírně navlhčeným hadříkem!

Míchací metličky omyjte neutrálním prostředkem na mytí nádobí!

SKLADOVÁNÍ

- Vyčistěte spotřebič podle popisu a nechte jej úplně vyschnout!
- Doporučujeme, abyste spotřebič skladovali v původním obalu!
- Spotřebič skladujte na dobře větraném, suchém místě, mimo dosah dětí!

TECHNICKÉ ÚDAJE



Jmenovité napětí: 220-240V

Jmenovitá frekvence: 50/60 Hz

Nominální spotřeba: 300 W

Třída ochrany před dotykem (před úrazem elektrickým proudem):
II.

ZPRACOVÁNÍ ODPADU

Likvidace použitých elektrických a elektronických zařízení	
 	<p>Toto označení na výrobku a na obalu znamená, že je zakázáno likvidovat nepoužitý výrobek v domácím odpadu, protože je znečišťující látkou životního prostředí. Pokud potřebujete další podrobnosti, obraťte se na místní orgány!</p> <p>Toto označení platí pro celé území Evropské unie. Chcete-li výrobek zlikvidovat mimo Evropskou unii, obraťte se na místní úřady, které vám poskytnou , informace o příslušných předpisech.</p>

Výrobce/dovozce: Vöröskő Kft., 8200 Veszprém, Pápai út 36.

SYMBOL CE



Označení je určeno k označení, že výrobek splňuje příslušné normy Evropské unie a je volně prodejný v Evropské unii.

Upute za uporabu

dyras

Ručni mikser
Model: HM755-WH

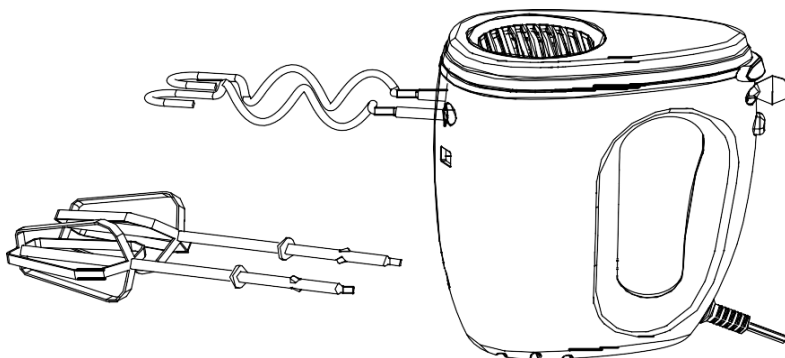

Pažljivo pročitajte korisnički priručnik prije uporabe!

VAŽNE SIGURNOSNE INFORMACIJE

- Ako uređaj ostavite bez nadzora, uvijek ga odspojite iz utičnice prije sastavljanja, rastavljanja ili čišćenja!
- Uređaj ne smiju koristiti djeca! Uređaj i kabel držite izvan dohvata djece!
- Ovaj uređaj smiju koristiti osobe sa smanjenim mentalnim ili fizičkim sposobnostima samo ako su pod odgovarajućim nadzorom ili su upućene u sigurnu uporabu uređaja!
- Djeca se ne smiju igrati uređajem!
- Ako je kabel za napajanje oštećen, morate se obratiti servisu kako biste izbjegli opasnost, oštećeni ili nepravilni kabel mora se zamijeniti kako bi se spriječila opasnost!
- Upute o čišćenju površina koja dolaze u dodir s hranom potražite u poglavlju "Čišćenje i održavanje".
- Ovaj uređaj koristi se u kućanstvu i u slične svrhe kao što su:
 - u kuhinjama za osoblje trgovina;
 - od strane klijenata u hotelima, motelima i drugim stambenim okruženjima
 - za uporabu u vlastitom kućanstvu.
- Uređaj je namijenjen samo za uporabu u kućanstvu kako je ovdje opisano, sve druge (industrijske) uporabe nisu dopuštene!
- Isključite uređaj i odspojite mrežni utikač prilikom zamjene pribora ili prije dodirivanja pokretnih dijelova.
- Nemojte ugrađivati neispravan uređaj!
- Kako biste osigurali siguran rad uređaja, sastavite ga samo u skladu s informacijama navedenim u uputama za uporabu, a zatim ga spojite i koristite u skladu s uputama za uporabu!
- Nemojte koristiti jaka sredstva za čišćenje na uređaju tijekom čišćenja!

- Ostavite dovoljno zračnog prostora oko uređaja tijekom uporabe. Ne dopustite da uređaj dodiruje zavjese, zidove, krpe!
- Odspojite mrežni kabel iz zidne utičnice ako:
 - postoji problem s uporabom,
 - tijekom čišćenja.
- Ne dodirujte pomične dijelove tijekom rada!
- Uporaba dodatne opreme koju proizvođač ne preporučuje ili koju proizvođač ne prodaje može uzrokovati požar, strujni udar ili ozljede!
- Nemojte povlačiti spojni kabel kroz oštre rubove, nemojte dodirivati niti koristiti kabel na vrućim površinama (uključujući pećnicu)!
- Priključni kabel ne smije biti u blizini otvorenog plamena ili grijanih ploča za kuhanje!
- Uređaj popravite u kvalificiranoj radionici koju je odredio proizvođač.
- Motor proizvoda nikada ne smije biti izložen vodi!
- Nikada ne dodirujte miješalice dok je uređaj priključen na napajanje!
- Nemojte koristiti proizvod s produžnim kabelom koji nije provjerio ovlaštenu stručnjak!
- Proizvod možete koristiti neprekidno najviše 5 minuta, a zatim ostaviti motor da se ohladi jednu minutu!

OPIS DIJELOVA

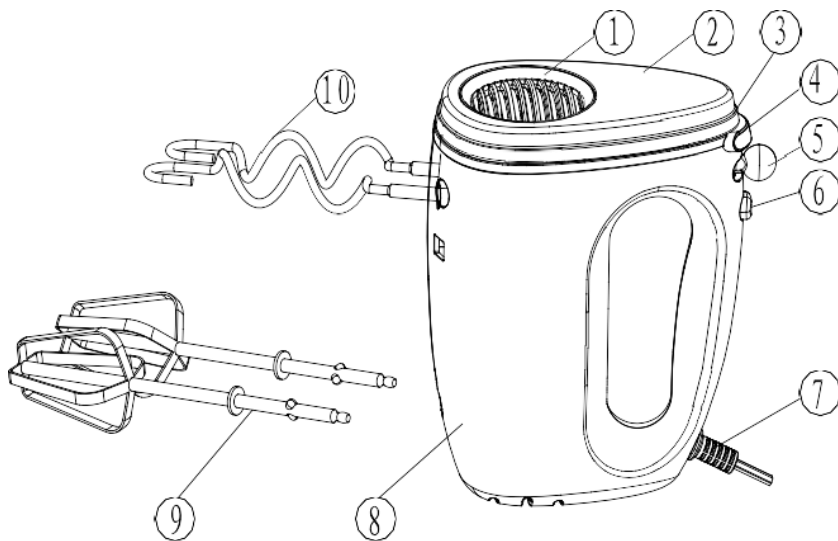

1. Prednja dekoracija
2. Prednja strana
3. Dekorativni element
4. Tipka za otpuštanje
5. Regulator brzine
6. Turbo kontrola
7. Ulaz kabela za napajanje
8. Kućište
9. Držać metlice
10. Metlica za gnječenje

PRIJE PRVE UPORABE

Uklonite svu ambalažu s uređaja!

Oprez: Nikada ne dodirujte metlice za miješanje dok je uređaj priključen u utičnicu!

Očistite metlice za miješanje prije uporabe!

UPORABA RUČNOG MIKSERA

1. Umetnite šipke za miješenje ili miješanje u ulaz miješalice.
2. Spojite uređaj na mrežno napajanje!
3. Uхватите ručku uređaja i pustite miješalice u sirovine.
4. Uključite željeni zupčanik!
5. Kad završite s miješanjem, podesite mikser na 0 brzina.
6. Pričekajte da šipke za miješanje završe rotaciju, a zatim pomoću tipke za otpuštanje uklonite šipke za miješanje iz stroja.
7. Tijekom miješanja pritisnite tipku Turbo za ubrzavanje brzine!
8. Odspojite uređaj s napajanja kad završite s uporabom! Miješalice očistite neutralnom vodom za deterđent, obrišite ih i čuvajte na dobro prozračenom, suhom mjestu.

Napomena: Pomoću umetaka za miješanje pomiješajte guste ljepljive sastojke. Vilicama umutite jaje.

Prilikom miješanja ljepljive hrane preporučuje se početi na nižoj razini brzinom od 1 kako bi se izbjeglo prskanje sirovina.

STUPANJ BRZINE

Brzina	Opis
1 WHIP	Za šlag
2-3 CREAM	Za tučenje vrhnja, maslaca i šećera
4 BLEND	Za miješanje tekućih sastojaka, na primjer: za preljeve za salatu
5 FOLD/MIX:	Ova brzina pogodna je za rasutu ili suhu hranu, kao što su: brašno (do 1376 g, 800 g brašna i 576 g vode podijeljeno), maslac i krumpir, kao i kolači i mućenje jaja

ČIŠĆENJE I ODRŽAVANJE

Prije čišćenja uvijek isključite uređaj i odspojite ga s napajanja!

Uklonite metlice za miješanje!

Uređaj nemojte stavljati pod vodu, čistite ga samo suhom ili blago vlažnom krpom.

Metlice za miješanje očistite neutralnim deterdžentom!

SKLADIŠTENJE

- Očistite uređaj kako je opisano i ostavite da se potpuno osuši!
- Preporučujemo skladištenje uređaja u originalnoj ambalaži!
- Uređaj čuvajte na dobro prozračenom, suhom mjestu izvan dohvata djece.

TEHNIČKI PODACI

Nazivni napon: 220-240 V

Nazivna frekvencija: 50/60 Hz

Nazivna potrošnja: 300 W

Klasa zaštite od udara (od strujnog udara): II.

GOSPODARENJE OTPADOM

Gospodarenje otpadnom električnom i elektroničkom opremom	
	<p>Ova oznaka na proizvodu i ambalaži označava da je zabranjeno odlagati nekorišćen proizvod u kućni otpad, jer je vrlo zagađujući. Za više informacija obratite se nadležnoj lokalnoj službi.</p> <p>Ova oznaka vrijedi za cijelo područje Europske unije. Ako proizvod želite odlagati izvan Europske unije, obratite se lokalnim vlastima u vezi relevantnih propisa.</p>

Proizvođač/uvoznik: Vöröskő Kft., 8200 Veszprém, Pápai út 36.

OZNAKA CE



Ova oznaka označava da je proizvod u skladu s važećim propisima Europske unije i da se može slobodno distribuirati unutar Europske unije.

Návod na obsluhu

dyras

Ručný mixér
Model: HM755-WH

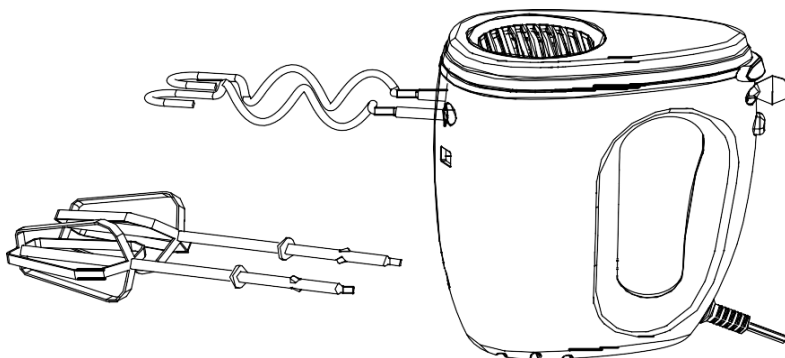

Pred použitím si pozorne prečítajte návod na použitie.

DÔLEŽITÉ BEZPEČNOSTNÉ INFORMÁCIE

- Ak je spotrebič ponechaný bez dozoru, pred montážou, demontážou alebo čistením ho vždy odpojte zo siete!
- Spotrebič nesmú používať deti. Spotrebič a jeho káble uchovávajte mimo dosahu detí!
- Zariadenie môžu používať len osoby so zníženou duševnou alebo fyzickou spôsobilosťou, ktoré sú pod príslušným dohľadom alebo dostali príslušné pokyny na bezpečné používanie zariadenia!
- Nedovoľte deťom, aby sa s prístrojom hrali!
- Ak je napájací kábel poškodený, musíte kontaktovať servisné oddelenie a poškodený alebo nefunkčný kábel vymeniť, aby ste predišli nebezpečenstvu!
- Pokyny na čistenie povrchov prichádzajúcich do styku s potravinami nájdete v kapitole "Starostlivosť a čistenie"!
- Toto zariadenie je určené na domáce a podobné účely:
 - v kuchyniach pre zamestnancov v obchodoch;
 - zákazníkmi v hoteloch, motelloch a iných obytných priestoroch;
 - na použitie vo vlastnej domácnosti.
- Prístroj je určený výlučne na popísané použitie v domácnosti, akékoľvek iné (priemyselné) použitie je zakázané!
- Pred výmenou príslušenstva alebo dotykcom pohyblivých častí spotrebič vypnite a odpojte od elektrickej siete
- Neuvádzajte do prevádzky chybné zariadenie!
- Z dôvodu bezpečného používania spotrebiča ho zostavte len podľa pokynov uvedených v návode na obsluhu, potom ho pripojte a používajte podľa návodu na použitie!
- Pri čistení spotrebiča nepoužívajte na zariadenie žiadne silné čistiace prostriedky!
- Počas používania nechajte okolo spotrebiča dostatočný priestor na prívod vzduchu! Nedovoľte, aby sa spotrebič dotýkal záclon, stien alebo handier!

- Odpojte napájací kábel zo zásuvky, ak:
 - sa počas používania vyskytne problém,
 - sa počas čistenia vyskytne problém.
- Počas prevádzky sa nedotýkajte pohyblivých častí!
- Používanie príslušenstva, ktoré neodporúča výrobca alebo ktoré výrobca nepredáva, môže spôsobiť požiar, zásah elektrickým prúdom alebo zranenie!
- Pripojovací kábel neťahajte cez ostré hrany, nedovoľte, aby sa kábel dostal do kontaktu s horúcimi povrchmi (vrátane rúry) a nepoužívajte ho na na rúre!
- Pripojovací kábel sa nesmie nachádzať v blízkosti otvoreného ohňa alebo vyhrievaných varných dosiek!
- Opravu spotrebiča zverte špecializovanému servisu určenému výrobcom.
- Motor výrobku nesmie byť nikdy vystavený pôsobeniu vody!
- Nikdy sa nedotýkajte mixérov, keď je spotrebič zapojený do elektrickej siete!
- Nepoužívajte výrobok s predlžovacím káblom, ktorý nebol skontrolovaný autorizovaným odborníkom!
- Výrobok môžete používať nepretržite až 5 minút, potom nechajte motor minútu vychladnúť!

POPIS DIELOV

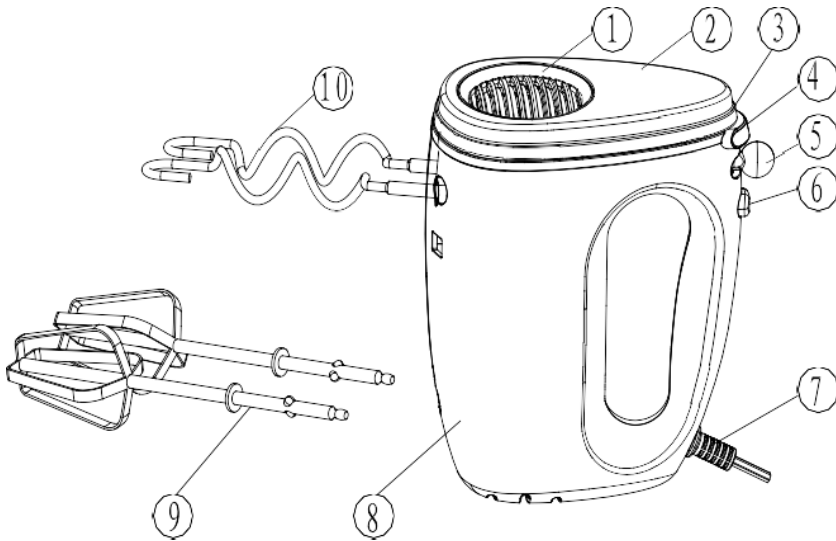

1. Ozdobný krúžok na prednom paneli
2. Predná strana
3. Dekoratívny krúžok
4. Tlačidlo vysúvania
5. Regulátor otáčok
6. Ovládanie turba
7. Vstup pre napájací kábel
8. Hlavné telo
9. Šľahacia metlička
10. Hnetacia metlička

PRED PRVÝM POUŽITÍM

Odstráňte zo spotrebiča všetky obaly.

Upozornenie: Nikdy sa nedotýkajte metličiek, keď je spotrebič zapojený do zásuvky!

Pred použitím metličky vyčistite!

POUŽÍVANIE RUČNÉHO MIXÉRA

1. Hnetacie alebo šľahacie metličky vložte do vstupného otvoru metličiek mixéra!
2. Pripojte zariadenie k elektrickej sieti!
3. Uchopte rukoväť spotrebiča a spustíte metličky do prísad!
4. Prepnite na požadovaný rýchlostný stupeň!
5. Po skončení miešania nastavte mixér na rýchlosť 0!
6. Počkajte, kým sa miešacie metličky prestanú otáčať, a potom uvoľňovacím tlačidlom vyberte miešacie metličky zo stroja.
7. Stlačením tlačidla Turbo zrýchlite rýchlosť miešania!
8. Po skončení používania odpojte zariadenie zo zásuvky!
Mixéry vyčistite neutrálnou čistiacou vodou, utrite do sucha a skladujte na dobre vetranom a suchom mieste!

Poznámka: Na miešanie hustých lepkavých prísad použite šľahacie vložky. Vajíčka rozšľahajte vidličkami.

Pri miešaní lepkavých potravín sa odporúča začať miešať na najnižšej rýchlosti, rýchlosti 1, aby sa zabránilo rozstrekaniu prísad.

RÝCHLOSTNÉ STUPNE

Rýchlosť	Popis
1 WHIP	Na šľahanie šľahačky
2-3 CREAM	Na šľahanie smotany, masla a cukru
4 BLEND	Na miešanie tekutých zložiek, napríklad: pre šalátové dresingy
5 FOLD / MIX	Táto rýchlosť je určená pre sypké alebo suché potraviny, ako sú: múka (do 1376 g, rozdelením 800 g múky a 576 g vody), maslo a zemiaky, ako aj pre koláče a šľahanie vajec

STAROSTLIVOSŤ A ČISTENIE

Pred čistením zariadenie vždy vypnite a odpojte zo zásuvky!

Odstráňte miešacie metličky!

Spotrebič **NEUMIESTŇUJTE** pod vodu, čistite ho len suchou alebo mierne navlhčenou handričkou!

Miešacie metličky umyte neutrálnym prostriedkom na umývanie riadu!

SKLADOVANIE

- Vyčistite spotrebič podľa popisu a nechajte ho úplne vyschnúť!
- Odporúčame, aby ste spotrebič skladovali v pôvodnom obale!
- Spotrebič skladujte na dobre vetranom, suchom mieste, mimo dosahu detí!

TECHNICKÉ ÚDAJE

Menovité napätie: 220-240V

Menovitá frekvencia: 50/60 Hz

Nominálna spotreba: 300 W

Trieda ochrany pred dotykom (pred úrazom elektrickým prúdom):
II.

SPRACOVANIE ODPADU

Likvidácia použitých elektrických a elektronických zariadení	
 	<p>Toto označenie na výrobku a na obale znamená, že je zakázané likvidovať nepoužitý výrobok v domácom odpade, pretože je znečisťujúcou látkou životného prostredia. Ak potrebujete ďalšie podrobnosti, obráťte sa na miestne orgány!</p> <p>Toto označenie platí pre celé územie Európskej únie. Ak chcete výrobok zlikvidovať mimo Európskej únie, obráťte sa na miestne úrady, ktoré vám poskytnú, informácie o príslušných predpisoch.</p>

Výrobca/dovozca: Vöröskő Kft., 8200 Veszprém, Pápai út 36.

SYMBOL CE



Označenie je určené na označenie, že výrobok spĺňa príslušné normy Európskej únie a je voľne predajný v Európskej únii.

Navodila za uporabo izdelka

dyras

Ročni mešalnik
Model: HM755-WH

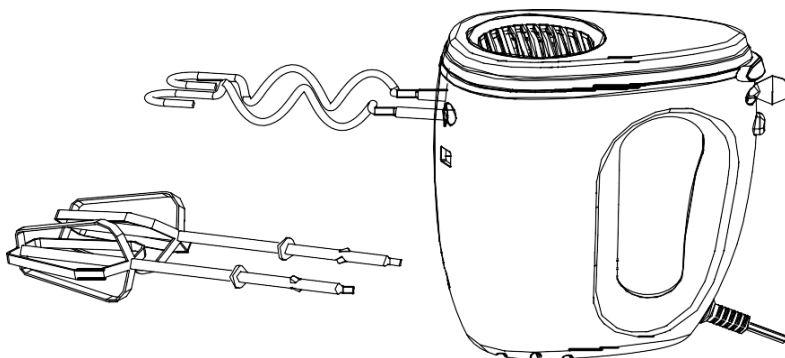

Pred uporabo natančno preberite navodila za uporabo izdelka!

POMEMBNE VARNOSTNE INFORMACIJE

- Če napravo pustite brez nadzora pustite brez nadzora, jo pred sestavljanjem, razstavljanjem ali čiščenjem vedno izključite iz električnega omrežja
- Naprave ne smejo uporabljati otroci! Napravo in njene kable hranite zunaj dosega otrok!
- Napravo lahko uporabljajo le osebe z zmanjšanimi duševnimi ali telesnimi sposobnostmi, ki so pod ustreznim nadzorom ali so prejele ustrezna navodila za varno uporabo naprave!
- Otroci se z napravo ne smejo igrati!
- Če je napajalni kabel poškodovan, se obrnite na servisno službo, da preprečite nevarnost, in zamenjajte poškodovani ali nedelujoči kabel, da bi preprečili poškodbe!
- Navodila za čiščenje površin, ki pridejo v stik z živili, so navedena v poglavju "Nega in čiščenje"
- Ta naprava je namenjena za gospodinjske in podobne namene, na primer:
 - v kuhinjah za osebje v trgovinah;
 - za uporabo s strani strank v hotelih, motelih in drugih stanovanjskih okoljih
 - za uporabo v vašem gospodinjstvu.
- Naprava je namenjena samo za uporabo v gospodinjstvu, druga (industrijska) uporaba ni dovoljena!
- Pred menjavo pribora ali preden se dotikate gibljivih delov napravo izklopote in izključite iz električnega omrežja
- Ne nameščajte naprave, ki ne deluje primerno!
- Za zagotovitev varnega delovanja naprave, napravo sestavite, priključite in uporabljajte le v skladu z navodili iz navodil za uporabo
- Pri čiščenju naprave ne uporabljajte močnih čistilnih sredstev!
- Med uporabo pustite okoli naprave dovolj prostora za zrak! Nikoli ne dovolite, da bi se aparat dotikal zaves, sten ali krp!
- Napajalni kabel izvlcite iz stenske vtičnice, če:

- se med uporabo pojavi težava,
 - med čiščenjem.
- Med delovanjem se ne dotikajte gibljivih delov naprave!
- Uporaba dodatne opreme, ki je proizvajalec ne priporoča ali je ne prodaja, lahko povzroči požar, električni udar ali poškodbe!
- Priključnega kabla ne vlecite skozi ostre robove, ne dovolite, da bi prišel v stik z vročimi površinami (vključno s pečico), in ga ne uporabljajte na
- Priključni kabel ne sme biti v bližini odprtega ognja ali segrelih kuhalnih plošč!
- Napravo dajte popraviti v specializiranem servisu, ki ga je imenoval proizvajalec
- Nikoli ne zmočite motorja izdelka!
- Nikoli se ne dotikajte mešalnikov, ko je naprava priključena na električno omrežje!
- Izdelka ne uporabljajte s podaljševalnim kablom, ki ga ni preveril uradni strokovnjak!
- Izdelek lahko neprekinjeno uporabljate do 5 minut naenkrat, nato pa pustite motor, da se za minuto ohladi!

IDENTIFIKACIJA DELOV

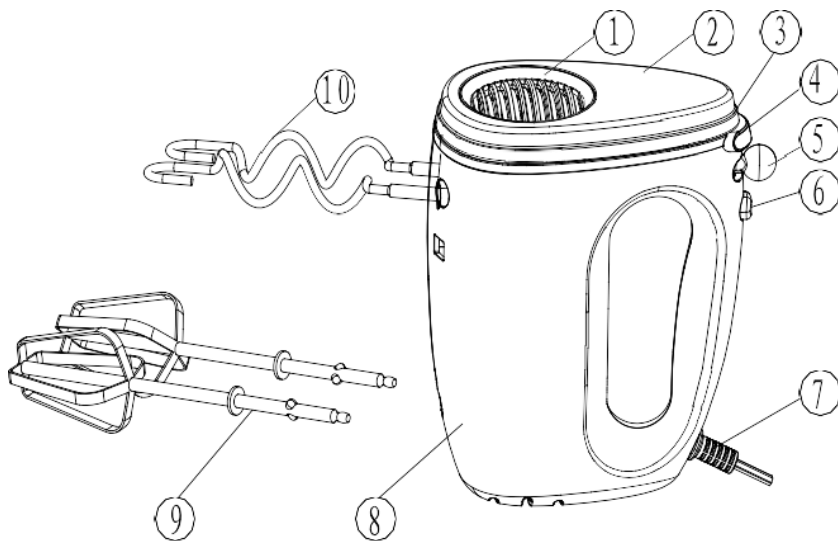

1. Okrasni obroč na sprednji plošči
2. Prva stran
3. Okrasni obroč
4. Gumb za sprostitvev
5. Tempomat
6. Turbo funkcija
7. Vhod napajalnega kabla
8. Glavno telo
9. Metlica za stepanje
10. Metlica za gnetenje

PRED PRVO UPORABO NAPRAVE

Z naprave najprej odstranite vso embalažo!

Pozor: Nikoli se ne dotikajte metlic mešalnika, ko je naprava priključena v vtičnico!

Pred uporabo očistite ročice mešalnika!

UPORABA ROČNEGA MEŠALNIKA

1. Ročice za gnetenje ali stepanje vstavite v odprtini za metlici!
2. Priključite napravo na električno omrežje!
3. Držite ročaj naprave in spustite mešalnike v sestavine
4. Preklopite v zeleno prestavo!
5. Ko končate z mešanjem, nastavite mešalnik na hitrost 0!
6. Počakajte, da se mešalne roke nehajo vrteti, nato pa z gumbom za sprostitvev odstranite mešalne roke iz stroja.
7. S pritiskom na gumb Turbo lahko med mešanjem pospešite hitrost!
8. Ko končate z uporabo naprave, jo izključite iz električnega omrežja! Mešalnike očistite z nevtralnno detergentno vodo, obrišite do suhega in shranite v dobro prezračevanem in suhem prostoru

Pripomba: Za mešanje gostih lepljivih sestavin uporabite metlice za stepanje. Z vilicami stepite jajca.

Pri mešanju lepljivih živil je priporočljivo začeti z mešanjem pri najnižji hitrosti, hitrosti 1, da se sestavine ne razpršijo.

NAVODILA ZA UPORABO

Hitrost	Opis
1 WHIP	Za stepeno smetano
2-3 CREAM	Za stepanje smetane, masla in sladkorja
4 BLEND	Za mešanje tekočih sestavin, na primer: za solatne prelive
5 FOLD / MIX	Ta hitrost je namenjena za suha živila, kot so: moka (do 1376 g, če razdelite 800 g moke in 576 g vode), maslo in krompir, pa tudi za pecivo in stepanje jajc

NEGA IN ČIŠČENJE NAPRAVE

Pred čiščenjem vedno izklopite in izključite iz električnega omrežja!

Odstranite metlici za stepanje ali gnetenje!

Naprave NE postavljajte pod vodo, čistite jo le s suho ali rahlo vlažno krpo

Mešalne peclje operite z nevtralnimi detergentom za pomivanje posode!

SKLADIŠČENJE NAPRAVE

- Napravo očistite, kot je to opisano, in počakajte, da se popolnoma posuši!
- Priporočamo, da napravo shranjujete v originalni embalaži!
- Napravo vedno shranjujte na dobro prezračevanem in suhem mestu, izven dosega otrok!

TEHNIČNI PODATKI

Nazivna napetost: 220-240V

Nazivna frekvenca: 50/60 Hz

Nazivna poraba: 300W

Zaščitni razred stika (pred električnim udarom): II.

RAVNANJE Z ODPADKI

Uničenje rabljene električne in elektronske opreme	
	<p>Oznaka na izdelku in embalaži pomeni, da je izdelek prepovedano odvreči v gospodinjske odpadke, saj močno onesnažuje okolje. Za več informacij se obrnite na pristojni lokalni organ!</p> <p>Ta znak je veljaven v vsej Evropski uniji. Če želite izdelek odstraniti zunaj Evropske unije, se o ustreznih predpisih pozanimajte pri lokalnih organih</p>

Proizvajalec/uvoznik: Vöröskő Kft., 8200 Veszprém, Pápai út 36.

SIMBOL CE



Namen oznake je pokazati, da je izdelek skladen s pristojnimi standardi EU in se lahko prosto trži v EU.

dyras

www.dyras.hu

Copyright © 2023 The dyras wwe.factory LLC U.S.A.

No parts of the content (including logos, design, photos, text, colour scheme arrangements, etc.) may be reproduced, reused or redistributed for any purpose whatsoever, or distributed to a thirdparty for such purposes, without the written permission of The dyras wwe.factory LLC.

®= registered trademark of Dyras Europe Kft.