

dyras

PT-BP-018



HU	3
GB	9
DE	15
CZ	21
HR	27
SK	33
SI.....	39

Használati útmutató

dyras

Akkumulátor
Modell: PT-BP-018



Kérjük, használat előtt figyelmesen olvassa el a használati útmutatót!

FONTOS BIZTONSÁGI TUDNIVALÓK

- Olvassa el a mellékelt összes biztonsági figyelmeztetést, utasítást és specifikációt!
- Ezt a készüléket gyermekek nem használhatják!
- Csak a gyártó által ajánlott töltővel töltsse az eszközt!
- A szerszámokat csak a kifejezetten erre a célra kijelölt akkumulátorral használja!
- Amikor nem használja az akkumulátort, tartsa távol más fémtárgyaktól, mint például gemkapcsok, érmék, kulcsok, szögek, csavarok, mert ezek összekapcsolhatják az akkumulátort!
- Ha megsérül az akkumulátor, folyadék folyhat ki belőle; kerülje a folyadékkal való érintkezést! Ha véletlenül érintkezik vele, öblítse le vízzel. Ha a folyadék szembe kerül, mossa ki és azonnal forduljon orvoshoz!
- Ne használjon sérült akkumulátort vagy szerszámot!
- Ne tegye ki az akkumulátort vagy a szerszámot tűznek vagy túlzott hőmérsékletnek!
- Az akkumulátor töltéséhez kövesse a használati utasítást és ne töltsse és ne használja az akkumulátort a megadott hőmérsékleti tartományon kívül!
- Az elektromos szerszámot és akkumulátort csak szakszervizzel javíttassa!
- Soha ne szervizelje a sérült akkumulátort!
- Ne tegye ki a készüléket esőnek és ne merítse vízbe vagy más folyadékba!
- Ne hagyja, hogy a termék bármely része lánggal érintkezzen vagy meggyulladjon!
- Ne dobja az akkumulátorokat a háztartási hulladékba! Az elhasznált akkumulátorokat vigye vissza a helyi gyűjtő- vagy újrahasznosítási pontra.

A KÉSZÜLÉK FELÉPÍTÉSE

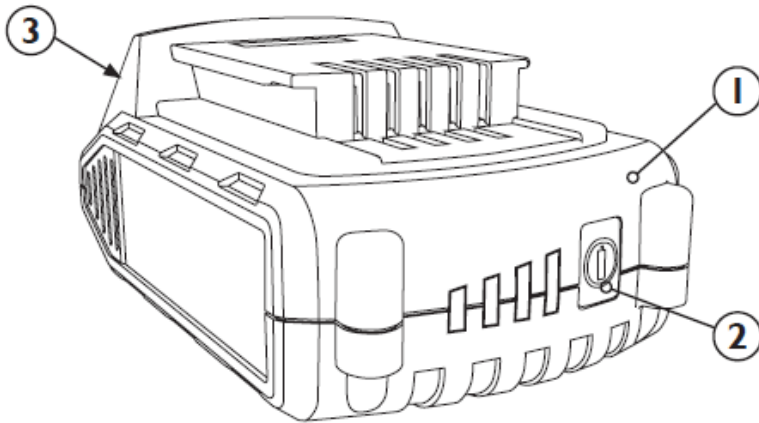

1. Akkumulátor
2. Akkumulátor töltésjelző és teszt gomb
3. Akkumulátor leválasztó gomb





AZ AKKUMULÁTOR HASZNÁLATA

- Ez az akkumulátor kizárólag csak a kompatibilis Dyras 18V-os szerszámokkal és töltővel használható!
- Ne erőltesse az akkumulátort csatlakozáskor, mérsékelt erővel nyomja azt!
- Csatlakoztassa az akkumulátort a szerszámhoz úgy, hogy az a helyére kattanjon!
- Nyomja meg az akkumulátor leválasztó gombot és vegye le az akkumulátort a szerszámról!
- Nyomja meg a töltésjelző gombot az akkumulátor töltésének ellenőrzéséhez!
 - 4 piros LED: teljesen feltöltött
 - 1 piros LED: alacsony töltöttség

AZ AKKUMULÁTOR TÖLTÉSE

- Az első használat előtt teljesen töltsse fel az akkumulátort!
- Helyezze az akkumulátor töltőt egy vízszintes, stabil felületre!
- Csatlakoztassa az akkumulátort a töltőhöz, amíg a helyére nem kattant!
- Dugja be a töltőt a konnektorba!
- Amikor az akkumulátor feltöltött, húzza ki a töltőt a konnektorból és távolítsa el az akkumulátort!

Akkumulátor töltő jelzések

Piros LED	Zöld LED	Töltési állapot
		A töltő a hálózathoz van csatlakoztatva.
		A csatlakoztatott akkumulátor tölt.
		A csatlakoztatott akkumulátor teljesen feltöltött.
		A csatlakoztatott akkumulátornak töltési hibája van.
		A töltő kültéren van; korrigálja az üzemi hőmérséklettartományt (0° < >40°C)

TISZTÍTÁS, TÁROLÁS, KARBANTARTÁS

- Távolítsa el az akkumulátort tisztítás és karbantartás előtt!
- Törölje le az akkumulátort egy száraz, vagy enyhén nedves ruhával! Ne használjon vizes ruhát!
- Ne használjon oldószert vagy maró, súroló hatású tisztítószer!
- Minden használat után tisztítsa meg az akkumulátor csatlakozóit és a kioldógombot!
- Ne tisztítsa a csatlakozókat éles tárgyakkal vagy azok beleszúrásával, például csavarhúzóval!
- A nehezen hozzáférhető helyeken lévő szennyeződéseket sűrített levegővel távolíthatja el (max 3 bar)!
- Rendszeresen ellenőrizze a kötőelemeket, csavarokat, hogy nem lazultak-e meg! Ha meglazultak, csavarja vissza!
- Tárolja az akkumulátort száraz, fagymentes, jól szellőző helyen, maximum 40°C-os hőmérsékleten!
- Távolítsa el a szerszámról az akkumulátort, mielőtt elrakja azt!
- Gondoskodjon arról, hogy az akkumulátort szállítás közben ne érje túlzott rezgés és ütés, különösen akkor, ha azt autóval vagy más járművekkkel szállítja!
- Ha az akkumulátort hosszabb ideig nem használja, tárolja az eredeti csomagolásában!

MŰSZAKI ADATOK

Cellák száma	5
Feszültség	18V
Akkumulátor kapacitás	2000 mAh
Töltési idő	45 perc

HULLADÉKKEZELÉS

Használt elektromos és elektronikus berendezések megsemmisítése



Ez a jelzés a terméken és a csomagoláson azt jelzi, hogy tilos háztartási hulladék közé dobni a már nem használt terméket, mivel kifejezetten környezetszennyező. További részletekkel kapcsolatban érdeklődjön a helyi hatóságnál.

Ez a jelzés az Európai Unió teljes területére érvényes. Amennyiben az Európai Unión kívül szeretné megsemmisíteni a terméket érdeklődjön az ezzel kapcsolatos szabályzásokról a helyi hatóságnál.

Gyártó/Importőr: Vöröskő Kft., 8200 Veszprém, Pápai út 36.

A CE SZIMBÓLUM



A CE jelölés azt hivatott jelezni, hogy a termék a rá vonatkozó európai uniós előírásoknak megfelel és szabadon forgalmazható az Európai Unió területén.

Instruction manual

dyras

Battery
Model: PT-BP-018



Before using this device, please read the instruction manual carefully.

IMPORTANT SAFETY INFORMATION

- Read all safety warnings, instructions and specifications provided with this battery.
- This appliance shall not be used by children.
- Recharge only with the charger specified by the manufacturer.
- Use power tools only with specifically designated battery packs.
- When battery pack is not in use, keep it away from other metal objects, like paper clips, coins, keys, nails, screws or other small metal objects, that can make a connection from one terminal to another.
- Under abusive conditions, liquid may be ejected from the battery; avoid contact. If contact accidentally occurs, flush with water. If liquid contacts eyes, additionally seek medical help.
- Do not use a battery pack or tool that is damaged or modified.
- Do not expose battery pack or tool to fire or excessive temperature.
- Follow all charging instructions and do not charge the battery pack or tool outside the temperature range specified in the instructions.
- Have your power tool serviced by a qualified repair person using only identical replacement parts.
- Never service damaged battery packs.
- The device must not be exposed to rain or immersed in water.
- Do not allow any part of the device to come into contact with flames, or to catch fire.
- Do not dispose of batteries in household waste. Return exhausted batteries to a local collection or recycling point.

DESCRIPTION OF PARTS

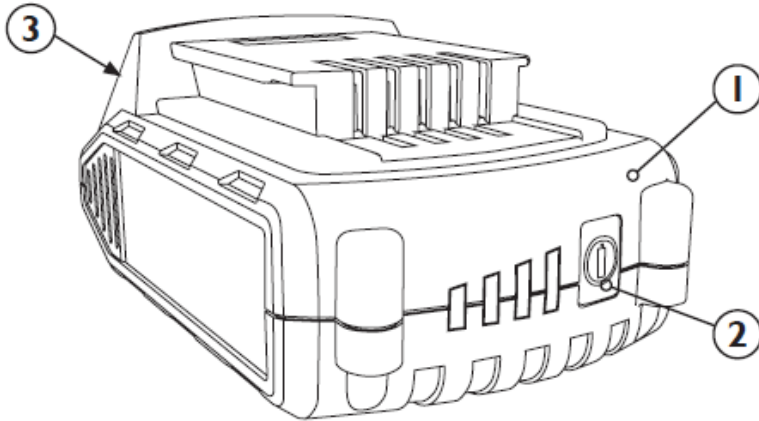

1. Battery pack
2. Battery test button and charge indicator
3. Battery release button







USING THE BATTERY PACK

- This battery pack is intended for use only with a compatible Dyras 18V power tools and charger.
- Do not force the battery when connecting it, please use moderate pressure.
- Connect the battery to the battery socket on the tool so that it clicks into place.
- Press the battery release button and remove the battery from the tool.
- Use the charge indicator to check the charging status:
 - a. 4 red LED: fully charged
 - b. 1 red LED: low battery charge

CHARGING THE BATTERY PACK

- Fully charge the battery pack before first use.
- Place the battery charger on a level and stable surface.
- Connect the battery to the charger so that it clicks into place.
- Plug the charger into a suitable power supply.
- When the charging is ready, unplug the charger from the power socket and remove the battery from the charger.

Battery charge level

Red LED	Green LED	Battery charge status
		Charger is connected to mains power.
		Connected battery is charging.
		Connected battery is fully charged.
		Connected battery has a charging fault.
		Charger is outside; correct the operating temperature range. (0° < >40°C)

CLEANING, STORAGE, MAINTENANCE

- Remove the battery pack from the tool or charger before cleaning and maintenance.
- Wipe the battery pack with a dry or slightly damp cloth. Do not use a wet cloth.
- Do not use detergent that contains solvent or corrosive, abrasive additive.
- Clear the battery connection terminals and the release button of dust and dirt after each use.
- Do not clean terminals by inserting sharp objects in them, such as screwdrivers and other similar objects.
- Stubborn contamination in areas hard to access can be removed with compressed air (max. 3 bar).
- Regularly check all fasteners, screws and bolts to make sure that they are tight.
- Store the battery pack in a dry, frost-free, well-ventilated place with a temperature of no more than 40°C.
- Always remove the battery from any tools before store.
- Ensure that the battery pack is not at risk of being exposed to excessive vibration and shocks during transport, especially if the battery pack will be transported by car or other vehicles.
- If the battery pack will remain unused for any length of time, it should be stored in the original packaging.

TECHNICAL SPECIFICATIONS

Number of cells	5
Voltage	18V
Battery capacity	2000 mAh
Charge time	45 min

WASTE MANAGEMENT

Correct Disposal of this product



This marking indicates that this product should not be disposed with other household wastes throughout the EU. To prevent possible harm to the environment or human health from uncontrolled waste disposal, recycleit responsibly to promote the sustainable reuse of material resources. To return your used device, please use the return and collection systems or contact the retailer where the product was purchased. They can take this product for environmental safe recycling.

Manufacturer/Importer: Vöröskő Kft., 8200 Veszprém, Pápai út 36.

THE CE SYMBOL



The CE mark is intended to indicate that the product complies with the relevant European Union standards and can be freely marketed in the European Union.

Bedienungsanleitung

dyras

Akku
Modell: PT-BP-018



Bitte lesen Sie die Bedienungsanleitung vor dem Gebrauch sorgfältig durch!

WICHTIGE SICHERHEITSINFORMATIONEN

- Lesen Sie alle enthaltenen Sicherheitshinweise, Anweisungen und Spezifikationen!
- Dieses Gerät darf nicht von Kindern benutzt werden!
- Laden Sie das Gerät nur mit dem vom Hersteller empfohlenen Ladegerät auf!
- Benutzen Sie die Werkzeuge nur mit dem speziell dafür vorgesehenen Akku!
- Wenn der Akku nicht benutzt wird, halten Sie ihn von anderen Metallgegenständen wie Büroklammern, Münzen, Schlüsseln, usw. fern, die eine Verbindung von einem Anschluss zum anderen herstellen können.
- Wenn der Akku beschädigt ist, kann Flüssigkeit aus ihm austreten; vermeiden Sie den Kontakt mit Flüssigkeit! Wenn Sie versehentlich damit in Berührung kommen, spülen Sie es mit Wasser ab. Wenn die Flüssigkeit in Ihre Augen gelangt, waschen Sie sie aus und suchen Sie sofort einen Arzt auf!
- Verwenden Sie keine beschädigten Akkus oder Werkzeuge!
- Setzen Sie den Akku oder das Werkzeug nicht dem Feuer oder übermäßigen Temperaturen aus!
- Befolgen Sie zum Laden des Akkus die Anweisungen und laden oder verwenden Sie den Akku nicht außerhalb des angegebenen Temperaturbereichs!
- Lassen Sie das Elektrowerkzeug und den Akku nur von einem professionellen Service reparieren!
- Führen Sie niemals Wartungsarbeiten an einem beschädigten Akku durch!
- Setzen Sie das Gerät nicht dem Regen aus und tauchen Sie es nicht in Wasser oder andere Flüssigkeiten!
- Achten Sie darauf, dass kein Teil des Produkts mit Flammen in Berührung kommt oder Feuer fängt!
- Werfen Sie Akkus nicht in den Hausmüll! Geben Sie verbrauchte Akkus bei Ihrer örtlichen Sammel- oder Recyclingstelle ab.

AUFBAU DES GERÄTS

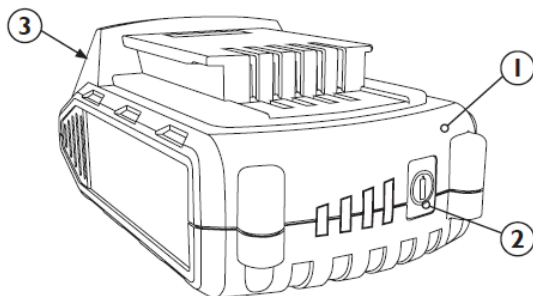

1. Akku
2. Ladeanzeige-Taste und Testtaste des Akkus
3. Taste zum Trennen des Akkus







VERWENDUNG DES AKKUS

- Dieser Akku kann nur mit kompatiblen Dyras-18-V-Werkzeugen und Ladegeräten verwendet werden!
- Schließen Sie den Akku nicht mit Gewalt an, sondern mit mäßigem Druck!
- Schließen Sie den Akku so an das Gerät an, dass er einrastet!
- Drücken Sie die Taste zum Trennen des Akkus und nehmen Sie den Akku aus dem Gerät!
- Drücken Sie die Ladeanzeige-Taste, um den Ladezustand des Akkus zu überprüfen!
 - 4 rote LEDs: voll aufgeladen
 - 1 rote LED: niedriger Ladezustand

AUFLADEN DES AKKUS

- Laden Sie den Akku vor dem ersten Gebrauch vollständig auf!
- Stellen Sie das Ladegerät auf eine waagerechte, stabile Fläche!
- Schließen Sie den Akku an das Ladegerät an, bis er einrastet!
- Stecken Sie das Ladegerät in die Steckdose!
- Wenn der Akku aufgeladen ist, ziehen Sie den Stecker des Ladegeräts und nehmen den Akku heraus!

Ladeanzeigen des Akkus

Rote LED	Grüne LED	Status der Aufladung
		Das Ladegerät ist an das Stromnetz angeschlossen.
		Der angeschlossene Akku wird geladen.
		Der angeschlossene Akku ist vollständig geladen.
		Der angeschlossene Akku hat einen Ladefehler.
		Das Ladegerät befindet sich im Freien; es korrigiert den Betriebstemperaturbereich (0° < > 40 °C)

REINIGUNG, LAGERUNG, WARTUNG

- Entfernen Sie den Akku vor der Reinigung und Wartung!
- Wischen Sie den Akku mit einem trockenen oder leicht feuchten Tuch ab! Verwenden Sie keine nassen Tücher!
- Verwenden Sie keine Lösungsmittel oder ätzende, scheuernde Reinigungsmittel!
- Reinigen Sie die Akkuanschlüsse und die Freigabetaste nach jedem Gebrauch!
- Reinigen Sie die Anschlüsse nicht mit scharfen Gegenständen oder durch Einstechen, z. B. mit einem Schraubendreher!
- Verschmutzungen an schwer zugänglichen Stellen können mit Druckluft (max. 3 bar) entfernt werden!
- Überprüfen Sie regelmäßig, ob sich die Schrauben und Befestigungselemente gelöst haben! Wenn sie sich gelöst haben, schrauben Sie sie wieder fest!
- Lagern Sie den Akku an einem trockenen, frostfreien und gut belüfteten Ort bei einer Temperatur von maximal 40 °C!
- Nehmen Sie den Akku aus dem Gerät, bevor Sie ihn wegräumen!
- Achten Sie darauf, dass der Akku während des Transports keinen übermäßigen Vibrationen und Stößen ausgesetzt wird, insbesondere beim Transport im Auto oder anderen Fahrzeugen!
- Wenn der Akku über einen längeren Zeitraum nicht benutzen, bewahren Sie es in der Originalverpackung auf!

TECHNISCHE DATEN

Anzahl der Zellen	5
Spannung	18 V
Akku-Kapazität	2000 mAh
Aufladezeit	45 Minuten

ENTSORGUNG

Entsorgung von elektrischen und elektronischen Altgeräten



Diese Kennzeichnung auf dem Produkt und auf der Verpackung weist darauf hin, dass es verboten ist, das Produkt in den Hausmüll zu werfen, da es stark umweltschädlich ist. Für weitere Informationen wenden Sie sich bitte an Ihre örtliche Behörde.

Diese Kennzeichnung ist in der gesamten Europäischen Union gültig. Wenn Sie Ihr Produkt außerhalb der Europäischen Union entsorgen möchten, erkundigen Sie sich bitte bei Ihrer örtlichen Behörde nach den entsprechenden Vorschriften.

Hersteller/Importeur: Vöröskő Kft., HU-8200 Veszprém (Ungarn),
Pápai út 36.

CE-KENNZEICHNUNG



Die CE-Kennzeichnung zeigt an, dass das Produkt den für das Produkt geltenden EU-Normen entspricht und in der EU frei vermarktet werden kann.

Návod k použití

dyras

Baterie
Model: PT-BP-018



Před použitím si pozorně přečtěte návod k použití!

DŮLEŽITÁ BEZPEČNOSTNÍ INFORMACE

- Přečtěte si všechna bezpečnostní upozornění, pokyny a specifikace, které jsou součástí balení!
- Toto zařízení nesmí používat děti!
- Zařízení nabíjejte pouze nabíječkou doporučenou výrobcem!
- Nářadí používejte pouze s baterií speciálně určenou k tomuto účelu!
- Pokud se baterie nepoužívá, držte ji dále od jiných kovových předmětů, jako jsou kancelářské spinky, mince, klíče, hřebíky, šrouby atd., protože se mohou spojit s baterií!
- Je-li baterie poškozena, může z ní vytékat kapalina; zabraňte kontaktu s kapalinou! Pokud se s ní náhodně dostanete do kontaktu, opláchněte ji vodou. Pokud se vám tekutina dostane do očí, okamžitě si je umyjte a vyhledejte lékařskou pomoc!
- Nepoužívejte poškozené baterie nebo nářadí!
- Nevystavujte baterii ani nářadí ohni nebo nadměrným teplotám!
- Chcete-li baterii nabít, postupujte podle pokynů a nenabíjejte ani nepoužívejte baterii mimo uvedený teplotní rozsah!
- Elektrické nářadí a baterii nechejte opravit pouze v odborném servisu!
- Poškozenou baterii nikdy neopravujte!
- Nevystavujte zařízení dešti ani jej neponořujte do vody nebo jiných kapalin!
- Nedovolte, aby se jakákoli část výrobku dostala do kontaktu s plamenem nebo se vznítila!
- Nevyhazujte baterie do domovního odpadu! Použité baterie odevzdejte na místním sběrném nebo recyklačním místě.

KONSTRUKCE ZAŘÍZENÍ

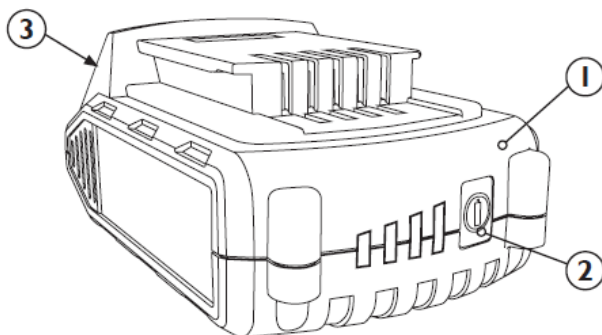

1. Baterie
2. Kontrolka nabití baterie a testovací tlačítko
3. Tlačítko pro odpojení baterie







POUŽÍVÁNÍ BATERIÍ

- Tuto baterii lze používat pouze s kompatibilním 18V nářadím a nabíječkou Dyras!
- Při připojování baterii nepřipojujte silou, používejte mírný tlak!
- Připojte baterii k nástroji tak, aby zapadla na své místo!
- Stiskněte tlačítko pro odpojení baterie a vyjměte baterii z nářadí!
- Stisknutím tlačítka kontrolky nabití zkontrolujte nabití baterie!
 - 4 červené LED diody: plně nabité
 - 1 červená LED: nízké nabití

NABÍJENÍ BATERIE

- Před prvním použitím baterii zcela nabijte!
- Nabíječku baterií umístěte na vodorovný, stabilní povrch!
- Připojte baterii k nabíječce, dokud nezacvakne na místo!
- Zapojte nabíječku do zásuvky!
- Když je baterie nabitá, odpojte nabíječku a vyjměte baterii!

Indikace nabíječky baterií

Červená LED kontrolka	Zelená LED kontrolka	Stav nabíjení
		Nabíječka je připojena k elektrické síti.
		Připojená baterie se nabíjí.
		Připojená baterie je plně nabitá.
		Připojená baterie má poruchu nabíjení.
		Nabíječka je venku; upravuje rozsah provozní teploty (0° <> 40 °C)

ČIŠTĚNÍ, SKLADOVÁNÍ, ÚDRŽBA

- Před čištěním a údržbou baterii vyjměte!
- Baterii otřete suchým nebo mírně vlhkým hadříkem! Nepoužívejte mokrou utěrku!
- Nepoužívejte rozpouštědla ani žíravé, abrazivní čisticí prostředky!
- Po každém použití vyčistěte póly baterie a uvolňovací tlačítko!
- Konektory nečistěte ostrými předměty ani je nezapichujte, například šroubovákem!
- Nečistoty na těžko přístupných místech lze odstranit stlačeným vzduchem (max. 3 bary)!
- Pravidelně kontrolujte upevňovací prvky a šrouby, zda nejsou uvolněné! Pokud se uvolnily, našroubujte je zpět!
- Baterii skladujte na suchém, nezamrzajícím a dobře větraném místě při maximální teplotě 40 °C!
- Před odložením náradí vyjměte z něj baterii!
- Dbejte na to, aby baterie nebyla během přepravy vystavena nadměrným vibracím a nárazům, zejména při přepravě autem nebo jinými vozidly
- Pokud se baterie nebude delší dobu používat, uložte ji do původního obalu

TECHNICKÉ ÚDAJE

Počet buněk	5
Napětí	18 V
Kapacita baterie:	2000 mAh
Doba nabíjení	45 minut

NAKLÁDÁNÍ S ODPADY

Likvidace použitých elektrických a elektronických zařízení



Toto označení na výrobku a na obalu znamená, že je zakázáno vyhazovat výrobek do domovního odpadu, protože je vysoce znečišťující. Pokud potřebujete další podrobnosti, obraťte se na místní orgány.

Toto označení platí pro celé území Evropské unie. Chcete-li výrobek zlikvidovat mimo Evropskou unii, obraťte se na místní úřady, které vám poskytnou informace o příslušných předpisech.

Výrobce/Dovozce: Vöröskő Kft., 8200 Veszprém, Pápai út 36.

SYMBOL CE



Označení CE je určeno k označení, že výrobek splňuje příslušné normy Evropské unie a je volně prodejný v Evropské unii.

Upute za uporabu

dyras

Baterija
Model: PT-BP-018



S pozornošću pročitajte korisnički priručnik prije uporabe!

VAŽNE SIGURNOSNE INFORMACIJE

- Pročitajte sva uključena sigurnosna upozorenja, upute i specifikacije.
- Djeca ne smiju koristiti ovaj uređaj!
- Uređaj punitite isključivo punjačem koji je preporučio proizvođač.
- Alate koristite isključivo s baterijom koja je posebno namijenjena za tu svrhu!
- Kada ne koristite bateriju, držite je podalje od drugih metalnih predmeta kao što su spajalice, kovanice, ključevi, čavli, vijci, jer oni mogu spojiti bateriju!
- Ako je baterija oštećena, iz nje može istjecati tekućina; izbjegavajte kontakt s tekućinom! U slučaju slučajnog kontakta, isperite vodom. Ako tekućina dođe u dodir s očima, odmah isperite i potražite medicinsku pomoć.
- Nemojte koristiti oštećenu bateriju ili alat!
- Ne izlažite bateriju ili alat vatri ili prekomjernoj temperaturi!
- Za punjenje baterije slijedite upute za uporabu i nemojte puniti ili koristiti bateriju izvan navedenog temperaturnog raspona.
- Električni alat i bateriju smije popravljati samo kvalificirani servis!
- Nikada ne servisirajte oštećenu bateriju!
- Ne izlažite uređaj kiši i ne uranjajte ga u vodu ili druge tekućine!
- Ne dopustite da bilo koji dio proizvoda dođe u kontakt s plamenom ili se zapali!
- Ne bacajte baterije u kućni otpad! Vratite istrošene baterije na lokalno mjesto za prikupljanje ili recikliranje.

STRUKTURA UREĐAJA

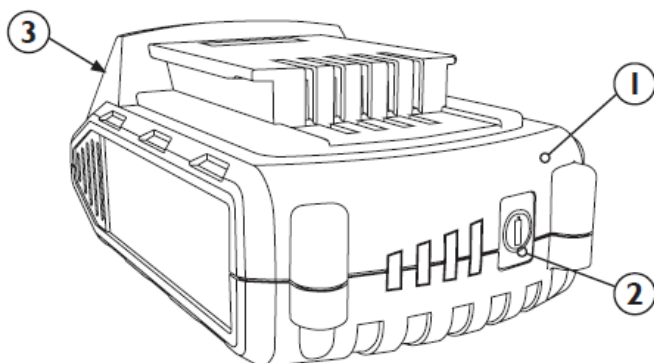

1. Baterija
2. Indikator napunjenosti baterije i testna tipka
3. Tipka za odspajanje baterije







UPORABA BATERIJE

- Ova baterija može se koristiti samo s kompatibilnim alatima i punjačem Dyras 18V!
- Nemojte forsirati bateriju tijekom spajanja, pritisnite je umjerenom silom!
- Spojite bateriju na alat da klikne na mjesto!
- Pritisnite tipku za odspajanje baterije i izvadite bateriju iz alata!
- Pritisnite tipku indikatora napunjenosti kako biste provjerili napunjenost baterije!
 - 4 crvene led diode: potpuno napunjena baterija
 - 1 crvena led dioda: prazna baterija

PUNJENJE BATERIJE

- Prije prve uporabe potpuno napunite bateriju!
- Postavite punjač na ravnu, stabilnu površinu.
- Spojite bateriju na punjač dok ne klikne na mjesto.
- Priključite punjač u utičnicu.
- Kad se baterija napuni, odspojite punjač i izvadite bateriju.

Indikatori punjača baterije

Crveni led	Zeleni led	Status punjenja
		Punjač je spojen na napajanje.
		Spojena baterija se puni.
		Baterija je potpuno napunjena.
		Na spojenoj bateriji postoji pogreška pri punjenju.
		Punjač je na otvorenom; ispravlja radni temperaturni raspon (0° < >40 °C)

ČIŠĆENJE, SKLADIŠTENJE, ODRŽAVANJE

- Uklonite bateriju prije čišćenja i održavanja!
- Obrišite bateriju suhom ili blago vlažnom krpom. Nemojte koristiti mokru odjeću!
- Nemojte koristiti otapala ili abrazivna sredstva za čišćenje!
- Očistite priključke baterije i gumb za otpuštanje nakon svake uporabe.
- Nemojte čistiti priključke oštrim predmetima ili ubadanjem istih, kao što je odvijač!
- Prljavštinu možete ukloniti na teško dostupnim mjestima komprimiranim zrakom (maks. 3 bara)!
- Redovito provjeravajte pričvršćivače i vijke nisu li labavi! Ako su labavi, zavrnite ih natrag!
- Bateriju čuvajte na suhom, dobro prozračenom mjestu bez smrzavanja na maksimalnoj temperaturi od 40 °C.
- Prije skladištenja izvadite bateriju iz alata!
- Pazite da baterija ne bude izložena prekomjernim vibracijama i udarcima tijekom transporta, posebno kada se prevozi automobilom ili drugim vozilima.
- Ako se baterija ne koristi dulje vrijeme, skladištite je u originalnoj ambalaži!

TEHNIČKI PODACI

Broj ćelija	5
Napon	18 V
Kapacitet baterije	2000 mAh
Vrijeme punjenja	45 min

ZBRINJAVANJE

Uništavanje rabljene električne i elektroničke opreme



Ova oznaka na proizvodu i na pakiranju označava da je zabranjeno odlagati proizvod koji se više ne koristi u kućni otpad, jer je vrlo zagađujući. Za više informacija obratite se nadležnim mjesnim vlastima.

Ova oznaka vrijedi za cijelo područje Europske unije. Ako proizvod želite odlagati izvan Europske unije, obratite se lokalnom tijelu za relevantne propise.

Proizvođač/uvoznik: Vöröskő Kft., 8200 Veszprém, Pápai út 36.

OZNAKA CE



Oznaka CE označava da je proizvod u skladnosti s propisima Europske unije koji se na njega primjenjuju i da se može slobodno distribuirati unutar Europske unije.

Návod na použitie

dyras

Batéria
Model: PT-BP-018



Pred použitím si pozorne prečítajte návod na použitie, prosím!

DÔLEŽITÉ BEZPEČNOSTNÉ INFORMÁCIE

- Prečítajte si všetky bezpečnostné upozornenia, pokyny a špecifikácie, ktoré sú súčasťou balenia!
- Toto zariadenie nesmú používať deti!
- Zariadenie nabíjajte iba nabíjačkou odporúčanou výrobcom!
- Náradie používajte len s batériou špeciálne určenou na tento účel!
- Ak sa batéria nepoužíva, držte ju ďalej od iných kovových predmetov, ako sú kancelárske spinky, mince, kľúče, klince, skrutky atď., pretože sa môžu spojiť s batériou!
- Ak je batéria poškodená, môže z nej vytekať kvapalina; zabráňte kontaktu s kvapalinou! Ak sa s ňou náhodne dostanete do kontaktu, opláchnite ju vodou. Ak sa vám tekutina dostane do očí, okamžite si ich umyte a vyhľadajte lekársku pomoc!
- Nepoužívajte poškodené batérie alebo náradie!
- Nevystavujte batériu ani náradie ohňu alebo nadmerným teplotám!
- Ak chcete batériu nabiť, postupujte podľa pokynov a nenabíjajte ani nepoužívajte batériu mimo uvedeného teplotného rozsahu!
- Elektrické náradie a batériu nechajte opraviť len v odbornom servise!
- Poškodenú batériu nikdy neopravujte!
- Nevystavujte zariadenie dažďu ani ho neponárajte do vody alebo iných kvapalín!
- Nedovoľte, aby sa akákoľvek časť výrobku dostala do kontaktu s plameňom alebo sa vznietila!
- Nevyhadzujte batérie do domového odpadu! Použité batérie odovzdajte na miestnom zbernom alebo recyklačnom mieste.

KONŠTRUKCIA ZARIADENIA

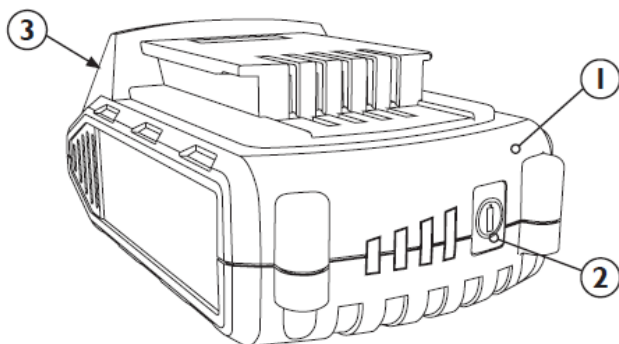

1. Batéria
2. Kontrolka nabitia batérie a testovacie tlačidlo
3. Tlačidlo na odpojenie batérie







POUŽÍVANIE BATÉRIE

- Túto batériu možno používať len s kompatibilným 18 V náradím a nabíjačkou Dyras!
- Pri pripájaní batériu nepripájajte silou, používajte mierny tlak!
- Pripojte batériu k nástroju tak, aby zapadla na svoje miesto!
- Stlačte tlačidlo na odpojenie batérie a vyberte batériu z náradia!
- Stlačením tlačidla kontrolky nabitia skontrolujte nabitie batérie!
 - 4 červené LED diódy: plne nabité
 - 1 červená LED: nízke nabitie

NABÍJANIE BATÉRIE

- Pred prvým použitím batériu úplne nabite!
- Nabíjačku batérií umiestnite na vodorovný, stabilný povrch!
- Pripojte batériu k nabíjačke, kým nezacvakne na miesto!
- Zapojte nabíjačku do zásuvky!
- Keď je batéria nabitá, odpojte nabíjačku a vyberte batériu!

Indikácie nabíjačky batérií

Červená LED kontrolka	Zelená LED kontrolka	Stav nabíjania
		Nabíjačka je pripojená k elektrickej sieti.
		Pripojená batéria sa nabíja.
		Pripojená batéria je plne nabitá.
		Pripojená batéria má poruchu nabíjania.
		Nabíjačka je vonku; upravuje rozsah prevádzkovej teploty. ($0^{\circ} < > 40^{\circ}\text{C}$)

ČISTENIE, SKLADOVANIE, ÚDRŽBA

- Pred čistením a údržbou batériu vyberte!
- Batériu utrite suchou alebo mierne vlhkou handričkou! Nepoužívajte mokrú utierku!
- Nepoužívajte rozpúšťadlá ani žieravé, abrazívne čistiace prostriedky!
- Po každom použití vyčistite póly batérie a uvoľňovacie tlačidlo!
- Konektory nečistite ostrými predmetmi ani ich nezapichujte, napríklad skrutkovačom!
- Nečistoty na ťažko prístupných miestach sa dajú odstrániť stlačeným vzduchom (max. 3 bary)!
- Pravidelne kontrolujte upevňovacie prvky a skrutky, či nie sú uvoľnené! Ak sa uvoľnili, naskrutkujte ich späť!
- Batériu skladujte na suchom, nezamrzajúcom a dobre vetranom mieste pri maximálnej teplote 40 °C!
- Pred odložením náradia vyberte z neho batériu!
- Dbajte na to, aby batéria nebola počas prepravy vystavená nadmerným vibráciám a nárazom, najmä pri preprave autom alebo inými vozidlami
- Ak sa batéria nebude dlhší čas používať, uložte ju do pôvodného obalu

TECHNICKÉ ÚDAJE

Počet buniek	5
Napätie	18 V
Kapacita batérie	2000 mAh
Čas nabíjania	45 minút

ODPADOVÉ HOSPODÁRSTVO

Likvidácia použitých elektrických a elektronických zariadení



Toto označenie na výrobku a na obale znamená, že výrobok je zakázané vyhadzovať do domového odpadu, pretože je vysoko znečisťujúci. Ak potrebujete ďalšie podrobnosti, obráťte sa na miestne orgány.

Toto označenie platí v celej Európskej únii. Ak chcete výrobok zlikvidovať mimo Európskej únie, obráťte sa na miestne úrady, ktoré vám poskytnú informácie o príslušných predpisoch.

Výrobca/Dovozca: Vöröskő Kft., 8200 Veszprém, Pápai út 36.

SYMBOL CE



Označenie CE je určené na označenie, že výrobok spĺňa príslušné normy Európskej únie a je voľne predajný v Európskej únii.

Navodila za uporabo

dyras

Baterija
Model: PT-BP-018



Pred uporabo te naprave natančno preberite navodila za uporabo.

POMEMBNE VARNOSTNE INFORMACIJE

- Preberite vsa varnostna opozorila, navodila in specifikacije, priložene tej bateriji.
- Te naprave ne smejo uporabljati otroci.
- Polnite samo s polnilnikom, ki ga je določil proizvajalec.
- Električna orodja uporabljajte samo s posebej določenimi baterijami.
- Ko baterijskega vložka ne uporabljate, ga hranite stran od drugih kovinskih predmetov, kot so sponke za papir, kovanci, ključi, žebliji, vijaki ali drugi majhni kovinski predmeti, ki bi se lahko povezali z enim priključkom na drugega.
- V slabih razmerah lahko iz baterije izteče tekočina; izogibajte se stiku z njo. Če slučajno pride do stika, ga sperite z vodo. Če tekočina pride v oči, dodatno poiščite zdravniško pomoč.
- Ne uporabljajte poškodovanega ali spremenjenega baterijskega vložka ali orodja.
- Baterije ali orodja ne izpostavljajte ognju ali previsoki temperaturi.
- Upoštevajte vsa navodila za polnjenje in ne polnite baterijskega paketa ali orodja zunaj temperaturnega območja, določenega v navodilih.
- Električno orodje naj servisira usposobljen serviser, ki uporablja samo enake nadomestne dele.
- Nikoli ne servisirajte poškodovanih baterijskih paketov.
- Naprava ne sme biti izpostavljena dežju ali potopljena v vodo.
- Ne dovolite, da bi kateri koli del naprave prišel v stik z ognjem ali se vžgal.
- Baterij ne odlagajte med gospodinjske odpadke. Izrabljene baterije oddajte na lokalno zbirno mesto ali mesto za recikliranje.

OPIS DELOV

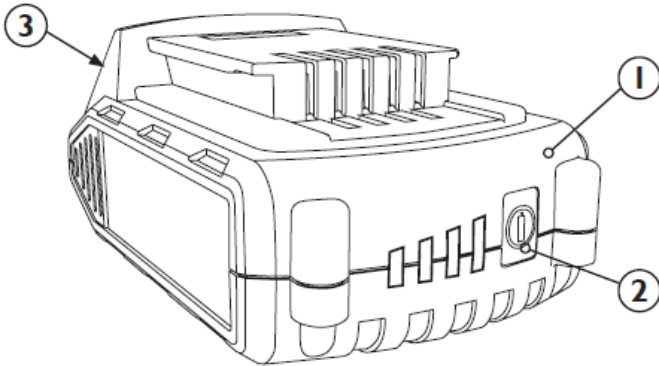

1. Baterija
2. Gumb za testiranje baterije in indikator polnjenja
3. Gumb za sprostitvev baterije







UPORABA BATERIJE

- Ta baterija je namenjena samo za uporabo z združljivim električnim orodjem Dyras 18V in polnilnikom.
- Pri priključitvi baterije ne pritiskajte na baterijo s silo, temveč z zmernim pritiskom.
- Baterijo priključite v vtičnico za baterijo na orodju tako, da se zaskoči.
- Pritisnite gumb za sprostitvev baterije in odstranite baterijo iz orodja.
- Za preverjanje stanja polnjenja uporabite indikator polnjenja:
 - a. 4 rdeče LED-diode: popolnoma napolnjena
 - b. 1 rdeča LED-dioda: nizka stopnja napoljenosti baterije

POLNENJE BATERIJE

- Pred prvo uporabo popolnoma napolnite baterijo.
- Polnilnik baterij postavite na ravno in stabilno površino.
- Baterijo priključite na polnilnik tako, da se zaskoči.
- Polnilnik priključite na ustrezno električno omrežje.
- Ko je polnjenje pripravljeno, odklopite polnilnik iz vtičnice in odstranite baterijo iz polnilnika.

Stopnja napolnjenosti baterije

Rdeča LED-dioda	Zelena LED-dioda	Stanje napolnjenosti baterije
		Polnilec je priključen na električno omrežje.
		Priključena baterija se polni.
		Priključena baterija je popolnoma napolnjena.
		Priključena baterija ima napako pri polnjenju.
		Polnilnik je zunaj; spremenite temperaturo okolja. ($0^{\circ} < >40^{\circ} \text{C}$)

ČIŠČENJE, SHRANJEVANJE, VZDRŽEVANJE

- Pred čiščenjem in vzdrževanjem odstranite baterijo iz orodja ali polnilnika.
- Baterijski vložek obrišite s suho ali rahlo vlažno krpo. Ne uporabljajte mokre krpe.
- Ne uporabljajte čistilnega sredstva, ki vsebuje topilo ali jedke, abrazivne dodatke.
- Po vsaki uporabi odstranite prah in umazanijo s priključnih sponk baterije in gumba za sprostitvev.
- Priključkov ne čistite z vstavljanjem ostrih predmetov, kot so izvijači in drugi podobni predmeti.
- Trdovratne nečistoče na težko dostopnih mestih lahko odstranite s stisnjenim zrakom (največ 3 bari).
- Redno preverjajte vse pritrdilne elemente, vijake in sornike ter se prepričajte, da so dobro zategnjeni.
- Akumulatorsko enoto hranite v suhem, dobro prezračevanem prostoru brez zmrzali in s temperaturo do 40 °C.
- Pred shranjevanjem vedno odstranite baterijo iz vseh orodij.
- Poskrbite, da baterija med prevozom ne bo izpostavljena prevelikim tresljajem in udarcem, zlasti če jo boste prevažali z avtomobilom ali drugimi vozili.
- Če baterije ne boste uporabljali dlje časa, jo shranite v originalni embalaži.

TEHNIČNE SPECIFIKACIJE

Število celic	5
Napetost	18 V
Kapaciteta baterije	2000 mAh
Čas polnjenja	45 min

RAVNANJE Z ODPADKI

Pravilno odstranjevanje tega izdelka



Ta oznaka označuje, da se ta izdelek ne sme odlagati skupaj z drugimi gospodinjskimi odpadki po vsej EU. Da bi preprečili morebitno škodo za okolje ali zdravje ljudi zaradi nenadzorovanega odlaganja odpadkov, jih odgovorno reciklirajte, s čimer podprete trajnostno ponovno uporabo materialnih virov. Če želite vrniti uporabljeno napravo, uporabite sistem za vračilo in prevzem ali se obrnite na prodajalca, pri katerem ste izdelek kupili. Ta izdelek lahko prevzamejo za okoljsko varno recikliranje.

Proizvajalec/uvoznik: Vöröskő Kft., 8200 Veszprém, Pápai út 36.

SIMBOL CE



Znak CE je namenjen označevanju, da je izdelek skladen z ustreznimi standardi Evropske unije in se lahko prosto trži v Evropski uniji.



www.dyras.eu

A Dyras Europe Kft. írásbeli engedélye nélkül tilos a tartalom bármely részének (beleértve a logókat, a designt, a fotókat, a szöveget, a színösszeállítást, elrendezést stb.) bármely célból történő reprodukálása, felhasználása vagy továbbterjesztése, valamint harmadik félnek ilyen célból történő továbbítása.

A „dyras” a Dyras Europe Kft. bejegyzett védjegye.

No parts of the content (including logos, design, photos, text, colour scheme arrangements, etc.) may be reproduced, reused or redistributed for any purpose whatsoever, or distributed to a third party for such purposes, without the written permission of Dyras Europe Kft.

“dyras” is a registered trademark of Dyras Europe Kft.

Die Vervielfältigung, Verwendung oder Weiterverbreitung von Teilen des Inhalts (einschließlich Logos, Design, Fotos, Text, Farbschema, Layout usw.) zu beliebigen Zwecken oder die Weitergabe an Dritte zu diesem Zweck ist ohne schriftliche Genehmigung von Dyras Europe Kft. verboten.

„dyras“ ist eine eingetragene Marke von Dyras Europe Kft.

Reprodukce, používání nebo další šíření jakékoli části obsahu (včetně loga, designu, fotografií, textu, barevného schématu, rozvržení atd.) pro jakýkoli účel nebo přenos třetím stranám k tomuto účelu je bez písemného souhlasu společnosti Dyras Europe Kft. zakázáno.

"dyras" je registrovanou ochrannou známkou společnosti Dyras Europe Kft.

Bez pismenog dopuštenja društva Dyras Europe Kft., zabranjeno je reproduciranje, korištenje ili redistribucija bilo kojeg dijela sadržaja (uključujući logotipe, dizajn, fotografije, tekst, shemu boje, izgled i sl.) u bilo koju svrhu, kao i prijenos trećim stranama u navedenu svrhu.

"dyras" je registrirani zaštitni znak tvrtke Dyras Europe Kft.

Reprodukcia, používanie alebo ďalšie šírenie akejkolvek časti obsahu (vrátane loga, dizajnu, fotografií, textu, farebnej schémy, rozvrhnutia atď.) na akýkoľvek účel alebo prenos tretím stranám na takýto účel je bez písomného súhlasu spoločnosti Dyras Europe Kft. zakázané.

"dyras" je registrovaná ochranná známka spoločnosti Dyras Europe Kft.

Brez pisnega dovoljenja družbe Dyras Europe Kft. se nobenega dela vsebine (vključno z logotipi, oblikovanjem, fotografijami, besedilom, ureditvijo barvne sheme itd.) ne sme reproducirati, ponovno uporabljati ali razširjati v kakršen koli namen ali ga v te namene posredovati tretji osebi.

"dyras" je registrirana blagovna znamka družbe Dyras Europe Kft.